

**HONDA**

**HONDA**

**ELVERK**

**EU22i**

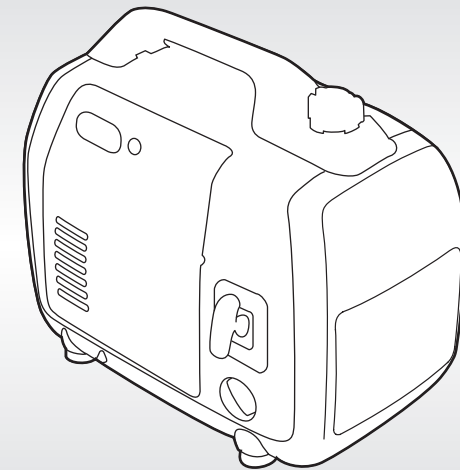

**BRUKSANVISNING**

**Översättning av bruksanvisning i original**

**Honda EU22i**

**BRUKSANVISNING**

Översättning av bruksanvisning i original



---

Tack för att du köper ett elverk från Honda.

Denna instruktionsbok omfattar drift och underhåll av elverket EU22i.

All information i detta dokument utgår ifrån den senaste tillgängliga produktinformationen vid godkännandet för tryckning.

Honda Motor Co. Ltd. förbehåller sig rätten att ändra innehållet när som helst utan förvarning och utan att det medför något ansvar.

Ingen del av detta dokument får reproduceras utan skriftligt tillstånd.

Instruktionsboken ska betraktas som en permanent del av elverket och ska medfölja om elverket säljs vidare.

Observera särskilt information som föregås av följande:

**▲ VARNING** Indikerar en stor risk för allvarliga personskador eller dödsfall om anvisningarna inte följs.

**FÖRSIKTIGHET:** Indikerar risk för personskada eller materialskador om anvisningarna inte följs.

OBS: Innehåller praktisk information.

Kontakta en auktoriserad Honda-återförsäljare vid eventuella problem med elverket eller om du har frågor om den.

**▲ VARNING**

Hondas elverk är säkra och tillförlitliga om de används enligt anvisningarna. Läs igenom denna instruktionsbok och se till att du har förstått anvisningarna i den innan du använder elverket. Om detta inte sker kan det leda till personskada eller skada på utrustningen.

Illustrationen kan variera beroende på typ.



# INNEHÅLLSFÖRTECKNING

---

1. SÄKERHETSFÖRESKRIFTER.....	3
2. PLACERING AV SÄKERHETSDEKALER.....	7
• Placering av CE- och bullermärkning .....	10
3. IDENTIFIERING AV KOMPONENTER.....	11
4. KONTROLL FÖRE START .....	15
5. STARTA MOTORN .....	20
• Modifiering av förgasare vid drift på hög höjd .....	23
6. ANVÄNDNING AV ELVERKET .....	24
7. STÄNGA AV MOTORN .....	39
8. UNDERHÅLL .....	42
9. TRANSPORT/FÖRVARING .....	47
10. FELSÖKNING .....	50
11. SPECIFIKATIONER .....	53
12. KOPPLINGSSCHEMA .....	56
UTTAG .....	57
ADRESSER TILL STÖRRE	
HONDA-ÅTERFÖRSÄLJARE .....	Insidan av omslagets baksida
"EG-FÖRSÄKRAN OM ÖVERENSSTÄMMELSE"	
INNEHÅLLSÖVERSIKT .....	Insidan av omslagets baksida

# 1. SÄKERHETSFÖRESKRIFTER

---

## VIKTIG SÄKERHETSINFORMATION

Elverk från Honda är avsedda för användning med elektrisk utrustning med lämpligt effektbehov. Vid annan användning finns det risk för att operatören skadar sig eller att elverket eller annan egendom skadas. De flesta personskador eller egendomsskador kan förebyggas om alla instruktioner här och på elverket följs. De vanligaste riskerna förklaras nedan, tillsammans med en beskrivning av hur du bäst skyddar dig själv och andra.

Försök aldrig att modifiera elverket. Det kan orsaka olyckor eller skador på elverket och annan utrustning. Om motorn manipuleras, ogiltigförklaras EU-typgodkännandet av denna motor.

- Anslut inte en förlängning till ljuddämparen.
- Modifiera inte insugningssystemet.
- Justera inte regulatoren.
- Ta inte bort kontrollpanelen och ändra inte kabeldragningen till kontrollpanelen.

### Operatörens ansvar

Se till att du vet hur du stoppar elverket snabbt i en nödsituation.

Se till att du förstår hur elverkets alla kontroller, uttag och anslutningar används.

Försäkra dig om att alla som använder elverket har fått ordentliga anvisningar. Låt inte barn använda elverket utan föräldrarnas tillsyn.

Var noga med att följa anvisningarna i denna bruksanvisning för användning och underhåll av elverket. Om anvisningarna ignoreras eller följs felaktigt kan olyckor inträffa, till exempel elstötar, och avgasernas kvalitet kan försämrans.

Följ alla lagar och bestämmelser som gäller där elverket används.

Bensin och olja är giftigt. Följ anvisningarna från respektive tillverkare innan användning.

Ställ elverket på ett fast och plant underlag innan den används.

Använd inte elverket när skydd är borttagna. Du kan fastna med händer eller fötter i elverket och det kan inträffa olyckor.

Be en auktoriserad Honda-återförsäljare om hjälp vid demontering och utförande av service av elverket som inte beskrivs i denna bruksanvisning.

---

## Risker med koloxid

Avgaserna innehåller koloxid, en färglös och luktfri, men giftig gas. Inandning av avgaser kan leda till medvetslöshet eller dödsfall.

Om du kör elverket i ett slutet eller delvis slutet utrymme kan luften du andas innehålla farliga avgasmängder.

Kör aldrig elverket i garage, inomhus eller i närheten av öppna fönster eller dörrar.

## Risker med elstötar

Elverket producerar tillräckligt stark ström för att orsaka skadliga eller livsfarliga stötar om det används på fel sätt.

Om elverk eller annan elektrisk utrustning används i våta förhållanden, t.ex. i regn eller snö, nära en pool eller ett sprinklersystem eller hanteras med våta händer finns det risk för dödliga elstötar.

Håll elverket torrt.

Om elverket förvaras utomhus, oskyddad från väderpåverkan, måste alla elektriska komponenter på kontrollpanelen kontrolleras varje gång före användning. Fukt eller is kan orsaka funktionsfel eller kortslutning i elektriska komponenter som kan leda till dödliga stötar.

Om du får en elstöt, uppsök läkare och se till att du får medicinsk behandling omedelbart.

För parallelldrift, använd endast en av Honda godkänd kopplingsbox (tillval), när du ansluter elverkskombinationerna som visas nedan.

EU22i och EU22i
-----------------

EU22i och EU20i *
-------------------

\* Ett EU22i kan endast kopplas till modeller från EU20i som har serienummer inom de områden som visas nedan.

Tillämpliga ramserienummer för EU20i
--------------------------------------

EAAJ-2032188 och senare
-------------------------

EACT-1000001 och senare
-------------------------

Anslut aldrig ett EU22i-elverk till en annan elverksmodell, än de som anges ovan.

---

## **Risk för brand och brännskador**

Använd inte elverket på platser där brandrisken är stor.

Avgassystemet når så höga temperaturer att det kan antända vissa material.

- Förvara elverket minst 1 meter från byggnader och annan utrustning under drift.
- Elverket får inte byggas in eller täckas över.
- Håll brännbara material borta från elverket.

Vissa delar av motorn är heta och kan orsaka brännskador. Observera noga varningsdekalerna på elverket.

Ljuddämparen blir väldigt het under drift och förblir varm en stund efter att motorn stängts av. Var noga med att inte röra ljuddämparen medan den är varm. Låt motorn svalna innan elverket förvaras inomhus.

Häll inte vatten direkt på elverket för att släcka brand om sådan uppstår. Använd en brandsläckare som är särskilt avsedd för elektrisk brand eller oljebrand.

Kontakta läkare och se till att du får behandling omedelbart om du andas in rök från en brand i elverket.

## **Var försiktig vid tankning**

Bensin är extremt brandfarligt och bensinånga kan explodera. Låt motorn svalna om elverket har varit i drift.

Tanka endast utomhus i ett väl ventilerat utrymme med motorn avstängd.

Fyll inte på bränsle under drift.

Överfyll inte bränsletanken.

Rök aldrig i närheten av bensin och håll andra lågor och gnistor borta.

Förvara alltid bensin i en godkänd behållare.

Se till att bränslespill torkas upp innan motorn startas.

---

## **Explosionssäkerhet**

Denna generator uppfyller inte krav på explosionssäkerhet.

## **Avfallshantering**

För att skydda miljön får det uttjänta elverket, batteriet, motoroljan osv. inte slängas som vanligt hushållsavfall. Följ gällande lagar och förordningar eller kontakta en auktoriserad återförsäljare av Honda-elverk för att kassera dessa delar.

Ta hand om den använda motoroljan på ett miljövänligt sätt. Vi föreslår att du för över den till en sluten behållare och lämnar den till din lokala bensinstation för återvinning. Släng den inte i soporna och håll inte ut den på marken.

Felaktigt omhändertagande av batterier kan skada miljön. Kontrollera alltid lokala föreskrifter för batterihantering. Kontakta närmaste serviceverkstad för att skaffa nya batterier.

## 2. PLACERING AV SÄKERHETSDEKALER

Dessa dekaler varnar för potentiella faror som kan orsaka allvarliga skador. Läs skyltarna noggrant och säkerhetsanvisningarna och försiktighetsåtgärderna som beskrivs i denna manual.

Kontakta närmaste Honda serviceverkstad för att beställa nya dekaler om de lossnar eller blir svårläsliga.

[För europeiska modeller: typ B, B1, E, F, G, W]

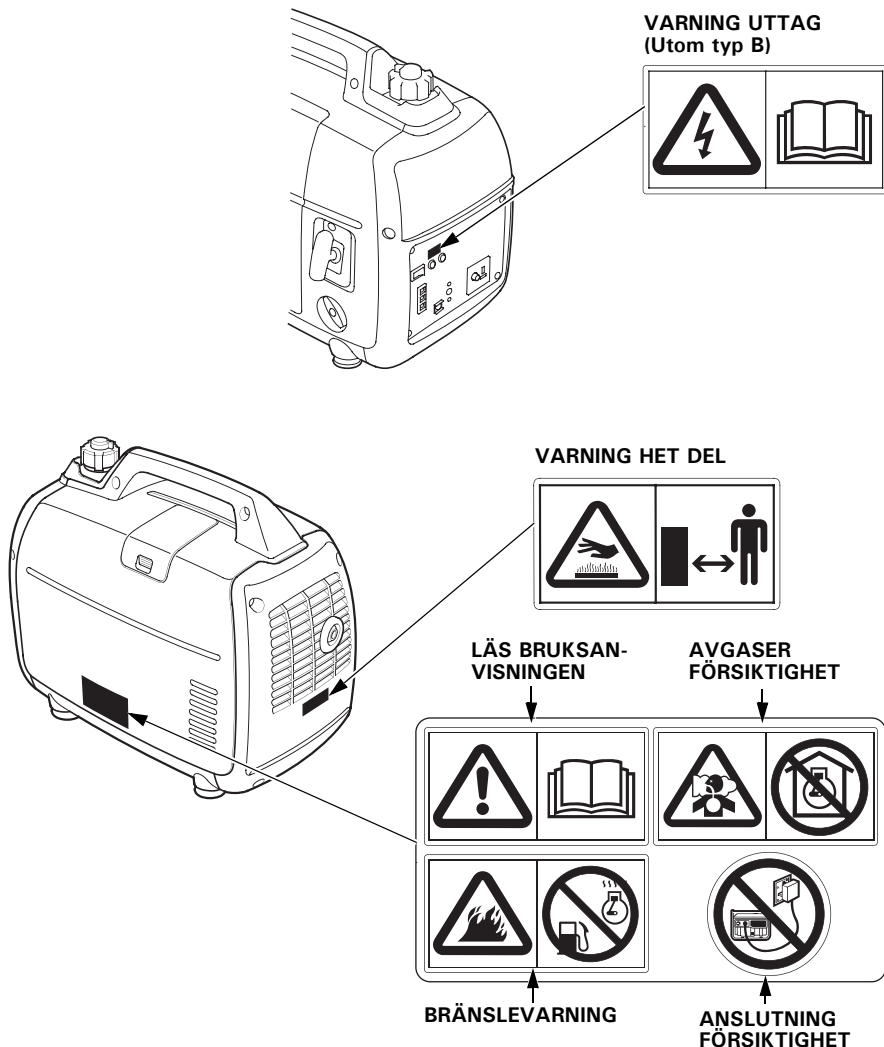



- Hondas elverk är säkra och tillförlitliga om de används enligt anvisningarna. Läs igenom denna bruksanvisning och se till att du har förstått anvisningarna i den innan du använder elverket. Om detta inte görs kan det orsaka personskada eller skada på utrustningen.



- Avgaserna innehåller koloxid, en färglös och luktfri, men giftig gas. Att andas in koloxid kan orsaka medvetslöshet och leda till dödsfall.
- Om du kör elverket i ett slutet eller delvis slutet utrymme kan luften du andas innehålla farliga avgasmängder.
- Kör aldrig elverket i ett garage, inomhus eller i närheten av öppna fönster eller dörrar utomhus.

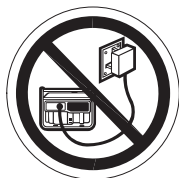

- Felaktiga anslutningar till en byggnads elsystem kan medföra att elektrisk ström från elverket matas tillbaka till försörjningsledningarna. Sådan returmatning kan utsätta kraftbolagets personal eller andra som kommer i kontakt med ledningarna under strömavbrott för livsfarliga elstötar. När strömtillförseln återställs kan elverket explodera, fatta eld eller orsaka brand. Kontakta kraftbolaget eller behörig elektriker innan några elinstallationer utförs.



- **Bensin är mycket lättantändlig och explosiv. Stäng av motorn och låt den svalna före tankning.**

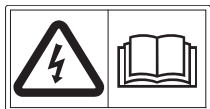

- **Anslut och ta bort uttagsdosan för paralleldrif med motorn avstängd.**
- **För enskild drift måste uttagsdosan för paralleldrif tas bort.**



- **När avgassystemet är varmt finns risk för svåra brännskador. Undvik att röra vid motorn när den har varit igång.**



• Placering av CE- och bullermärkning

[För europeiska modeller: typ B, B1, E, F, G, W]

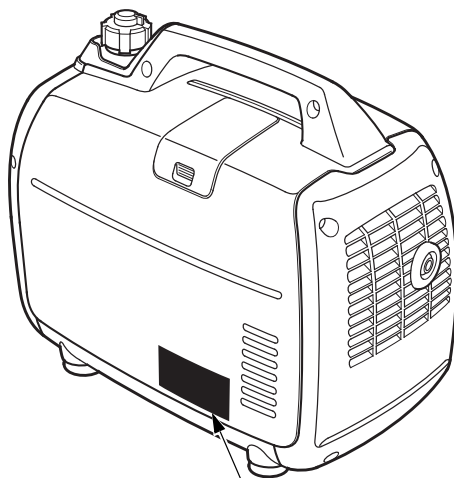

Placering av CE-MÄRKE  
och BULLERMÄRKNING  
[Exempel: Typ B1, E, F, G och W]

<b>BULLERMÄRKNING</b>		<b>Prestandaklass</b>	
L <sub>WA</sub> <b>90</b> dB		EU22i Low-power generating set EN ISO 8528-13	
Maximum power	MAX 2.2 kW	50 Hz	G1
Rated power	COP 1.8 kW	230V	A
Rated power factor	1.0	7.8A	IP23M
Year of Mfg.		Mass	kg
<b>Tillverkare och adress</b>		<b>Namn och adress på auktoriserat ombud och importör</b>	
<b>Tillverkningsår</b>		<b>Torrsvikt</b>	

Tillverkarens och den auktoriserade representantens och importörens namn och adress finns i "EG-försäkran om överensstämmelse" i INNEHÅLLSÖVERSIKT i den här instruktionsmanualen.

### 3. IDENTIFIERING AV KOMPONENTER

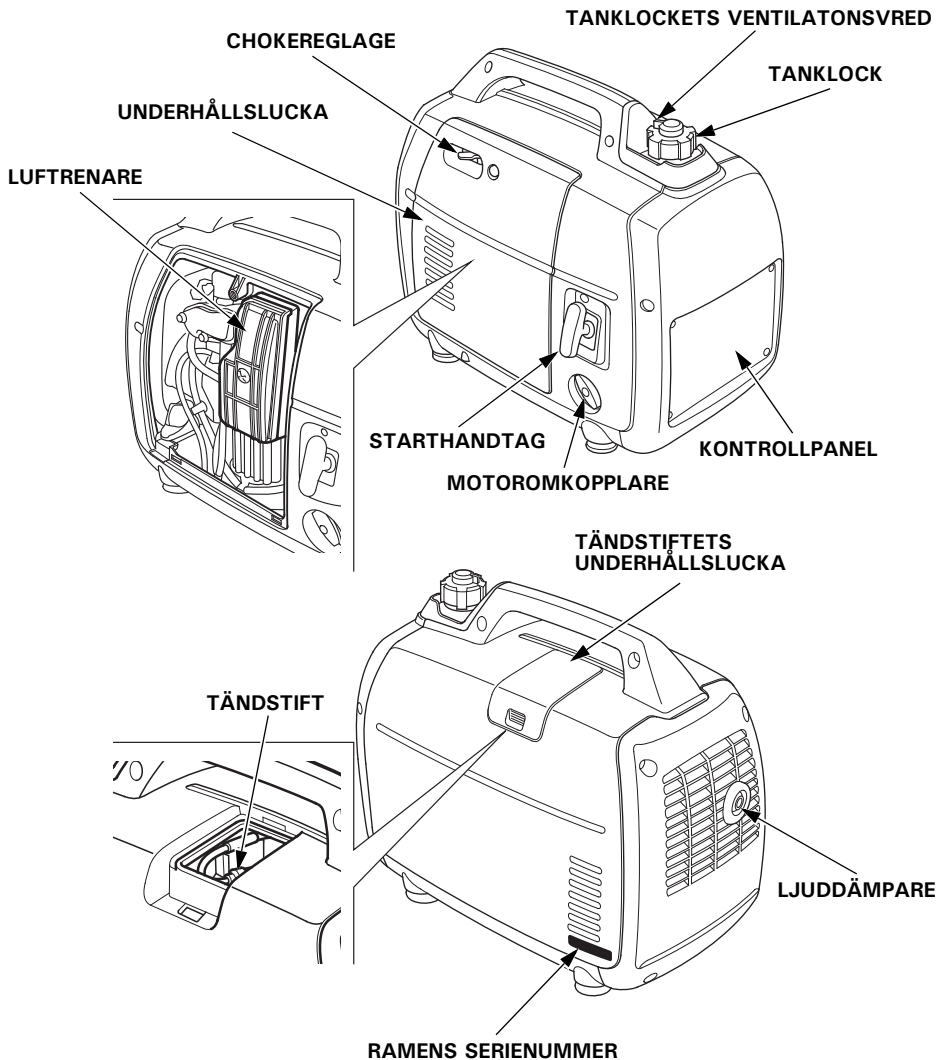

Anteckna ramens serienummer i fältet nedan. Du behöver detta numret när du beställer delar.

Ramens serienummer: \_\_\_\_\_

# KONTROLLPANEL

Typ B1, E, W

Typ F, G

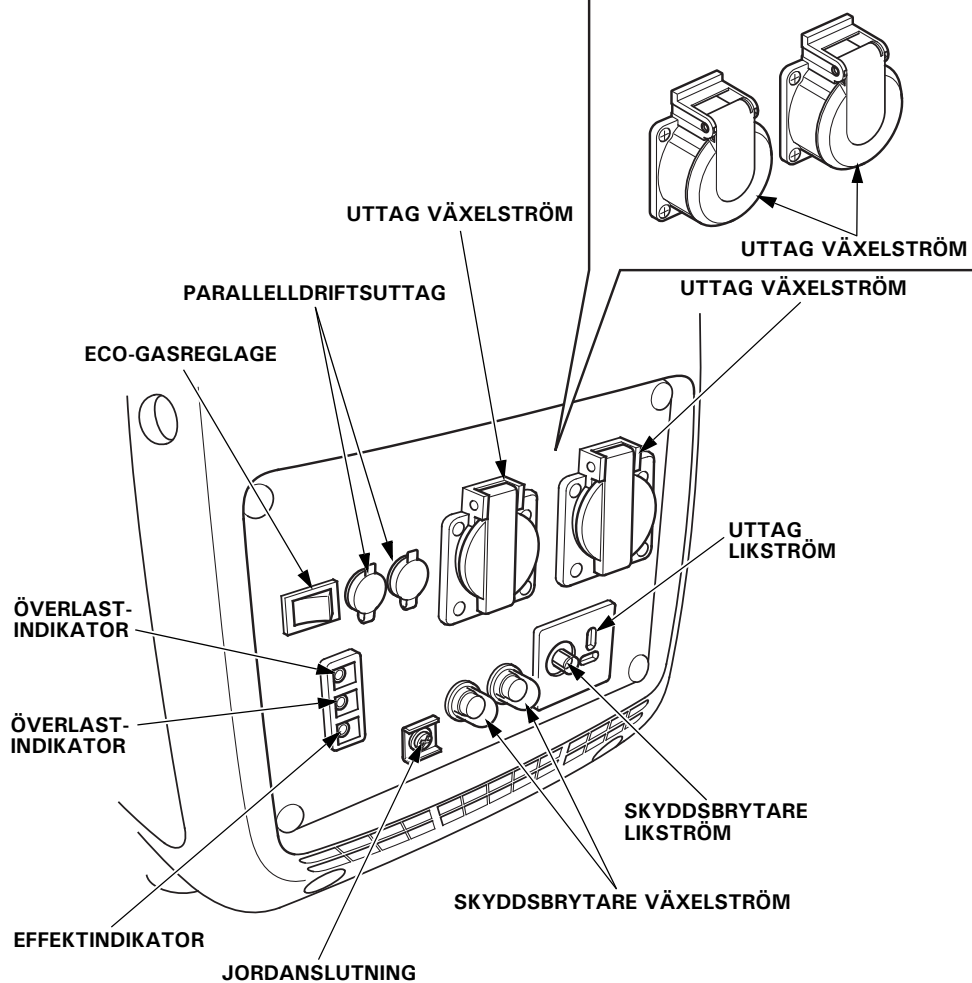

## Typ B

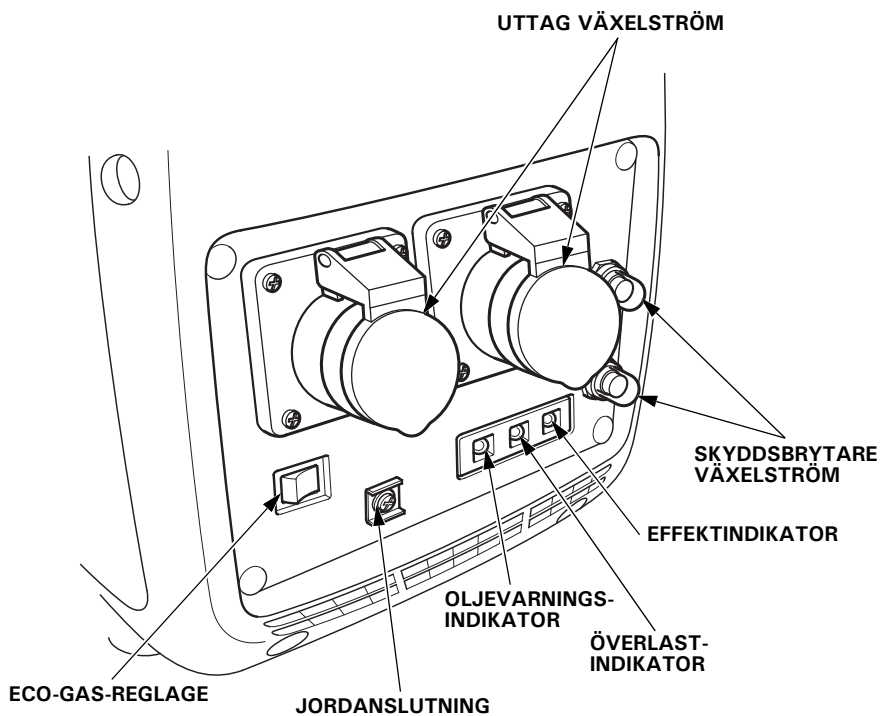

## Eco gasreglage

### ECO:

Motorvarvet hålls automatiskt på tomgång när elförbrukaren kopplas från och återgår till rätt varvtal för den elektriska belastningen när en elförbrukare ansluts. Detta läge rekommenderas för att minimera bränsleförbrukningen under drift.

### OBS:

- Eco-gassystemet fungerar inte ordentligt om elförbrukaren kräver omedelbar elkraft.
- När flera elförbrukare med hög elektrisk belastning är anslutna samtidigt ska Eco-gasreglaget ställas i läge OFF (AV) för att minska spänningsvariationerna.
- Vid likströmsdrift ska Eco-gasreglaget vridas till läge OFF (AV).

### OFF (AV):

Eco-gassystemet fungerar inte. Motorvarvtalet hålls inom det motorvarvtalsintervall (med Eco-gasreglage av) som anges på sidan "SPECIFIKATIONER".

#### Typ B1, E, F, G, W

ECO-GASREGLAGE

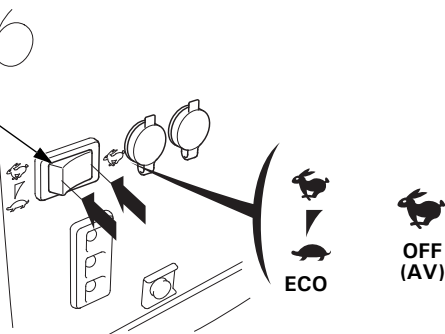

#### Typ B

ECO-GASREGLAGE

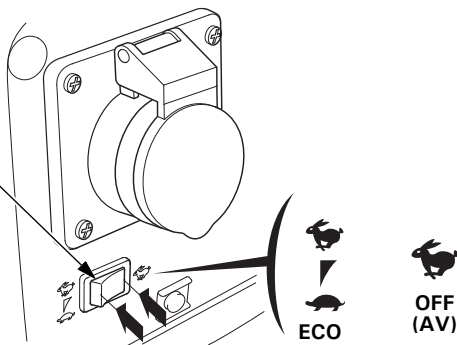

## 4. KONTROLL FÖRE START

### FÖRSIKTIGHET:

Var noga med att kontrollera elverket på plant underlag och med motorn avstängd.

Titta runt och under motorn för att kontrollera att det inte förekommer några tecken på olje- eller bensinläckor.

### 1. Kontrollera motoroljans nivå.

### FÖRSIKTIGHET:

Olja med låg detergenthalt eller tvåtaktsolja kan förkorta motorns livslängd.

### Rekommenderad olja

Använd fyrtaktsolja som motsvarar eller överstiger kraven för API-kategori SE eller senare (eller motsvarande). Kontrollera alltid att bokstavskombinationen SE eller senare (eller motsvarande) står på API-etiketten på oljebehållaren.

Smörjoljespecifikationer som är nödvändiga för att upprätthålla prestandan för systemet som kontrollerar utsläpp/avgaser: Äkta Honda-olja.

Läs anvisningarna på oljedunken innan användning.

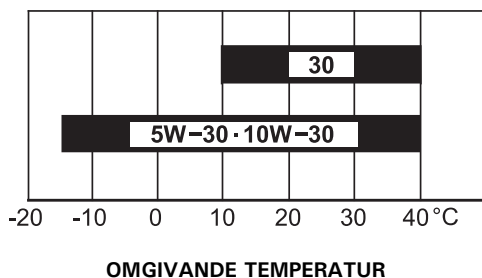

SAE 10W-30 rekommenderas för allmän användning. Andra viskositeter i diagrammet kan användas om medeltemperaturen i området ligger inom det rekommenderade intervallet.

1. Lossa underhållssluckans skruv och ta bort underhållssluckan (se sidan 43).
2. Ta bort oljepåfyllningslocket och torka av oljestickan.
3. Kontrollera oljenivån genom att föra ned mätsticken i oljepåfyllningsröret utan att skruva i den.
4. Fyll på med rekommenderad olja upp till den övre gränsen på oljepåfyllningsröret om nivån är låg (se sidan 15).
5. Sätt tillbaka oljepåfyllningslocket ordentligt.

### **FÖRSIKTIGHET:**

**Om motorn körs med otillräcklig oljenivå kan den skadas allvarligt.**

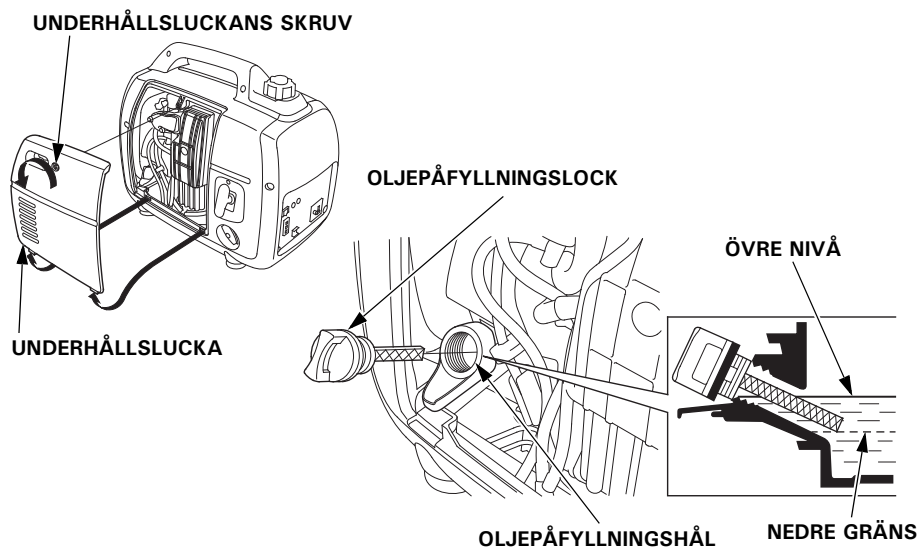

### **OBS:**

Oljevarningssystemet stänger automatiskt av motorn innan oljan sjunker under säkerhetsgränsen. För att undvika oönskade driftsavbrott bör du ändå regelbundet kontrollera oljenivån visuellt.

## 2. Kontrollera bränslenivån.

Om bränslenivån är låg, fyll på bränsletanken upp till den nivå som anges. Dra åt bränslepåfyllningslocket säkert igen efter påfyllningen.

Använd blyfri bilbensin med RON-tal 91 eller högre (pumpoktantal 86 eller högre).

Bränslespecifikation(er) som är nödvändiga för att upprätthålla prestandan för systemet som kontrollerar utsläpp/avgaser: E10-bränsle som avses i EU-förordningen.

Använd aldrig bensin som är gammal, förorenad eller uppblandad med olja. Undvik smuts eller vatten i bränsletanken.

### ▲ VARNING

- Bensin är extremt brandfarligt och explosivt under vissa förhållanden.
- Tank i ett väl ventilerat utrymme med motorn avstängd. Rök inte och se till att inga lågor eller gnistor finns i utrymmet där motorn tankas eller där bensin lagras.
- Överfyll inte bränsletanken (bränslenivån får inte överstiga det övre nivåmärket). Se till att tanklocket skruvas åt säkert och är ordentligt stängt när du har tankat färdigt.
- Var noga med att inte spilla bränsle vid tankning. Spillt bränsle eller bränsleångor kan antändas. Om bränsle spills ut, se till att området är torrt innan motorn startas.
- Undvik upprepade eller långvariga hudkontakt och inandning av ångor.  
**FÖRVARAS UTOM RÄCKHÅLL FÖR BARN.**

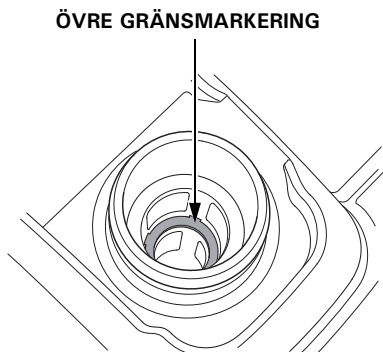
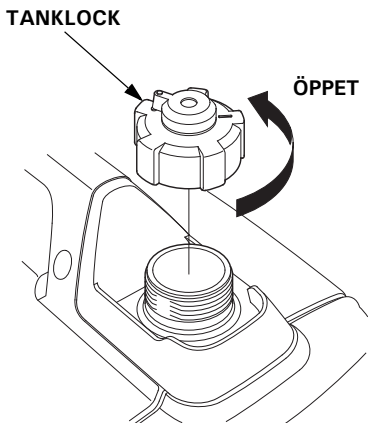



---

OBS:

Bensin förstörs mycket snabbt beroende på till exempel ljusexponering, temperatur och tid.

I värsta fall kan bensinen förorenas på en månad.

Om förorenad bensin används kan motorn skadas allvarligt (genom att förgasaren sätts igen eller att ventilerna kärvar).

Sådana skador på grund av förstört bränsle täcks inte av garantin.

För att undvika detta är det viktigt att nedanstående rekommendationer följs:

- Använd bara angiven bensin (se sidan 17).
- Använd färsk och ren bensin.
- För att bromsa bränslets försämringsprocess ska bensin förvaras i en godkänd bränslebehållare.
- Inför långvarig förvaring (längre än 30 dagar) ska bränsletanken och förgasaren tömmas (se sidan 48).

### **Bensin som innehåller alkohol**

Om du väljer bensin som innehåller alkohol (gasohol) måste dess oktantal vara minst lika högt som Hondas rekommendationer.

Det finns två typer av "gasohol": en som innehåller etanol och en som innehåller metanol.

Använd inte gasohol (bränsle) som innehåller mer än 10 % etanol.

Använd inte bensin som innehåller mer än 5 % metanol (metyl- eller träsprit) som inte också innehåller hjälplösningsmedel och korrosionsskyddsmedel för metanol.

OBS:

- Skador på bränslesystemet eller problem med motorns prestanda som orsakats av användning av bensin som innehåller mer alkohol än vad som rekommenderas täcks inte av garantin.
- Innan du köper bränsle från en ny bensinstation, försök ta reda på om bränslet innehåller alkohol. Om så är fallet, kontrollera alkoholens typ och procentandel.

Om du märker att användning av en viss typ av bensin ger oönskade effekter vid användning, ska du byta till en bensinsort som du vet innehåller mindre än den rekommenderade mängden alkohol.

### 3. Kontrollera luftrenaren.

Kontrollera luftrenarelementen för att säkerställa att de är rena och i gott skick.

Lossa underhållsluckans skruv och ta bort underhållsluckan. Lossa luftrenarkåpans skruv och ta bort luftrenarkåpan och kontrollera elementen.

Rengör eller byt elementen vid behov (se sidan 44).

#### **FÖRSIKTIGHET:**

**Kör aldrig motorn utan luftrenarelementen. Motorn slits snabbare om föroreningar, såsom damm och smuts, dras in i motorn genom förgasaren.**

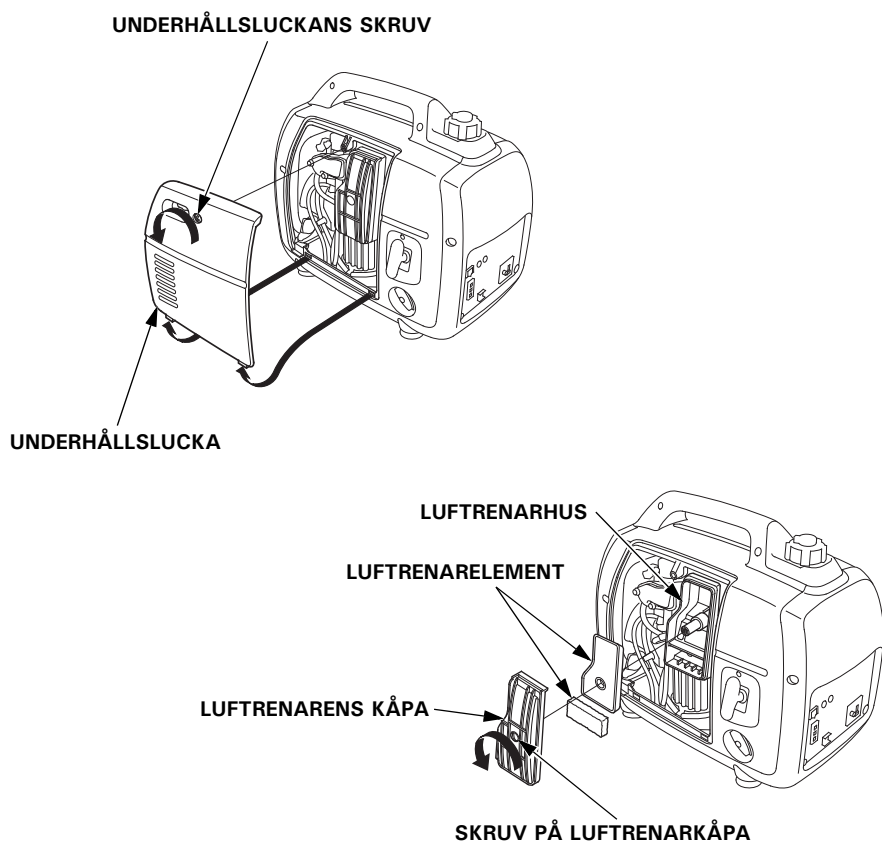

## 5. STARTA MOTORN

---

Innan motorn startas, koppla ifrån eventuell belastning från växelströmsuttaget.

1. Vrid tanklockets ventilationsvred medurs ända till läget ON (PÅ).

OBS:

Vrid tanklockets ventilationsvred till läge OFF (AV) när elverket transporteras.

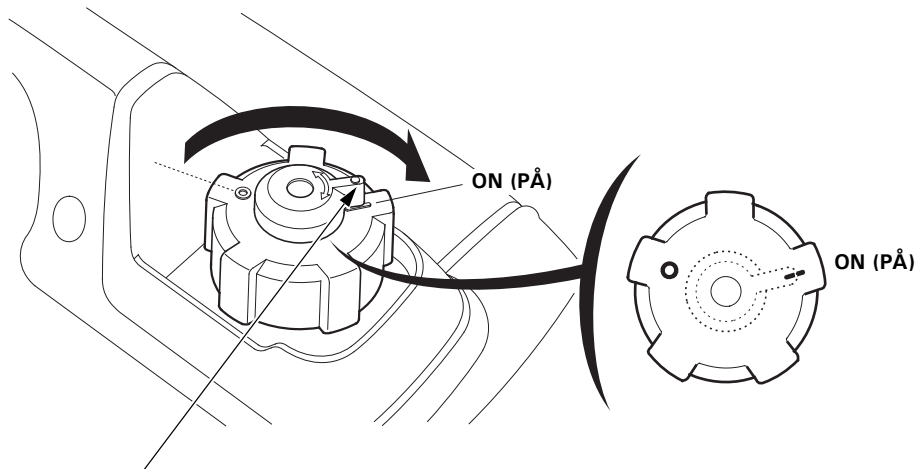

TANKLOCKETS VENTILATONSVRED

2. Vrid tändningslåset till läge ON (PÅ).

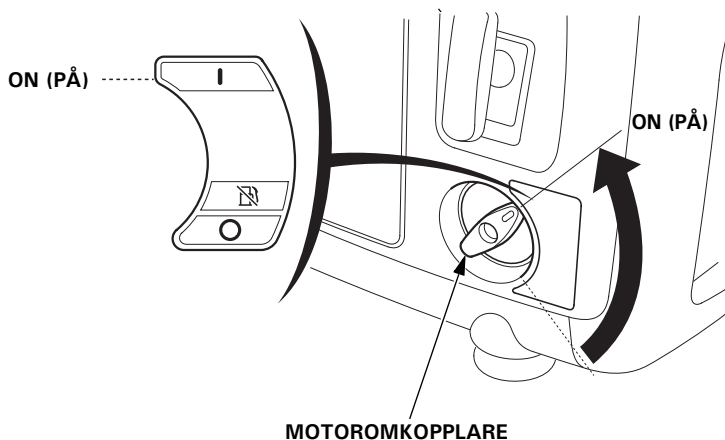

MOTOROMKOPPLARE

### 3. Flytta choke-armen till läge AVSTÄNGT läge.

OBS:

Använd inte choken när motorn är varm eller om lufttemperaturen är hög.

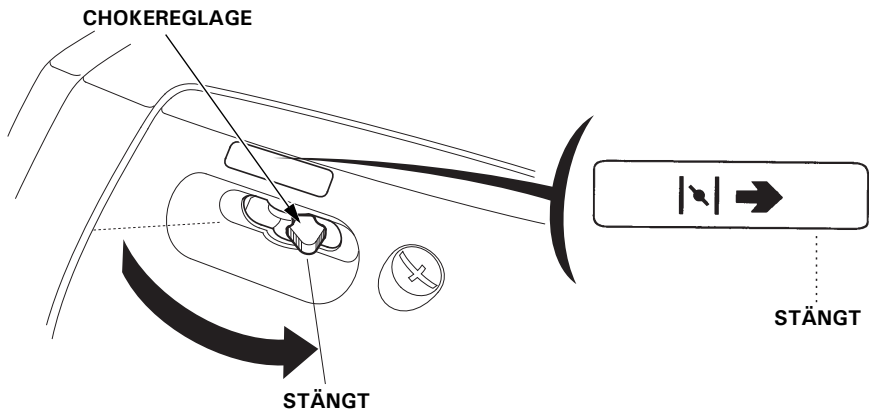

### 4. Dra lätt i starthandtaget tills du känner motstånd och dra sedan snabbt i pilens riktning som på bilden nedan.

**FÖRSIKTIGHET:**

- Starthandtaget kan dras tillbaka mycket snabbt innan du släpper det. Detta kan göra att din hand dras kraftfullt mot motorn och skadas.
- Låt inte starthandtaget ryckas tillbaka. Släpp tillbaka det långsamt för hand.

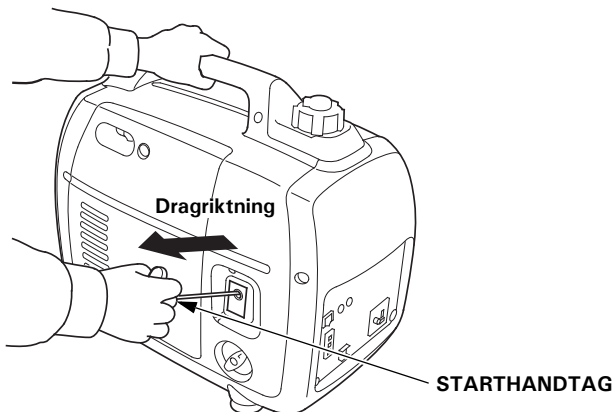

---

5. Flytta choke-armen till ÖPPET läge när motorn värms upp.

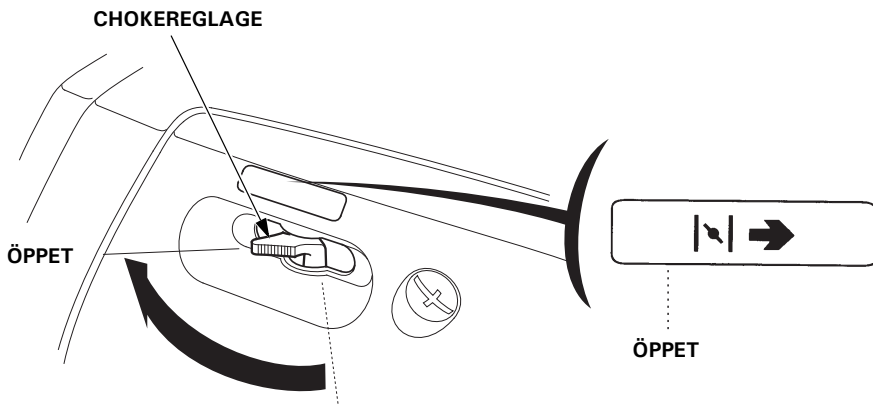

**OBS:**

Om motorn stannar och inte kan startas igen, kontrollera motoroljans nivå (se sidan 16) innan du söker efter fel på andra områden.

---

- **Modifiering av förgasare vid drift på hög höjd**

På hög höjd är förgasarens normala luft-/bränsleblandning för fet. Detta ger sämre prestanda och högre bränsleförbrukning. En mycket fet blandning förorenar också tändstiftet och gör motorn svårare att starta. Drift på annan höjd än denna motor är typgodkänd för under längre perioder kan öka avgasutsläppen.

På hög höjd kan prestanda förbättras genom förändringar av förgasaren. Om elverket alltid ska köras på höjder över 1 500 meter över havet ska du låta en serviceverkstad modifiera förgasaren. Om motorn används på hög höjd med förgasaren modifierad för hög höjd kommer motorn att uppfylla utsläppsnormen under hela dess livslängd.

Även med modifierad förgasare minskar motorns effekt med ca 3,5 % per 300 meters höjdhöjning. Höjdens påverkan på motoreffekten blir större än så om ingen modifiering av förgasaren görs.

#### **FÖRSIKTIGHET:**

**Om generatoren används på en lägre höjd än vad förgasaren är inställd för kan den allmänna funktionen försämrats och överhettning eller allvarliga motorskador uppstå till följd av en alltför mager luft/bränsleblandning.**

## 6. ANVÄNDNING AV ELVERKET

Elverket producerar tillräckligt stark ström för att orsaka skadliga eller livsfarliga stötar om det används på fel sätt.

Var noga med att jorda elverket om den anslutna apparaten är jordad.

Använd en kopparkabel med minst lika stor diameter som den anslutna apparatens kabel för att jorda elverket.

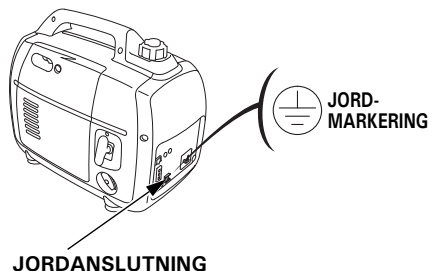

Använd förlängningskablar med jordningsledare då en apparat med jordningsledare ansluts.

Se UTTAG på sidan 57 för att identifiera jordstiftet i kontakten.

Anslut en RCBO (jordfelsbrytare med överlastskydd) med 30 mA jordfelsdetektering och frångslag på mindre än 0,4 sekunder vid över 30 A strömmatning om två eller flera apparater används.

Följ anvisningarna från respektive RCBO-tillverkare före användning.

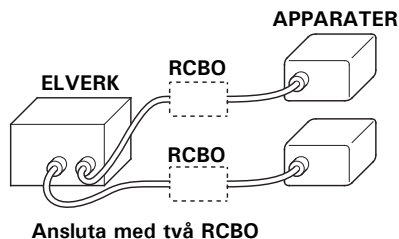
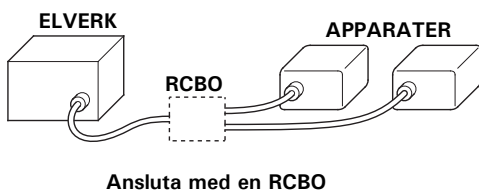

### ⚠ VARNING

Felaktig anslutning till en byggnads elsystem kan medföra att elektrisk ström från elverket matas tillbaka till försörjningsledningarna.

Sådan returmatning kan utsätta kraftbolagets personal eller andra som kommer i kontakt med ledningarna under strömavbrott för livsfarliga elstötar. När strömtillförseln återställs kan elverket explodera, fatta eld eller orsaka brand.

Kontakta kraftbolaget eller behörig elektriker innan några elinstallationer utförs.

## FÖRSIKTIGHET:

- Överskrid inte angivna strömstyrkegränser för uttag.
- Elverket får inte modifieras eller användas för andra ändamål än den är avsedd för. Observera även följande vid användning av elverket.
- Anslut inte en förlängning till avgasröret.
- När en förlängningskabel behövs, se till att använda en hård gummimantlad böjlig kabel (IEC 245 eller motsvarande). Vid användning av förlängningskabel får motståndsvärdet inte överstiga 1,5  $\Omega$ .
- Längdbegränsning för förlängningskablar: 60 m för 1,5 mm<sup>2</sup> kablar och 100 m för 2,5 mm<sup>2</sup> kablar. Långa förlängningskablar minskar mängden användbar ström på grund av motstånd i kabeln.
- Håll elverket borta från andra elektriska kablar och ledningar, till exempel det allmänna elnätet.

### ▲ VARNING

#### Typ G

Om du använder en vinklad stickkontakt måste denna vara av IPx4-typ.

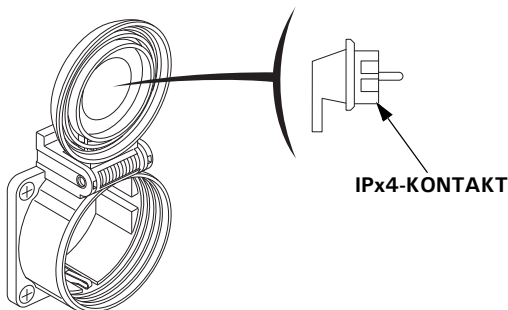



---

OBS:

- De flesta apparaters motorer kräver mer än märkeffekten vid start. Kontrollera att verktygets eller apparatens elektriska märkdata inte överstiger elverkets maximala märkeffekt.  
Maximal effekt: 2,2 kVA
- Vid kontinuerlig drift får märkeffekten inte överskridas.  
Märkeffekt: 1,8 kVA
- I samtliga fall måste hänsyn tas till det totala effektbehovet (VA) för alla anslutna apparater.
- Vid betydande överbelastning stängs skyddsbrytaren för växelström av. Mindre överbelastning av elverket kopplar inte från skyddsbrytaren för växelström, men förkortar elverkets livslängd.
- Likströmsuttaget kan användas samtidigt som växelström används (Utom typ B).  
Om du använder båda samtidigt får den maximala växelströms-effekten inte överskridas.  
Maximal växelström: 1,7 kVA

## Växelströmsapplikationer

1. Starta motorn och kontrollera att effektindikatorn (grön) tänds.
2. Kontrollera att utrustningen som ska användas är avstängd innan du kopplar in den.

### Typ B1, E, F, G, W

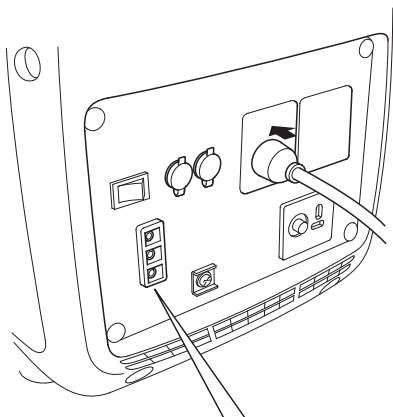

ÖVERLAST-  
INDIKATOR  
(RÖD)

EFFEKTINDIKATOR  
(GRÖN)

### B-typ

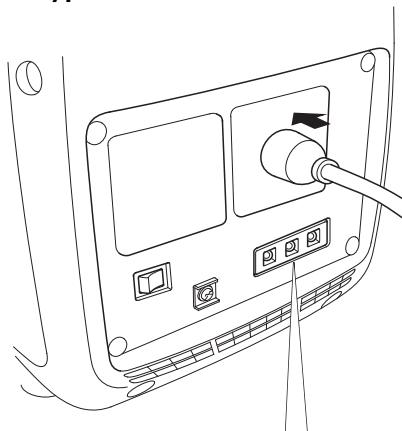

EFFEKT-  
INDIKATOR  
(GRÖN)

ÖVERLASTINDIKATOR  
(RÖD)

### FÖRSIKTIGHET:

- Betydande överlast som leder till att kontrollampen för överbelastning (röd) ständigt tänds kan skada elverket. Marginell överlast som får kontrollampen (röd) att tändas tillfälligt kan förkorta livslängden på elverket.
- Kontrollera att alla apparater är i funktionsdugligt skick innan du ansluter dem till elverket. Elektrisk utrustning (inklusive ledningar och kontaktanslutningar) får inte vara defekta. Om en apparat börjar fungera onormalt, går trögt eller plötsligt stannar ska elverkets motor stängas av omedelbart. Koppla sedan bort apparaten och undersök den med avseende på eventuella tecken på fel.

## Skyddsbrytare för växelström

Skyddsbrytarna för växelström slås av automatiskt (tryckknappen kommer ut) om det uppstår en kortslutning eller betydande överbelastning av generatoren vid uttaget.

Om en skyddsbrytare för växelström utlöses automatiskt ska du kontrollera att apparaten fungerar ordentligt och inte överstiger märkkapaciteten för kretsen innan du slår på skyddsbrytaren igen (genom att trycka in tryckknappen).

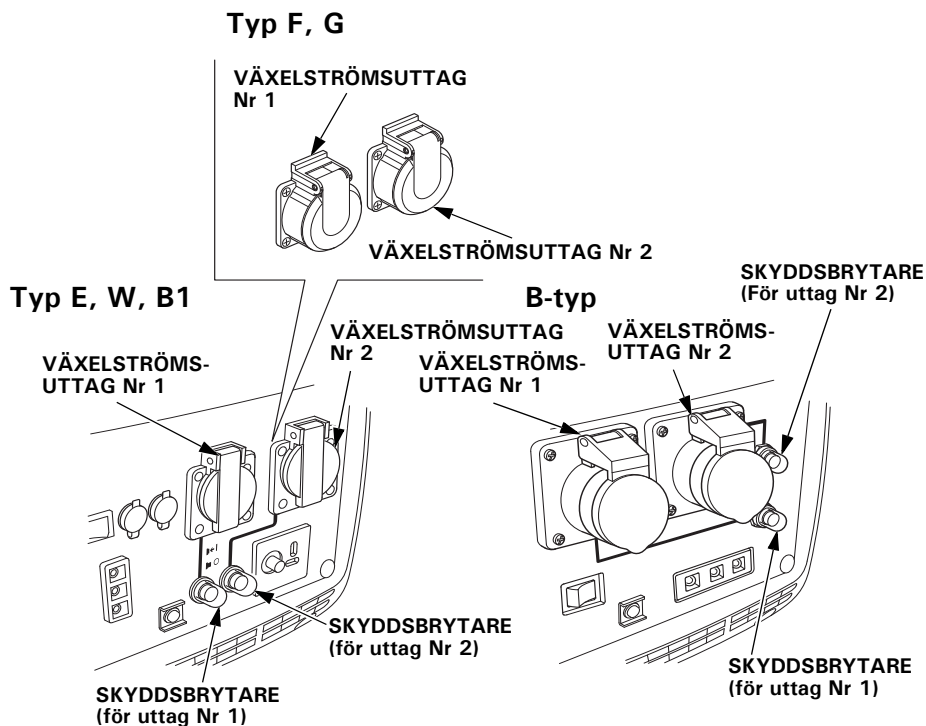

(när den trycks in)

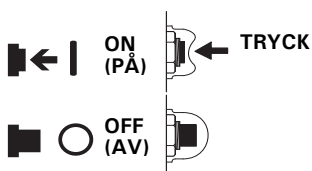

## Kontrollampor för uteffekt och överlast

Kontrollampen för uteffekt (grön) förblir tänd under normala driftförhållanden.

Dessutom har effektindikatorn en förenklad tidmätarfunktion. När du startar motorn, blinkar indikatorn enligt elverkets sammanlagda drifttimmar på följande sätt:

- Inga blinkningar: 0–100 timmar
- 1 blinkning: 100–200 timmar
- 2 blinkningar: 200–300 timmar
- 3 blinkningar: 300–400 timmar
- 4 blinkningar: 400–500 timmar
- 5 blinkningar: 500 timmar eller mer

Om elverket är överbelastat (se sidan 26) eller om en kortslutning uppstått i den anslutna apparaten släcks effektindikatorn (grön) och överlastindikatorn (röd) tänds, samtidigt som strömmen till den anslutna apparaten stängs av.

Stanna motorn om kontrollampen för överlast (röd) tänds och undersök orsaken till överlasten.

- Innan du ansluter en apparat till elverket, kontrollera att den är i gott skick och att dess elektriska märkvärden inte överstiger elverkets. Anslut sedan apparatens nätkabel och starta motorn.

Om överbelastningsindikatorn blinkar kontinuerligt, anger det ett onormalt växelriktarblock (se sidan 51).

### Typ B1, E, F, G, W

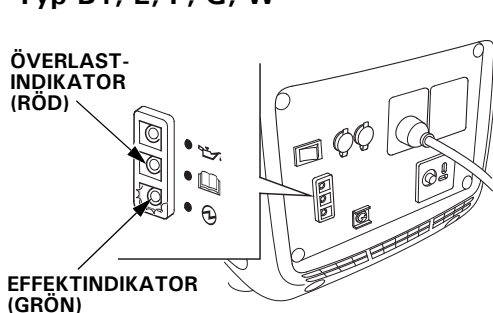

### B-typ

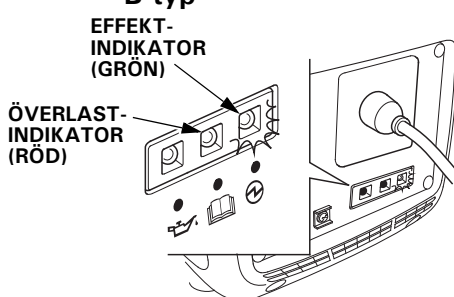

OBS:

När en elmotor startas kan det hända att både överlastindikatorn (röd) och effektindikatorn (grön) tänds samtidigt. Detta är normalt om överlastindikatorn (röd) slocknar efter cirka 4 sekunder. Rådfråga närmaste återförsäljare av Honda-elverk om kontrollampen för överlast (röd) fortsätter att lysa.

---

## Paralleldrif (Utom typ B)

Läs avsnittet "ANVÄNDNING AV ELVERKET" innan du ansluter utrustning som ska användas.

Använd endast ett uttag för parallell drift som godkänts av Honda (tillval) när du ansluter två EU22i elverk för paralleldrif.

De flesta apparaters motorer kräver mer än märkeffekten vid start. Kontrollera att verktygets eller apparatens elektriska märkdata inte överstiger elverkets maximala märkeffekt.

Maximal effekt vid paralleldrif är:

EU22i och EU22i	4,4 kVA
EU22i och EU20i	4,2 kVA

Vid kontinuerlig drift får märkeffekten inte överskridas.

Märkeffekt vid paralleldrif är:

EU22i och EU22i	3,6 kVA
EU22i och EU20i	3,4 kVA

I samtliga fall måste hänsyn tas till det totala effektbehovet (VA) för alla anslutna apparater.

### **FÖRSIKTIGHET:**

**Betydande överlast som leder till att kontrollampan för överbelastning (röd) ständigt tänds kan skada elverket. Marginell överlast som får kontrollampan (röd) att tändas tillfälligt kan förkorta livslängden på elverket.**

**▲ VARNING**

- Anslut aldrig andra än de angivna elverksmodellerna (se sidan 4)
- Anslut aldrig en annan kabel än från uttaget för parallelldrift.
- Anslut och ta bort uttagsdosan för parallelldrift med motorn avstängd.
- För enskild drift måste uttagsdosan för parallelldrift tas bort.

1. Montera uttaget för parallelldrift på den ena generatoren och fäst den med fästband så som visas.
  - Sätt remmen på handtagets framsida.
  - Fäst den smala remmen på handtaget med hak- och ögelfästet.
  - Dra den övre bredare remmen genom den nedre remmens hake och fäst den med hak- och ögelfästet.
  - Dra uttagskablarna under motorbrytaren.
  - Montera remmarna så att de inte slakar.

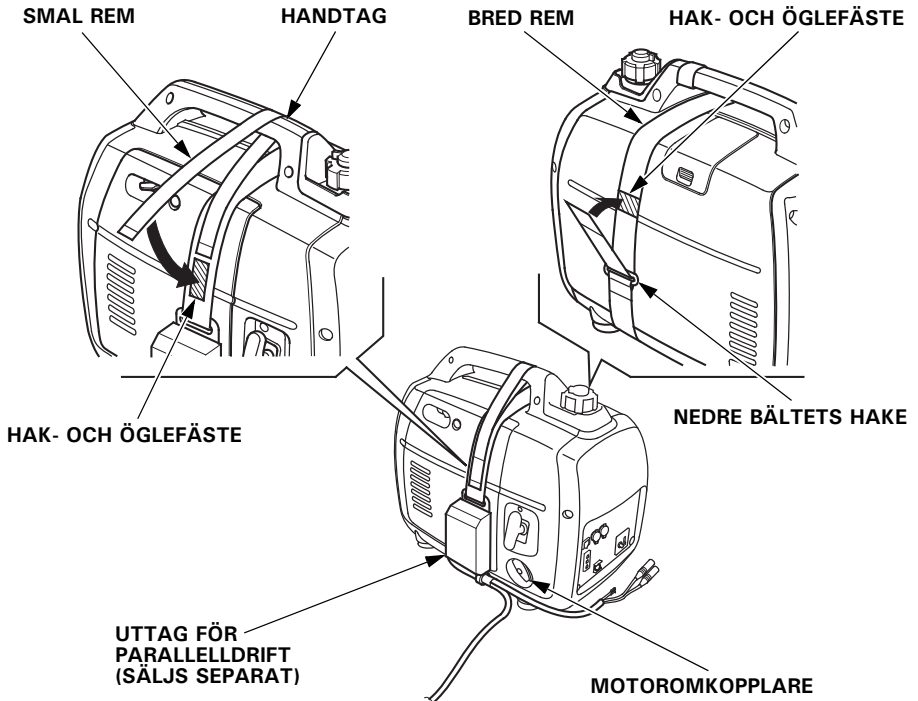

- 
2. Anslut kabelkontaktarna och jordpolerna för paralleldriftsuttaget till generatorerna och fäst kabelklämman på handtaget.
- Placera två elverk minst 1 meter ifrån varandra vid paralleldrift.
  - Dra kabeln genom handtaget och fäst den på handtaget med fästbandet.
  - Se till att kabeln mot starthandtagets sida inte hänger slak.
  - Anslut den längre kabeln till det elverk som uttaget för paralleldrift inte är monterat i.
  - Ställ inte elverken med avgassidan mot varandra.

#### KABELANSLUTNINGA

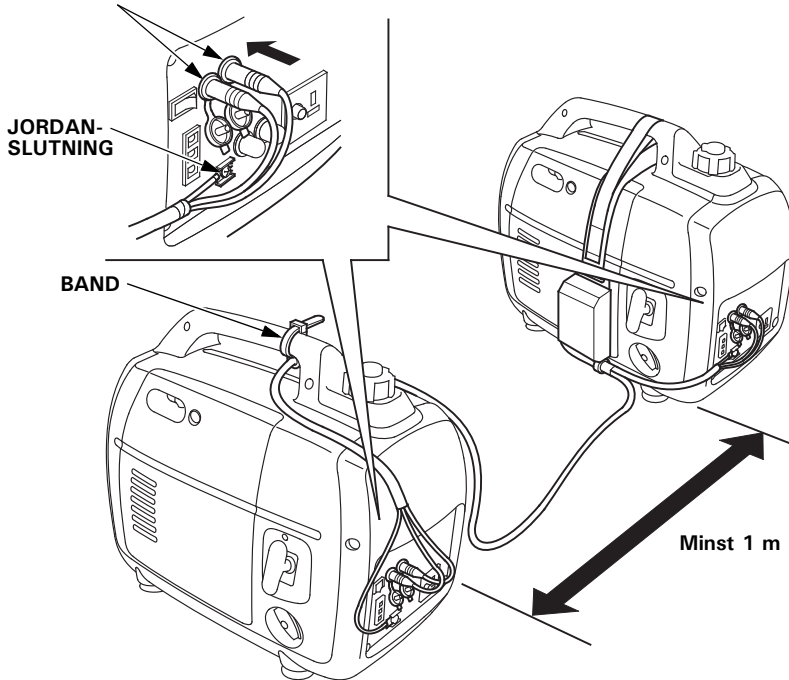

3. Anslut jordpolen för en av generatorerna till jord.
- När ett tillbehör är anslutet till jord, ska även generatören anslutas till jord.

- 
4. Starta motorerna och kontrollera att effektindikatorerna (gröna) tänds.
  5. Kontrollera att utrustningen som ska användas är avstängd innan du kopplar in den.
  6. Koppla på den utrustning som ska användas.

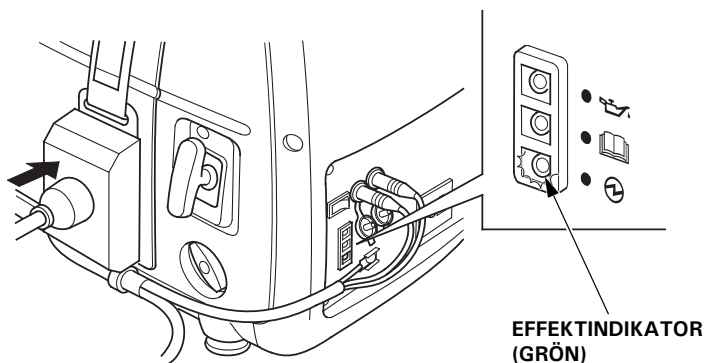

### Paralleldrift med EU20i

För anvisningar om hur du ansluter paralleldriftskabeln, se sidorna 30 till 33.

Ett EU22i-elverk får endast anslutas till ett EU20i-elverk som har specifika ramserienummer. Se tabellen nedan för att bekräfta att ditt EU20i-elverk är kompatibelt med ett EU22i.

Modell	Ramens serienummerområde
EU20i	EAAJ-2032188 och senare
	EACT-1000001 och senare



## Växelströmsskydd (förutom typ B)

Skyddsbrytaren för växelström på uttaget för parallelldrift slås av automatiskt (tryckknappen kommer ut) om det uppstår en kortslutning eller betydande överbelastning av generatoren vid uttaget.

Om en skyddsbrytare för växelström slås OFF (AV) automatiskt, kontrollera att apparaten fungerar ordentligt och inte överskrider märkkapaciteten (16A) för kretsen innan du slår ON (PÅ) skyddsbrytaren igen genom att trycka in tryckknappen.

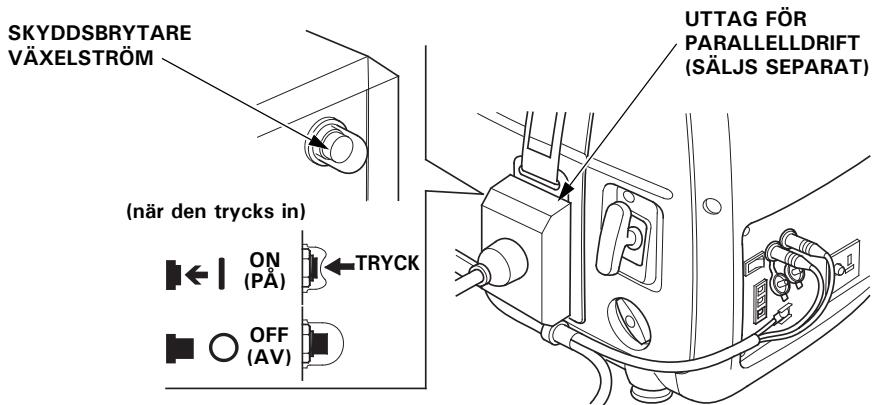

## Likströmsanvändning (Utom typ B)

Likströmsuttaget kan endast användas för att ladda 12 V-batterier för fordon.

OBS:

Vid likströmsdrift ska Eco-gasreglaget vridas till läget OFF (AV).

1. Anslut laddningskabeln till elverkets likströmsuttag och sedan till batteripolerna.

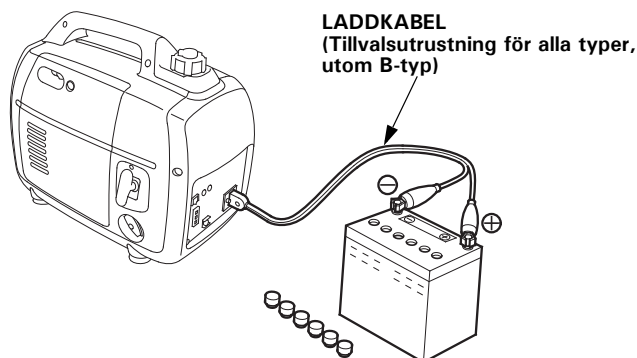

### ⚠ VARNING

- För att förhindra att gnistor bildas i närheten av batteriet ska laddningskabeln först anslutas till elverket och sedan till batteriet. Koppla först bort kabeln från batteriet.
- Innan du ansluter en laddkabel till ett batteri som är installerat i ett fordon, koppla ur fordonets batterikabel. Anslut fordonets batterikabel igen när laddkablarna tagits bort. Detta förhindrar kortslutningar och gnistor vid oavsiktlig kontakt mellan en batteripol och fordonets ram eller kaross.

### FÖRSIKTIGHET:

- Försök inte starta en bilmotor när elverket fortfarande är anslutet till batteriet. Elverket kan skadas.
- Anslut batteriets pluspol till den positiva laddningskabeln. Kasta inte om laddningskablarna eftersom det kan orsaka allvarliga skador på elverket och/eller batteriet.

**▲ VARNING**

- **Batterier skapar explosiva gaser:** Om dessa antänds kan en explosion uppstå, som kan orsaka allvarliga ögonskador eller blindhet. Se till att ventilationen är fullgod under laddningen.
- **KEMISK RISK:** Batterielektrolyt innehåller svavelsyra. Kontakt med ögon eller hud, även genom kläder, kan orsaka svåra frätskador. Använd ansiktsskydd och skyddskläder.
- **Håll lågor och gnistor borta och rök inte i området.**  
**BEHANDLING:** Om du får elektrolyt i ögonen, skölj noggrant med varmt vatten i minst 15 minuter och kontakta läkare omedelbart.
- **GIFT:** Elektrolyt är giftigt.  
**BEHANDLING**
  - **Utvärtes:** Skölj noggrant med vatten.
  - **Invärtes:** Drick stora mängder vatten eller mjölk följt av magnesiumhydroxidsuspension eller vegetabilisk olja. Ring läkare omedelbart.
- **FÖRVARAS UTOM RÄCKHÅLL FÖR BARN.**

2. Starta motorn.

OBS:

- Likströmsuttaget kan användas samtidigt som växelström används.
  - Överlast i en likströmskrets aktiverar kretsskyddet (tryckknappen kommer ut).
- Om detta inträffar, vänta några minuter innan du trycker in kretsskyddet för att återuppta driften.

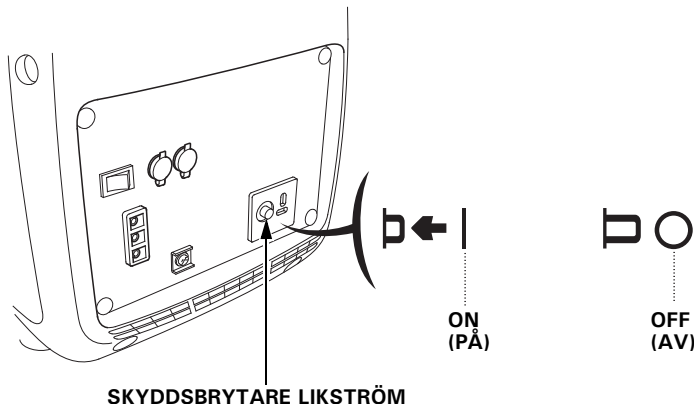

## Oljevarningssystem

Oljevarningssystemet är utformat för att förhindra motorskador till följd av otillräcklig mängd olja i vevhuset. Innan oljenivån i vevhuset sjunker under en för låg nivå stänger oljevarningssystemet automatiskt av motorn (motorbrytaren står kvar i läge ON (PÅ)).

Om oljevarningssystemet stänger av motorn tänds oljevarnaren (röd) när du aktiverar startmotorn. Det går inte att starta motorn. Om detta inträffar, kontrollera motoroljans nivå (se sidan 16).

**Typ B1, E, F, G, W**

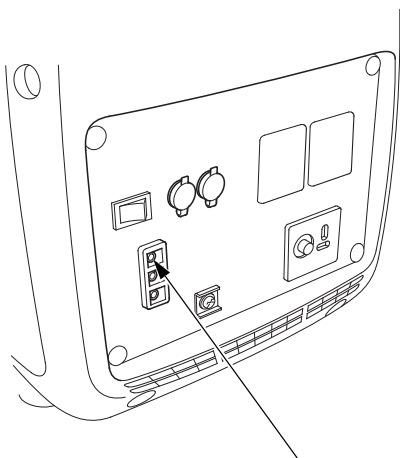

**OLJEVARNINGSINDIKATOR (RÖD)**

**B-typ**

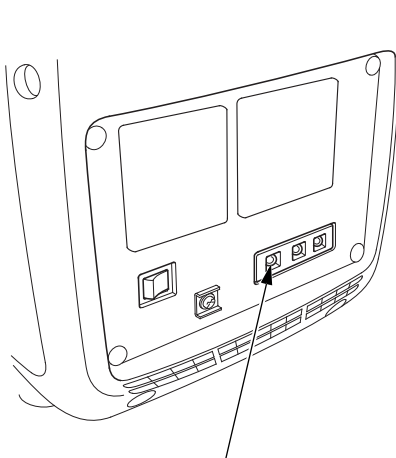

**OLJEVARNINGSINDIKATOR (RÖD)**

## Mönster för LED-lampor

### Typ B1, E, F, G, W

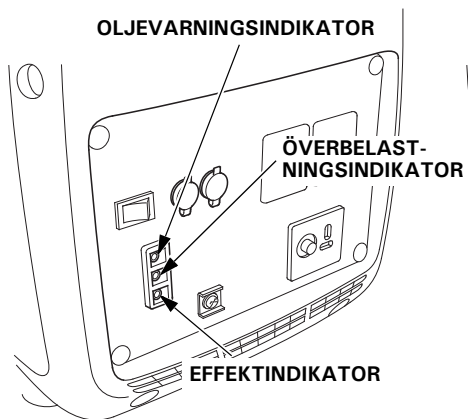

### B-typ

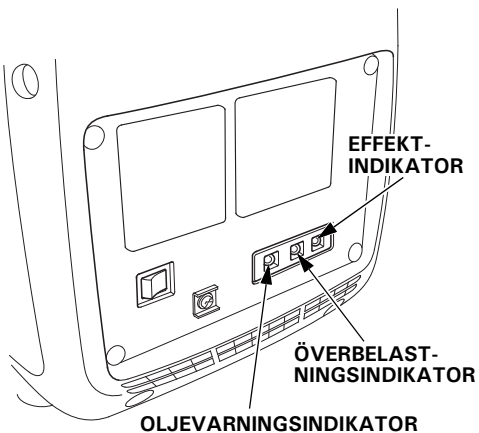

Status	Tänkbar orsak	Kontrolllampa för uteffekt	Kontrolllampa för överbelastning	Varningsindikator för oljenivå
Normal	Fungerar normalt	○	●	●
Fel	Fel på växelriktarblock	●	☼	●
Onormal	Utmatning överström	●	○	●
	Växelriktarblock överhettar	●	○	●
Varning	Motorolja låg	●	●	○

○ : ON (PÅ)

● : OFF (AV)

☼ : Blinkar

Se *FELSÖKNING* på sidan 51 för feldiagnos.

## 7. STÄNGA AV MOTORN

---

Stäng av motorn i en nödsituation genom att vrida om tändningslåset ordentligt till läge OFF (AV).

### VID NORMAL ANVÄNDNING:

1. Stäng av all ansluten utrustning och dra ut kontakten.

**Typ B1, E, F, G, W**

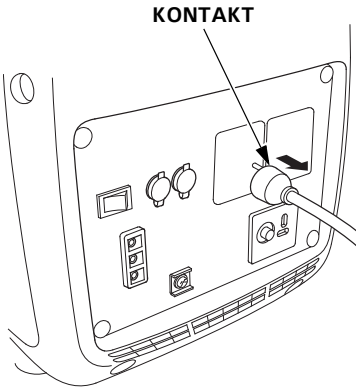

**Typ-B**

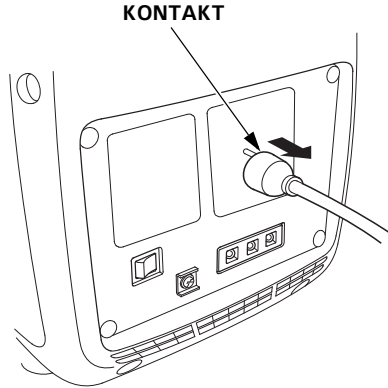

2. Vrid om tändningslåset ordentligt till läge OFF (AV).

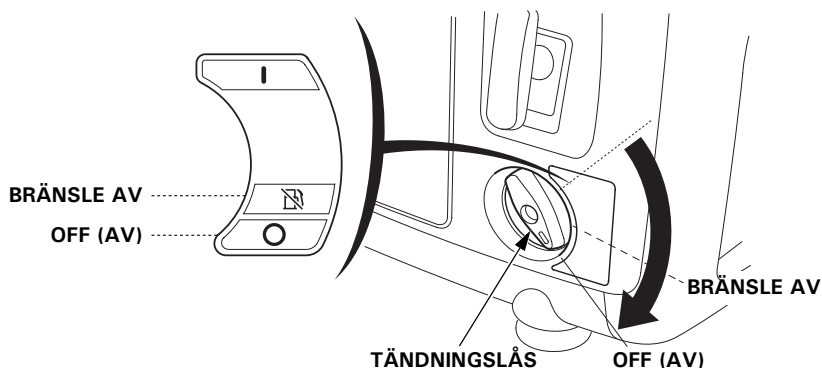

OBS:

Om du använder elverket i läge BRÄNSLE AV innan du vrider tändningsnyckel till läge OFF (AV) kan du minska bränslet i förgasaren.

- Om du använder läget BRÄNSLE AV, kommer elverket fortsätta att vara igång i flera minuter, tills bränslet i förgasaren har förbrukats och sedan stannar motorn.
- Vrid tändningsnyckeln till läge OFF (AV) efter att motorn stannar.
- Om motorn har stannats med läget BRÄNSLE AV, behövs det flera drag på startrepet för att starta om motorn.

3. Vrid tanklockets ventilationsvred moturs ända till läget OFF (AV).

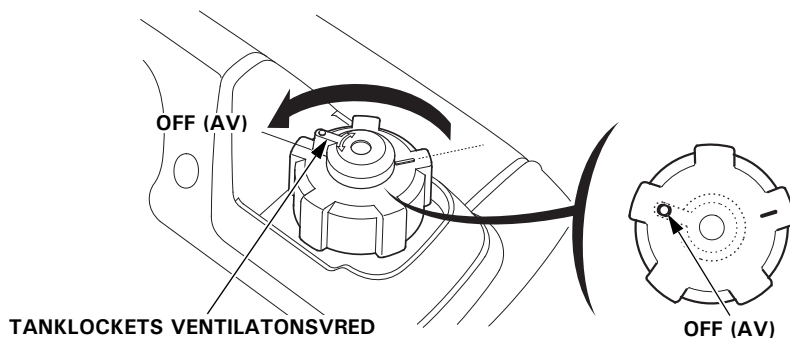

**FÖRSIKTIGHET:**

Se till att tanklockets ventilationsvred och motorströmbrytaren är i läget OFF (AV) när elverket stängs av, transporteras och/eller förvaras.

---

4. Om två generatorer anslöts för parallell drift, koppla ur kabeln för parallell drift efter att motorerna har stoppats (Utom typ B).

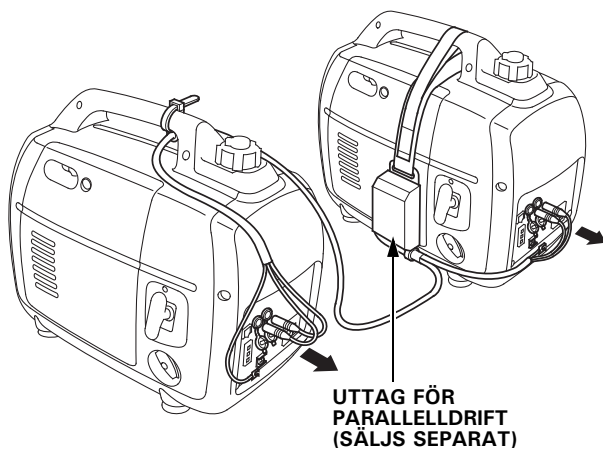

OBS:

Om elverket inte kommer att användas under en längre tid, se sidan 48 för information om *Innan enheten förvaras under en längre tid.*



Syftet med underhålls- och justeringsschemat är att hålla elverket i bästa möjliga driftskick.

Kontrollera och utför service enligt tabellen nedan.

## ▲ VARNING

Se till att motorn är avstängd innan du påbörjar underhåll eller reparationer. Detta förebygger flera potentiella risker:

- Koloxidförgiftning från avgaserna. Se till att ventilationen är fullgod när du kör motorn.
- Brännskador från heta delar. Låt motorn och avgassystemet svalna innan du rör dem.
- Skador från rörliga delar. Kör inte motorn förrän du instrueras att göra det.

Ljuddämparen blir väldigt het under drift och förblir varm en stund efter att motorn stängts av. Var noga med att inte röra ljuddämparen medan den är varm. Låt motorn svalna innan service.

## FÖRSIKTIGHET:

Använd Honda originaldelar. Användning av reservdelar av undermålig kvalitet kan skada elverket.

## Serviceschema

SERVICEINTERVALL (1) Utför vid varje angiven månad eller drifttidsintervall, beroende på vilket som inträffar först.		Vid varje användning	Första månaden eller 20 timmar	Var 3:e månad eller 50 timmar	Var 6:e månad eller 100 timmar	Varje år eller 200 timmar	sidan
PUNKT							
Motorolja	Kontrollera nivå	o					15
	Byte		o		o		43
Luftrenare	Kontrollera	o					19
	Rengör			o (2)			44
Tändstift	Kontrollera/justera				o		45
	Byt					o	
Ventilspel	Kontrollera/justera					o (3)	-
Förbränningskammare	Rengör		Efter 300 timmar (3)				-
Bränsletank och -filter	Rengör				o (3)		-
Bränslerör	Kontrollera		Vartannat år (byt ut vid behov) (3)				-

- OBS:**
- (1) Vid yrkesmässig användning ska antalet drifttimmar loggas för att fastställa rätt underhållsintervall.
  - (2) Utför service oftare vid användning i dammiga miljöer.
  - (3) Service av dessa delar ska utföras av serviceverkstad såvida du inte har rätt verktyg och själv har de mekaniska kunskaper som krävs. Se Hondas verkstadshandbok för serviceanvisningar.

## 1. OLJEBYTE

Tappa av oljan medan motorn fortfarande är varm, så att den töms ut snabbt och fullständigt.

### FÖRSIKTIGHET:

**Se till att vrida motorströmbrytaren och tanklockets ventilationsvred till läget OFF (AV) (stängt) före tömningen.**

1. Lossa underhållsluckans skruv och ta bort underhållsluckan.
2. Ta bort oljepåfyllningslocket.
3. Tappa ut den smutsiga oljan helt och hållet i en lämplig behållare.
4. Fyll på med rekommenderad olja (se sid. 15) och kontrollera oljenivån.
5. Torka av all utspilld olja från elverket.
6. Sätt tillbaka oljetanklocket.
7. Sätt tillbaka underhållsluckan och dra åt luckans skruv ordentligt.

**MOTORNIS OLJEVOLYM: 0,44 l**

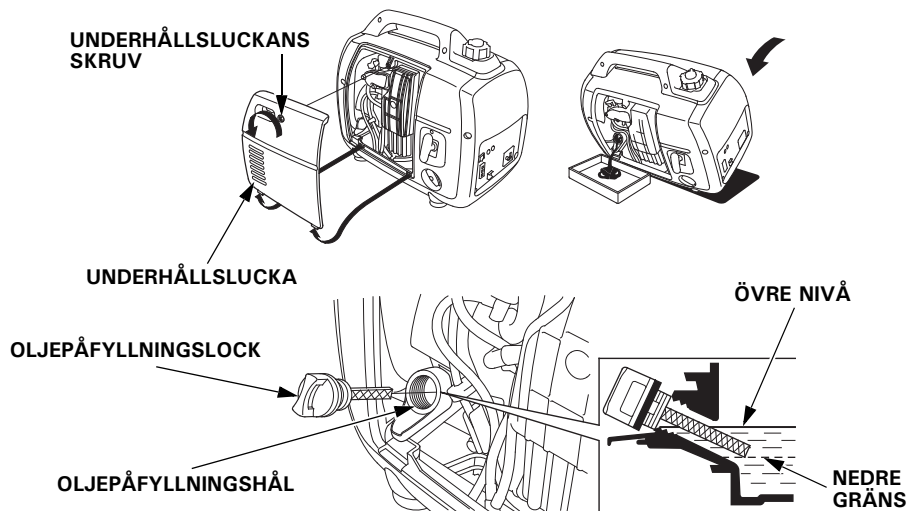

Tvätta händerna med tvål och vatten efter hantering av spillolja.

### OBS:

Ta hand om den använda motoroljan på ett miljövänligt sätt. Vi föreslår att du för över den till en sluten behållare och lämnar den till din lokala bensinstation för återvinning. Släng den inte i soporna och håll inte ut den på marken.

## 2. LUFTRENARSERVICE

En smutsig luftrenare begränsar luftflödet till förgasaren. För att förhindra funktionsfel i förgasaren ska service utföras regelbundet på luftrenaren. Service ska utföras oftare om elverket används i extremt dammiga miljöer.

### ▲ VARNING

Använd inte bensin eller lösningsmedel med låg flampunkt för rengöring. De är brandfarliga och explosiva under vissa förhållanden.

### FÖRSIKTIGHET:

Kör aldrig elverket utan luftrenaren. Motorn riskerar då slitas snabbare.

1. Lossa underhållsluckans skruv och ta bort underhållsluckan.
2. Lossa luftrenarkåpan skruv och ta bort luftrenarkåpan.

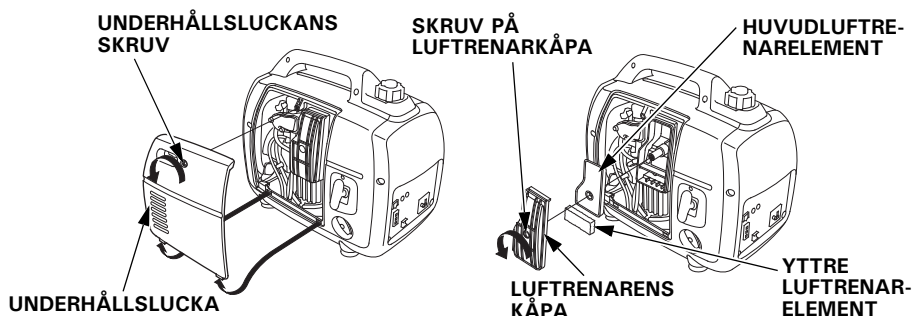

3. Rengör i varmt tvål och vatten, skölj och låt torka ordentligt. Alternativt rengör i ett lösningsmedel med hög flampunkt och låt torka. Doppa huvud- och yttre luftrenarinsatsen i ren motorolja och krama ut all överflödiga olja. Om det är för mycket olja kvar i skumgummit ryker motorn när den startas första gången.

Rengör

Krama ur och låt torka

Doppa i olja

Krama ur

Vrid inte.

Vrid inte.

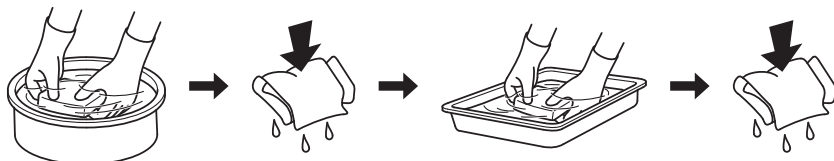

4. Sätt tillbaka huvudluftrenarelementet och det yttre luftrenarelementet och luftrenarkåpan. Dra åt skruven på luftrenarens kåpa ordentligt.
5. Sätt tillbaka underhållsluckan och dra åt luckans skruv ordentligt.

### 3. SERVICE AV TÄNDSTIFT

#### REKOMMENDERAT TÄNDSTIFT: CR5HSB (NGK)

För att säkerställa att motorn fungerar korrekt måste tändstiftets elektrodavstånd ställas in ordentligt och tändstiftet vara fritt från avlagringar.

1. Ta bort tändstiftets underhållslucka.

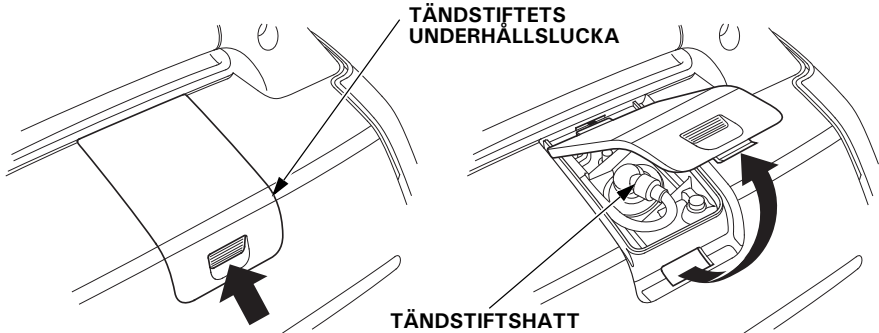

2. Ta bort tändstiftshatten.

3. Avlägsna all smuts runt tändstiftets bas.

4. Använd en tändstiftsnyckel för att ta bort tändstiften.

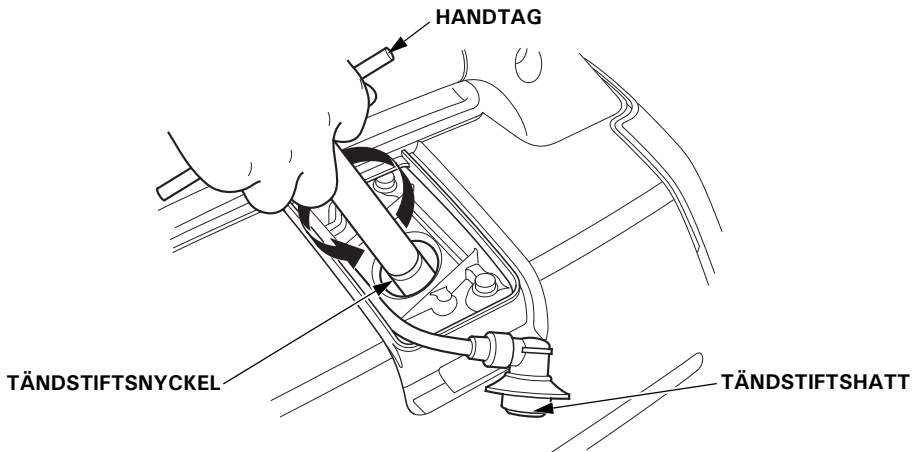

- 
- Kontrollera tändstiftet visuellt. Kassera det om isolatorn är sprucken, kantstött eller sotig. Rengör tändstiftet med en stålborste om det ska återanvändas.
  - Mät tändstiftets elektrodavstånd med ett bladmått. Korrigera vid behov genom att försiktigt böja sideelektroden. Elektrodavståndet ska vara:  
0,6–0,7 mm

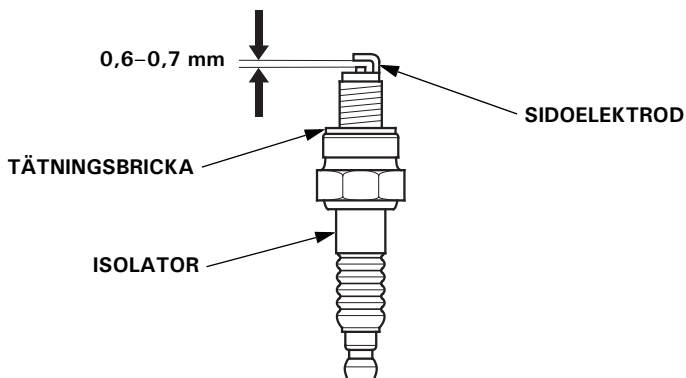

- Sätt försiktigt i tändstiftet för hand för att undvika korsgängning.
- När ett nytt tändstift har satts i för hand, bör det dras åt 1/2 varv med en hylsnyckel så att tätningsbrickan pressas ihop. Om ett använt tändstift satts i igen behöver det bara dras åt 1/8 till 1/4 varv när det sitter på plats.
- Sätt tillbaka tändhatten på tändstiftet ordentligt.
- Sätt tillbaka tändstiftets underhållslucka.

#### **FÖRSIKTIGHET:**

- Tändstiftet måste dras åt ordentligt. Om det inte har dragits åt ordentligt kan det överhettas och eventuellt skada motorn.
- Använd aldrig ett tändstift med felaktigt värmetal.

## 9. TRANSPORT/FÖRVARING

---

För att förhindra bränslespill vid transport eller tillfällig förvaring bör elverket säkras upprätt i sitt normala driftläge med motorn avstängd. Tanklockets ventilationshätta vrids moturs ända till läget OFF (AV). Låt motorn svalna helt innan du vrider tanklockets ventilationshätta till läget OFF (AV).

### ▲ VARNING

Vid transport av elverket:

- Överfyll inte tanken (inget bränsle får finnas i påfyllningsröret).
- Använd inte elverket när den är lastad på ett fordon. Lasta av elverket från fordonet och använd den på en väl ventilerad plats.
- Undvik utrymmen med direkt solljus när du lastar elverket på ett fordon. Om elverket är kvar i ett slutet fordon i flera timmar kan hög temperatur inne i fordonet leda till att bränslet förångas, vilket i sin tur kan orsaka en explosion.
- Kör inte på gropiga vägar under längre perioder med elverket ombord. Om elverket måste transporteras på gropiga vägar ska det tömmas på bränsle i förväg.

OBS:

När elverket ska transporteras håller du den i handtaget (skuggade områden på bilden nedan).

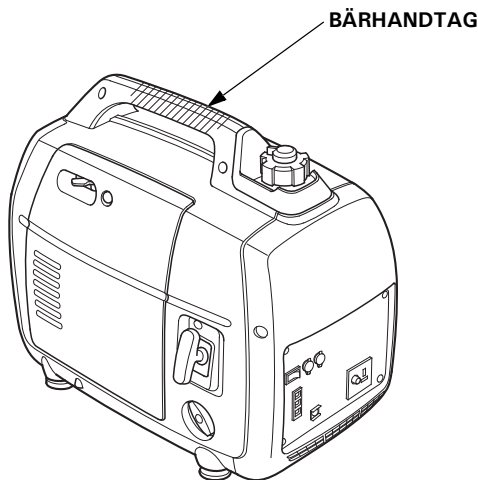

Innan enheten ska ställas undan en längre period:

1. Se till att minimalt med fukt och damm finns i förvaringsutrymmet.
2. Tappa av bränslet.

**▲ VARNING**

**Bensin är extremt brandfarligt och explosivt under vissa förhållanden. Gör detta i ett väl ventilerat utrymme med motorn avstängd. Rök inte och tillåt inga lågor eller gnistor i området medan arbetet pågår.**

- a. Skruva loss tanklocket (se sidan 17), ta bort bränslefiltret och töm bränsletankens innehåll i en godkänd bensinbehållare. Vi rekommenderar att du använder en kommersiellt tillgänglig handpump för bensin när du tömmer tanken. Använd inte en elektrisk pump. Sätt tillbaka bränslefiltret och tanklocket.

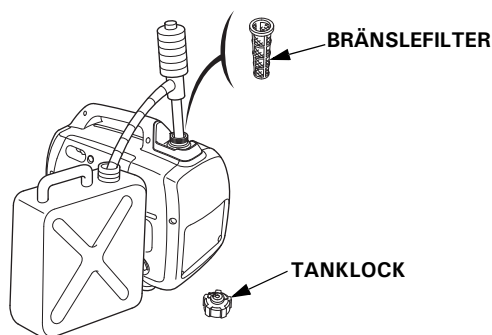

- b. Lossa underhållsluckans skruv och ta bort underhållsluckan (se sidan 43).

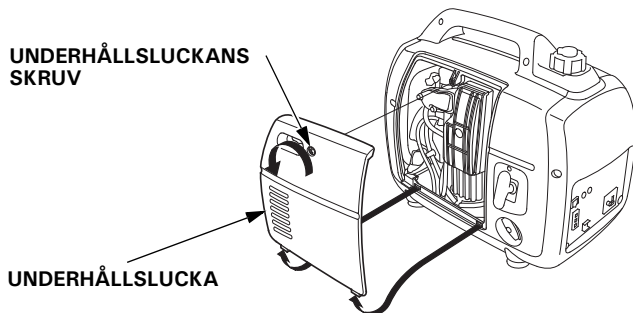

- c. Lossa förgasarens dräneringsskruv och töm ut bränslet från förgasaren i en lämplig behållare.

**FÖRGASARENS DRÄNERINGSSKRUV**

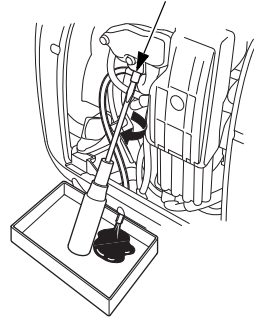

- d. Ta bort tändstiftets underhållslucka och tändstiftshatten (se sidan 45).
- e. Vrid tändningslåset till läge ON (PÅ) (se sidan 20).
- f. Dra i starthandtaget 3 till 4 gånger för att tömma ut bensen från bränslepumpen i en lämplig behållare.
- g. Vrid om tändningslåset ordentligt till läge OFF (AV).

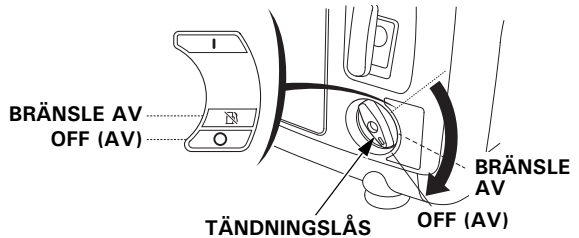

- h. Dra åt förgasarens dräneringsskruv.

3. Byt motorolja (se sida 43).
4. Ta bort tändstiftet och håll ungefär en matsked ren motorolja i cylindern. Dra runt motorn flera varv för att fördela oljan och sätt sedan tillbaka tändstiftet (se sida 45).
5. Dra långsamt i starthandtaget tills motstånd känns. I detta läge kommer kolven upp i kompressionsslaget och både insug- och avgasventilerna är stängda. Om motorn förvaras i detta läge skyddas den bättre mot invändig korrosion.

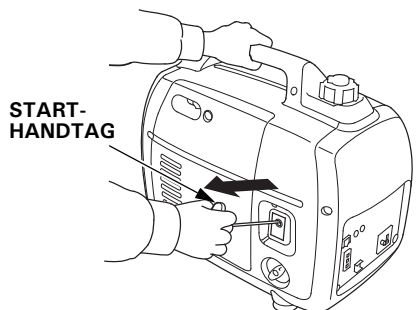



Kontrollera följande om motorn inte startar:

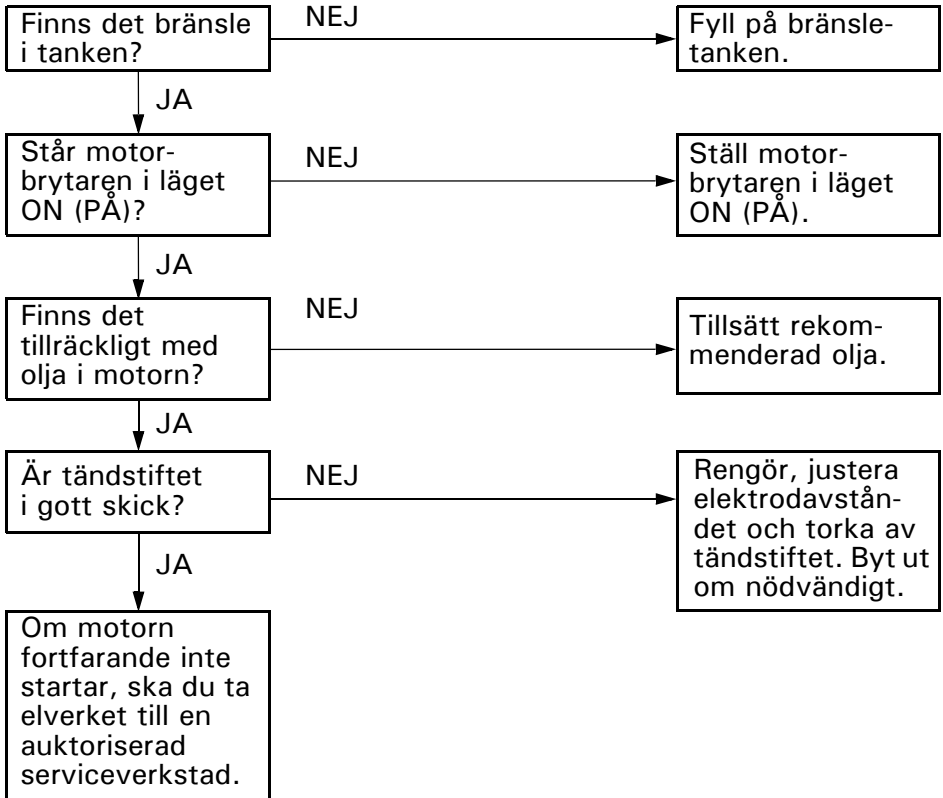

Om elverket inte fungerar:

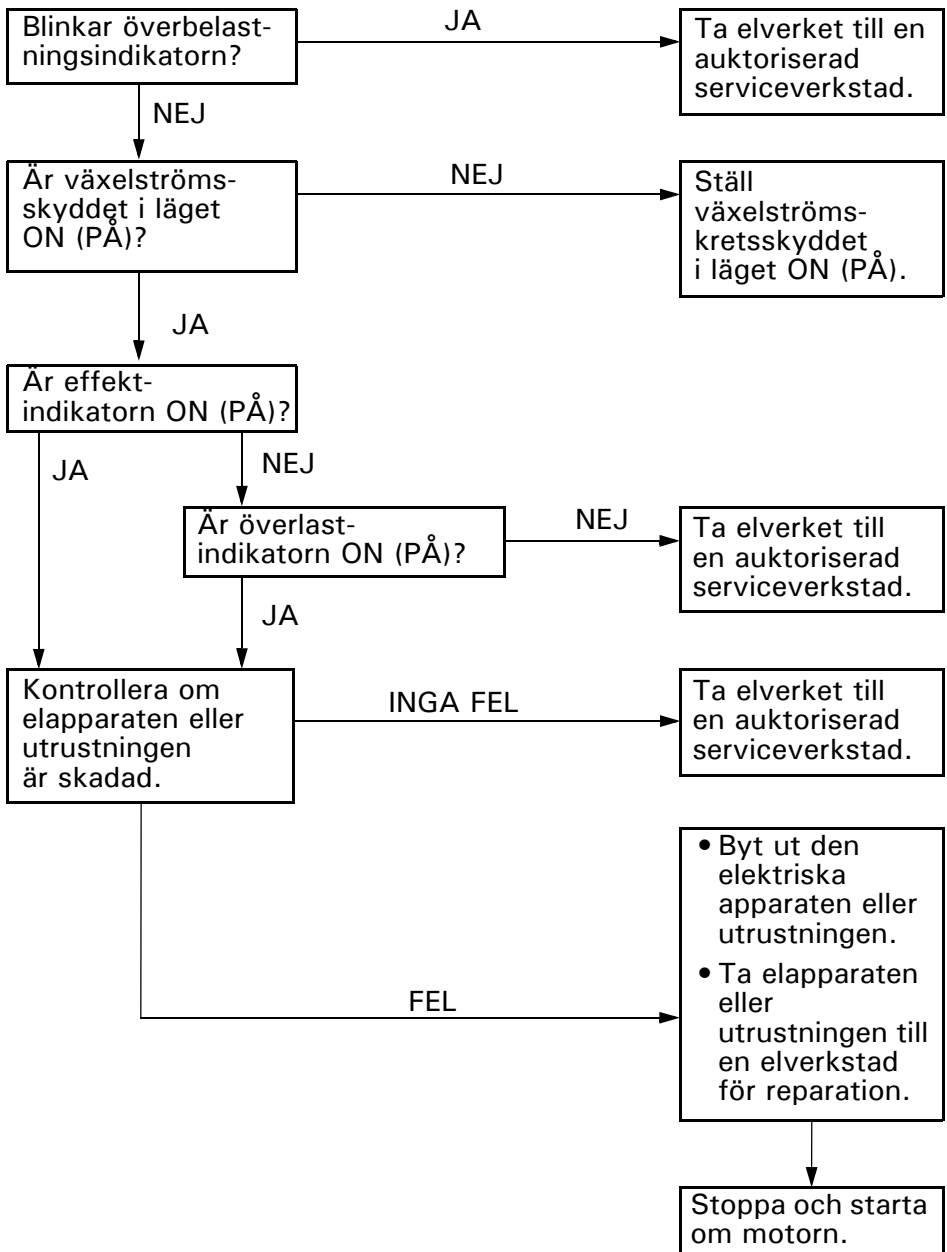

---

Ingen el i likströmsuttaget (Utom typ B):

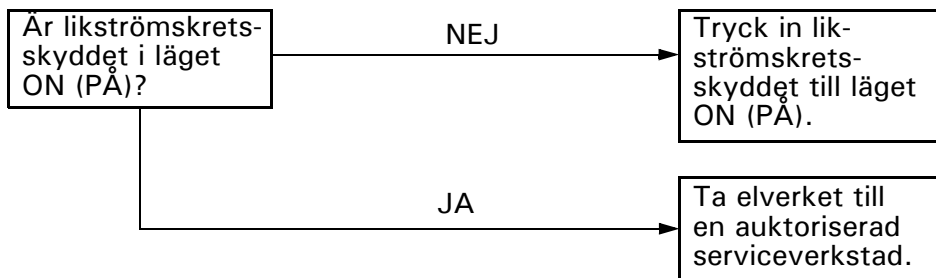

# 11. SPECIFIKATIONER

## Mått och vikt

Modell	EU22iT		
Typ	E, W, B1, F	G	B
Beskrivningskod	EAMT		
Längd	509 mm	519 mm	541 mm
Bredd	290 mm		
Höjd	425 mm		
Torrsvikt	21,1 kg		

## Motor

Modell	GXR120T
Motortyp	Encylindrig fyrtaktsmotor med överliggande kamaxel
Slagvolym	121 cm <sup>3</sup>
Cylinderdiameter × slaglängd	60,0 × 43,0 mm
Kompressionsförhållande	8,5:1
Motorvarv	2 800–4 500 varv/min 4 000–4 500 varv/min (med Eco-gasreglage OFF (AV))
Kylsystem	Luftkyld
Tändningssystem	Heltransistoriserat
Motoroljeyolym	0,44 l
Bränsletankens volym	3,6 l
Tändstift	CR5HSB (NGK)
Utsläpp av koldioxid (CO <sub>2</sub> )*	931 g/kW·hr

\* Denna CO<sub>2</sub>-mätning kommer från att man testat en (huvud) motor som är representativ för motortypen (motorfamiljen), under en fast testcykel under laboratorieförhållanden, och innebär inte eller uttrycker inte någon garanti för prestanda för en viss motor.

## Elverk

Modell		EU22iT	
Typ		E, W, B1, F, G	B
Växelströms- effekt	Märkspänning	230 V	110 V
	Märkfrekvens	50 Hz	
	Märkström	7,8 A	16,4 A
	Märkeffekt	1,8 kVA	
	Max effekt	2,2 kVA	
Märkeffekt, likström		Endast för laddning av 12 V fordonsbatterier. 12 V, 8,3 A	–

## Buller

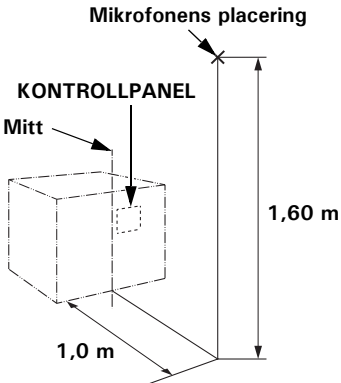
Modell	EU22iT
Typ	E, W, B1, F, G, B
Ljudtrycksnivå på arbetsplatsen (2006/42/EG)	72 dB (A) (med Eco-gasreglaget ON (PÅ))
 <p>Mikrofonens placering</p> <p>KONTROLLPANEL</p> <p>Mitt</p> <p>1,60 m</p> <p>1,0 m</p>	
Felmarginal	2 dB (A)
Uppmätt ljudeffektsnivå (2000/14/EG, 2005/88/EG)	88 dB (A) (med Eco-gasreglaget ON (PÅ))
Felmarginal	2 dB (A)
Garanterad ljudeffektsnivå (2000/14/EG, 2005/88/EG)	90 dB (A) (med Eco-gasreglaget ON (PÅ))

”Angivna värden är utsläppsnivåer och inte nödvändigtvis säkra arbetsmiljönivåer. Även om det finns ett samband mellan utsläpps- och exponeringsnivåer kan detta inte användas för att säkert avgöra om ytterligare försiktighetsåtgärder krävs. Faktorer som påverkar den faktiska exponeringsnivån för personalen är bland annat arbetslokalens utformning, andra bullerkällor m.m. Nivån påverkas med andra ord av antalet maskiner, andra närbelägna processer och hur länge operatören är utsatt för bullret. Den tillåtna exponeringen kan också variera mellan olika länder. Dessa uppgifter hjälper dock användare av maskinen att bättre utvärdera faror och risker”.

OBS:

Specifikationerna kan ändras utan föregående meddelande.

# 12. KOPPLINGSSCHEMA

## INDEX

(se insidan av omslagets baksida)

Typ B1, E, F, G, W .....	W-1
Typ-B.....	W-2

## FÖRKORTNINGAR

Symbol	Komponentnamn
AC, CP	Skyddsbrytare för växelström
ACOR (B1)	Uttag växelström Typ B1
Cot	Uttag för paralleldrift
CPB	Kontrollpanelsblock
DC, CP	Skyddsbrytare för likström
DC, D	DC-diod
DC, NF	DC-brusfilter
DCOR	Uttag likström
DC, W	Likströmslindning
EcoSw	Eco-gasreglage
EgB	Motorblock
EgG	Motorjordning
ESw	Tändningslås
ExW	Matarlindning
FrB	Ramblock
FrG	Ramjordning
FTU (F)	Full-Transistor Unit Typ F
(G, E)	Typ G, E
GeB	Generatorblock
GT	Jordanslutning
IB	Växelriktarblock
IgC	Tändspole
IU	Växelriktare
MW	Huvudlindning
OAL	Varningsindikator för oljenivå
OAU	Oljevarningsenhet
OI	Kontrollampa för överlast
OLSw	Oljevakt
PC	Pulsspole
PL	Kontrollampa för uteffekt
RBx	Uttagsbox för Paralleldrift
SP	Tändstift

Symbol	Komponentnamn
SpU	Tändstiftsanslutning
StpM	Stegmotor (Gasspjällskontroll)
SW	Underlindning
To Ge (W)	Till generator Typ W

## KABELFÄRGSKOD

Bl	SVART
Y	GUL
Bu	BLÅ
G	GRÖN
R	RÖD
W	VIT
Br	BRUN
Lg	LJUSGRÖN
Gr	GRÅ
Sb	HIMMELSBLÅ
O	ORANGE
P	ROSA







## TÄNDNINGSLÅS

	G	Bl
AV		
PÅ		

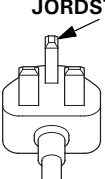
## ECO-THROTTLE-BRYTARE

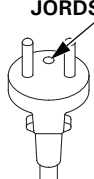
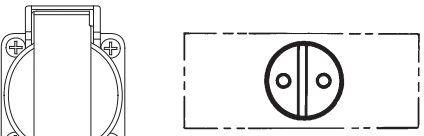
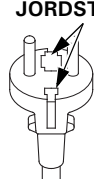
	R/W	R/Y
PÅ		
AV		

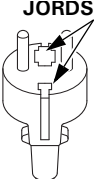
# UTTAG

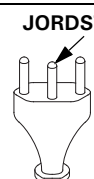
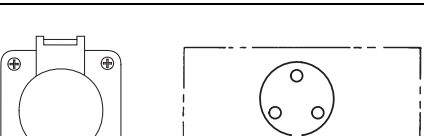
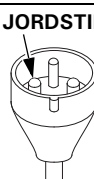
Typ	Utseende	Kontakt
B1		
F		
E		
G		
W		
B		



---

## ANTECKNINGAR

# KOPPLINGSSCHEMA

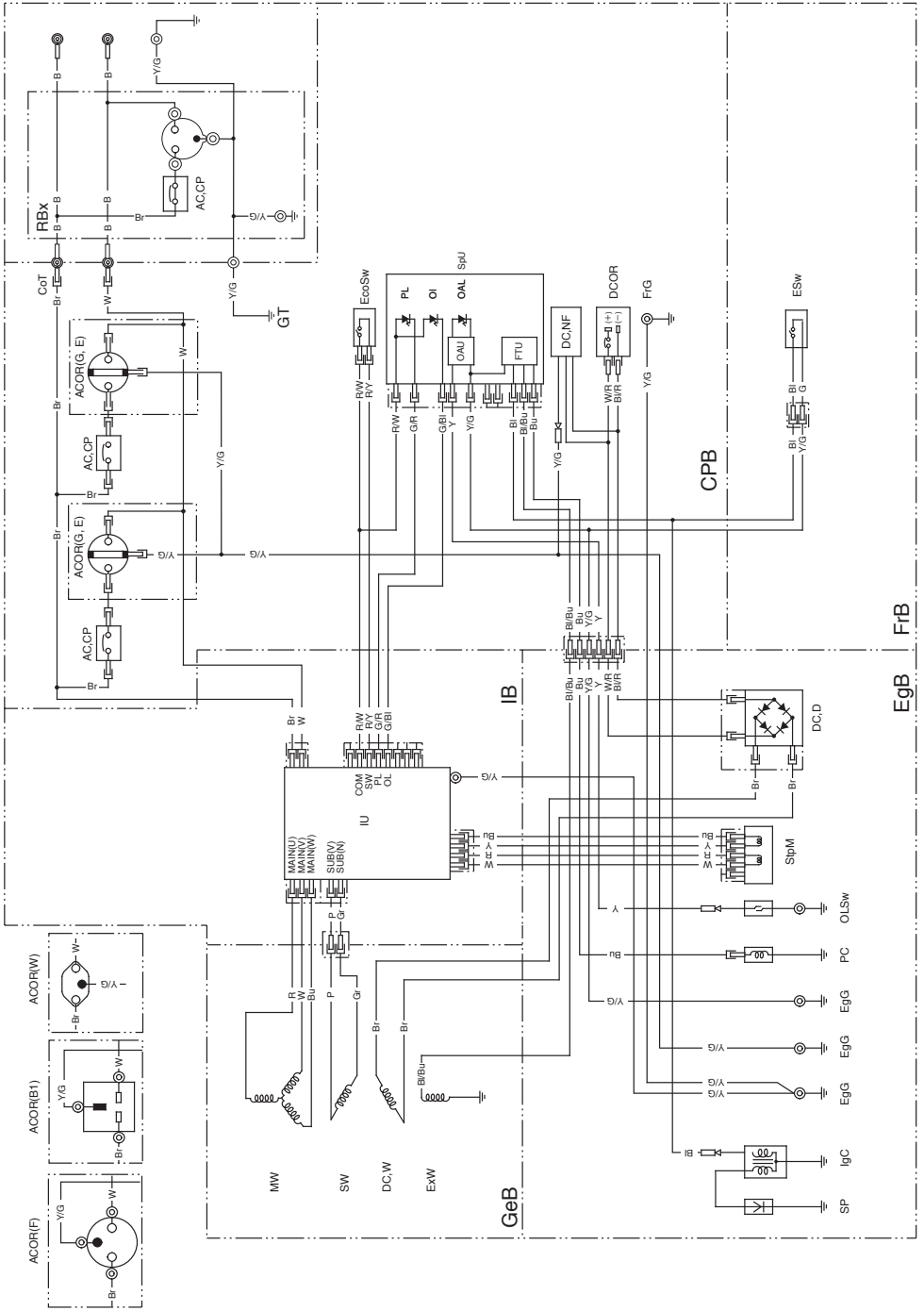

EgB FrB

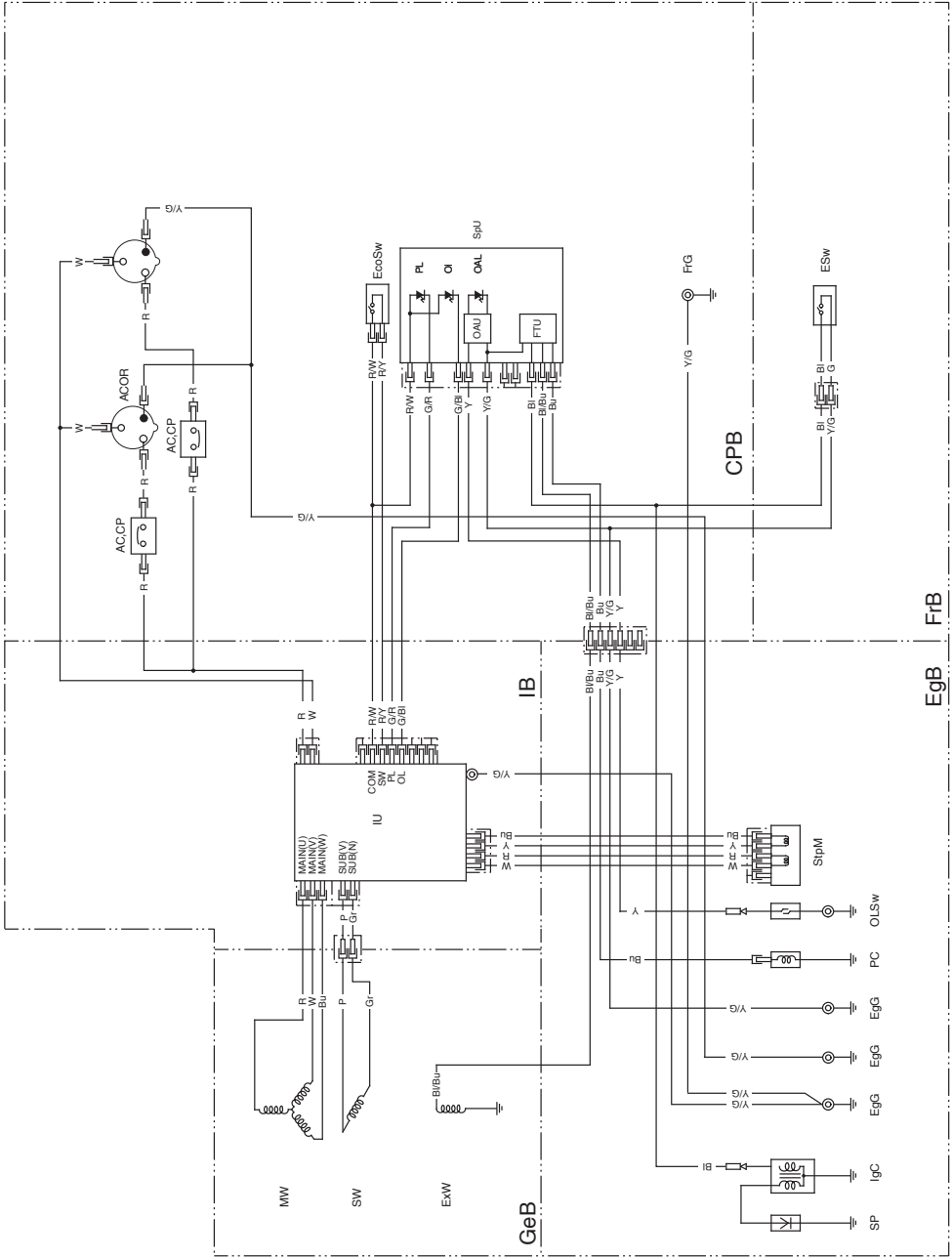

EgB FrB



# **ADRESSER TILL STÖRRE HONDA-ÅTERFÖRSÄLJARE**

För mer information, kontakta Honda Customer Information Centre på följande adress eller telefonnummer:

## ÖSTERRIKE

Honda Motor Europe Ltd

Hondastraße 1

2351 Wiener Neudorf

Tel.: +43 (0)2236 690 0

Fax: +43 (0)2236 690 480

<http://www.honda.at>

✉ [HondaPP@honda.co.at](mailto:HondaPP@honda.co.at)

## BALTISKA STATERNA (Estland/Lettland/ Litauen)

NCG Import Baltics OU

Meistri 12

Haabersti District

13517 Tallinn

Harju County Estonia

Tel.: +372 651 7300

Fax: +372 651 7301

✉ [info.baltic@ncgimport.com](mailto:info.baltic@ncgimport.com)

## VITRYSSLAND

UAB JP Motors

Montazhnikov lane 4th, 5-16

Minsk 220019

Republic of Belarus

tel.: +375172349999

fax: +375172380404

✉ [Dudarevich@scanlink.by](mailto:Dudarevich@scanlink.by)

## BELGIEN

Honda Motor Europe Ltd

Doomveld 180-184

1731 Zellik

Tel.: +32 2620 10 00

Fax: +32 2620 10 01

<http://www.honda.be>

✉ [BH\\_PE@HONDA-EU.COM](mailto:BH_PE@HONDA-EU.COM)

## BULGARIEN

Premium Motor Ltd

Andrey Lyapchev Blvd no 34

1797 Sofia

Bulgaria

Tel.: +3592 423 5879

Fax: +3592 423 5879

<http://www.hondamotor.bg>

✉ [office@hondamotor.bg](mailto:office@hondamotor.bg)

## KROATIEN

Hongoldonia d.o.o.

Vukovarska ulica 432a

31000 Osijek, HR

Tel.: +38531320420

Fax: +38531320429

<http://www.hongoldonia.hr>

✉ [prodaja@hongoldonia.hr](mailto:prodaja@hongoldonia.hr)

## KROATIEN

Fred Bobek d.o.o.

HONDA MARINE

Put Gaćeleza 5b

HR 22211 Vodice

Tel. 00385 22 444336

Fax. 00385 22 440500

✉ [centrala@honda-croatia.com](mailto:centrala@honda-croatia.com)

## CYPERN

Demstar Automotive Ltd

Mihail Giorgalla 14

2409 Engomi

Nicosia

Cyprus

Tel.: +357 22 792 600

Fax: +357 22 430 313

## TJECKIEN

BG Technik cs, a.s.

U Zavodiste 251/8

15900 Prague 5 - Velka

Chuchle

Tel.: +420 2 838 70 850

Fax: +420 2 667 111 45

<http://www.honda-stroje.cz>

## DANMARK

TIMA A/S

Ryttermarken 10

DK-3520 Farum

Tel.: +45 36 34 25 50

Fax: +45 36 77 16 30

<http://www.tima.dk>

## FINLAND

OY Brandt AB.

Tuupakantie 7B

01740 Vantaa

Tel.: +358 207757200

Fax: +358 9 878 5276

<http://www.brandt.fi>

## FRANKRIKE

Honda Motor Europe Ltd

Division Produit d'Equipelement

Parc d'activités de Pariest,

Allée du 1er mai

Croissy Beaubourg BP46, 77312

Marne La Vallée Cedex 2

Tel.: 01 60 37 30 00

Fax: 01 60 37 30 86

<http://www.honda.fr>

✉ [espace-client@honda-eu.com](mailto:espace-client@honda-eu.com)

## **TYSKLAND**

**Honda Deutschland  
Niederlassung der Honda Motor  
Europe Ltd.**

Hanauer Landstraße 222-224  
D-60314 Frankfurt  
Tel.: 01805 20 20 90  
Fax: +49 (0)69 83 20 20  
<http://www.honda.de>  
✉ [info@post.honda.de](mailto:info@post.honda.de)

## **GREKLAND**

**Saracakis Brothers S.A.**

71 Leoforos Athinon  
10173 Athens  
Tel.: +30 210 3497809  
Fax: +30 210 3467329  
<http://www.honda.gr>  
✉ [info@saracakis.gr](mailto:info@saracakis.gr)

## **UNGERN**

**Motor Pedo Co., Ltd.**

Kamaraerdei ut 3.  
2040 Budaors  
Tel.: +36 23 444 971  
Fax: +36 23 444 972  
<http://www.hondakisgepek.hu>  
✉ [info@hondakisgepek.hu](mailto:info@hondakisgepek.hu)

## **IRLAND**

**Two Wheels Ltd**

M50 Business Park, Ballymount  
Dublin 12  
Tel.: +353 1 4381900  
Fax: +353 1 4607851  
<http://www.hondaireland.ie>  
✉ [sales@hondaireland.ie](mailto:sales@hondaireland.ie)

## **ISRAEL**

**Mayer's Cars and Trucks Co.Ltd. -**

**Honda Division**

Shevach 5, Tel Aviv , 6777936  
Israel  
+972-3-6953162  
✉ [OrenBe@mct.co.il](mailto:OrenBe@mct.co.il)

## **ITALIEN**

**Honda Motore Europe Ltd**

Via della Cecchignola, 13  
00143 Roma  
Tel.: +848 846 632  
Fax: +39 065 4928 400  
<http://www.hondaitalia.com>  
✉ [info.power@honda-eu.com](mailto:info.power@honda-eu.com)

## **MAKEDONIEN**

**Makpetrol A.D. Honda Centar**

Bul.sv Kiril & Metodij br. 4  
1000, Skopje  
Republic of Macedonia  
✉ [aleksandar.stanojlovic@makpetrol.com.mk](mailto:aleksandar.stanojlovic@makpetrol.com.mk)

## **MALTA**

**The Associated Motors  
Company Ltd.**

New Street in San Gwakklin Road  
Mriehel Bypass, Mriehel QRM17  
Tel.: +356 21 498 561  
Fax: +356 21 480 150  
✉ [mgalea@gasanzammit.com](mailto:mgalea@gasanzammit.com)

## **NORGE**

**Berema AS**

P.O. Box 454 1401 Ski  
Tel.: +47 64 86 05 00  
Fax: +47 64 86 05 49  
<http://www.berema.no>  
✉ [berema@berema.no](mailto:berema@berema.no)

## **NORGE**

**Box 24, N-1421 Trollåsen, Norway**

Adress: Trollåsveien 36, 1414  
Trollåsen  
Mobile: (+47) 47 80 90 00  
Phone: (+47) 64 97 61 00  
✉ [finn.hoge@kellox.no](mailto:finn.hoge@kellox.no)

## **POLEN**

**Aries Power Equipment**

Puławska 467  
02-844 Warszawa  
Tel.: +48 (22) 861 43 01  
Fax: +48 (22) 861 43 02  
<http://www.ariespower.pl>  
<http://www.mojahonda.pl>  
✉ [info@ariespower.pl](mailto:info@ariespower.pl)

## **PORTUGAL**

**GROW Productos de Forca  
Portugal**

Rua Fontes Pereira de Melo, 16  
Abrunheira, 2714-506 Sintra  
Tel.: +351 211 303 000  
Fax: +351 211 303 003  
<http://www.grow.com.pt>  
✉ [geral@grow.com.pt](mailto:geral@grow.com.pt)



## RUMÄNIEN

Hit Power Motor Srl  
7-15 Argonomici Boluevard  
Building N3.2  
Entrance A  
Apt 8, Floor 2  
Sector 1  
015141 Bucharest  
Tel.: +40 21 637 04 58  
Fax: +40 21 637 04 78  
<http://www.honda.ro/>  
<http://honda-eu.ro>  
✉ [office@honda.ro](mailto:office@honda.ro)

## SERBIEN & MONTENEGRO

ITH Trading Co Doo  
Majke Jevrosime 26  
1100 Beograd  
Serbia  
Tel: +381 11 3240627  
Fax: +381 11 3240627  
<http://www.hondasrbija.co.rs>  
✉ [sstevanovic@ithtrading.co.rs](mailto:sstevanovic@ithtrading.co.rs)

## SLOVAKIEN

Honda Motor Europe Ltd  
Slovensko, organizačná zložka  
Prievozská 6 821 09 Bratislava  
Tel.: +421 2 32131111  
Fax: +421 2 32131112  
<http://www.honda.sk>

## REPUBLIKEN SLOVENIEN

AS Domzale Moto Center D.O.O.  
Blatnica 3A  
1236 Trzin  
Tel.: +386 1 562 3700  
Fax: +386 1 562 3705  
<http://www.honda-as.com>  
✉ [infomacije@honda-as.com](mailto:infomacije@honda-as.com)

## SPANIEN och alla provinser

Greens Power Products, S.L.  
Poligono Industrial Congost –  
Av Ramon Cuirans n°2  
08530 La Garriga - Barcelona  
Tel.: +34 93 860 50 25  
Fax: +34 93 871 81 80  
<http://www.hondaencasa.com>

## SVERIGE

Honda Motor Europe Ltd filial  
Sverige  
Box 31002 - Långhusgatan 4  
215 86 Malmö  
Tel.: +46 (0)40 600 23 00  
Fax: +46 (0)40 600 23 19  
<http://www.honda.se>  
✉ [hpesinfo@honda-eu.com](mailto:hpesinfo@honda-eu.com)

## SCHWEIZ

Honda Motor Europe Ltd., Slough  
Succursale de Satigny/Genève  
Rue de la Bergère 5  
1242 Satigny  
Tel.: +41 (0)22 989 05 00  
Fax: +41 (0)22 989 06 60  
<http://www.honda.ch>

## TURKIET

Anadolu Motor Uretim Ve  
Pazarlama As  
Sekerpinar Mah  
Albayrak Sok No 4  
Cayirova 41420  
Kocaeli  
Tel.: +90 262 999 23 00  
Fax: +90 262 658 94 17  
<http://www.anadolumotor.com.tr>  
✉ [antor@antor.com.tr](mailto:antor@antor.com.tr)

## UKRAINA

Dnipro Motor LLC  
3, Bondarsky Alley,  
Kyiv, 04073, Ukraine  
Tel.: +380 44 537 25 76  
Fax: +380 44 501 54 27  
✉ [igor.lobunets@honda.ua](mailto:igor.lobunets@honda.ua)

## STORBRITANNIEN

Honda Motor Europe Ltd  
Cain Road  
Bracknell  
Berkshire  
RG12 1 HL  
Tel.: +44 (0)845 200 8000  
<http://www.honda.co.uk>



# "EG-FÖRSÄKRAN OM ÖVERENSSTÄMMELSE" INNEHÅLLSÖVERSIKT

## EC Declaration of Conformity

1. The undersigned, \*2, on behalf of the authorized representative, herewith declares that the machinery described below fulfils all the relevant provisions of:

- Directive 2006/42/EC on machinery
- Directive 2014/30/EU on electromagnetic compatibility
- Directive 2000/14/EC – 2005/88/EC on outdoor noise

2. Description of the machinery

- a) Product: Generating sets  
b) Function: producing electrical power

c) Model	d) Type	e) Serial number
*1	*1	

3. Manufacturer

Thai Honda Manufacturing Co., Ltd.  
410 Ladkrabang Industrial Estate  
Lamplatae, Ladkrabang, Bangkok  
10520 Thailand

4. Authorized representative and able to compile the technical documentation  
Honda Motor Europe Ltd.  
Cain Road, Bracknell, RG12 1HL  
(United Kingdom)

5. References to harmonized standards	6. Other standards or specifications
EN ISO 8528-13:2016 EN 55012:2007/A1:2009 EN 61000-6-1:2007	-

7. Outdoor noise Directive

- a) Measured sound power dB(A): \*1  
b) Guaranteed sound power dB(A): \*1  
c) Noise parameter: \*1  
d) Conformity assessment procedure: \*2  
e) Notified body: \*2

8. Done at:

Aalst , BELGIUM

9. Date:

\*2

\*2

Manager Homologation Department

\*1: se sidan med specifikationer

\*2: se ursprungliga EG-försäkran om överensstämmelse

<p><b>Français. (French)</b> Déclaration CE de Conformité</p> <p>1. Le sous signé, *2, de la part du représentant autorisé, déclare que la machine décrit ci-dessous répond à être utilisé les dispositions applicables de</p> <ul style="list-style-type: none"> <li>* Directive Machine 2006/42/CE</li> <li>* Directive 2014/30/UE sur la compatibilité électromagnétique</li> <li>* Directive 2000/14/CE - 2005/88/CE des émissions sonores dans l'environnement des matériels destinés à être utilisés à l'extérieur des bâtiments</li> </ul> <p>2. Description de la machine</p> <p>a) Produit : Générateur b) Fonction : production du courant électrique c) Modèle : d) Type e) Numéro de série</p> <p>3. Constructeur</p> <p>4. Représentant autorisé et en charge des éditions de documentation techniques</p> <p>5. Référence aux normes harmonisées</p> <p>6. Autres normes et spécifications</p> <p>7. Directive des émissions sonores dans l'environnement des matériels destinés à être utilisés à l'extérieur des bâtiments</p> <p>a) Puissance acoustique mesurée b) Puissance acoustique garantie c) Paramètre du bruit d) Procédure d'évaluation de conformité e) Organisme notifié</p> <p>8. Fait à 9. Date</p>	<p><b>Italiano (Italian)</b> Dichiarazione CE di conformità</p> <p>1. Il sottoscritto, *2, in qualità di rappresentante autorizzato, dichiara qui di seguito che la macchina sotto descritta soddisfa tutte le disposizioni pertinenti delle:</p> <ul style="list-style-type: none"> <li>* Direttiva macchine 2006/42/CE</li> <li>* Direttiva sulla compatibilità elettromagnetica 2014/30/UE</li> <li>* Direttiva sulla emissione acustica delle macchine e attrezzature destinate a funzionare all'aperto 2000/14/CE - 2005/88/CE</li> </ul> <p>2. Descrizione della macchina</p> <p>a) Prodotto : Generatore b) Funzione : Produzione di energia elettrica c) Modello d) Tipo e) Numero di serie</p> <p>3. Costruttore</p> <p>4. Rappresentante autorizzato e competente per la compilazione della documentazione tecnica</p> <p>5. Riferimento agli standard armonizzati</p> <p>6. Altri standard o specifiche</p> <p>7. Direttiva sulla emissione acustica delle macchine e attrezzature destinate a funzionare all'aperto</p> <p>a) Livello di potenza sonora misurato b) Livello di potenza sonora garantito c) Parametri emissione acustica d) Procedura di valutazione della conformità e) Organismo notificato</p> <p>8. Fatto a 9. Data</p>	<p><b>Deutsch (German)</b> EG-Konformitätserklärung</p> <p>1. Der Unterzeichner, *2 erklärt im Namen der Bevollmächtigte, dass das hierunter genannte Maschine allen einschlägigen Bestimmungen der * entspricht.</p> <ul style="list-style-type: none"> <li>* Maschinenrichtlinie 2006/42/EG</li> <li>* Richtlinie der Elektromagnetischen Kompatibilität 2014/30/UE</li> <li>* Geräuschrichtlinie im Freien 2000/14/EG - 2005/88/EG</li> </ul> <p>2. Beschreibung der Maschine</p> <p>a) Produkt : Stromerzeuger b) Funktion : Strom produzieren c) Modell d) Typ e) Seriennummer</p> <p>3. Hersteller</p> <p>4. Bevollmächtigter und in der Position, die technische Dokumentation zu erstellen</p> <p>5. Verweis auf harmonisierte Normen</p> <p>6. Andere Normen oder Spezifikationen</p> <p>7. Geräuschrichtlinie im Freien</p> <p>a) gemessene Lautstärke b) Schalleistungspiegel c) Geräuschvorgabe d) Konformitätsbewertungs Ablauf e) Benannte Stelle</p> <p>8. Ort 9. Datum</p>
<p><b>Nederlands (Dutch)</b> EG-verklaring van overeenstemming</p> <p>1. Ondergetekende, *2, in naam van de gemachtigde van de fabrikant, verklaart hiermee dat het hieronder beschreven machine voldoet aan alle toepasselijke bepalingen van :</p> <ul style="list-style-type: none"> <li>* Richtlijn 2006/42/EG betreffende machines</li> <li>* Richtlijn 2014/30/EU betreffende elektromagnetische overeenstemming</li> <li>* Richtlijn 2000/14/EG - 2005/88/EG betreffende geluidsemissie (openlucht)</li> </ul> <p>2. Beschrijving van de machine</p> <p>a) Product : Generator b) Functie : elektriciteit produceren c) Model d) Type e) Serienummer</p> <p>3. Fabrikant</p> <p>4. Gemachtigde van de fabrikant en in staat om de technische documentatie samen te stellen</p> <p>5. Refereert naar geharmoniseerde normen</p> <p>6. Andere normen of specificaties</p> <p>7. Geluidsemissierichtlijn (openlucht)</p> <p>a) Gemeten geluidsvermogensniveau b) Gewaarborgd geluidsvermogensniveau c) Geluidsparameter d) Conformiteitsbeoordelingsprocedure e) Aangemelde instantie</p> <p>8. Plaats 9. Datum</p>	<p><b>Dansk (Danish)</b> EF OVERENSTEMMELSEERKLÆRING</p> <p>1. UNDERTEGNEDE, *2, PÅ VEGNE AF DEN AUTORISEREDE REPRÆSENTANT, ERKLÆRER HERMED AT MASKINEN, SOM ER BESKREVET NEDENFOR, OPFYLDER ALLE RELEVANTE BESTEMMELSER IFØLGE:</p> <ul style="list-style-type: none"> <li>* MASKINDIREKTIV 2006/42/EF</li> <li>* EMC-DIREKTIV 2014/30/EU</li> <li>* DIREKTIV OM STØJEMMISSION 2000/14/EF - 2005/88/EF</li> </ul> <p>2. BESKRIVELSE AF PRODUKTET</p> <p>a) Produkt : Generator b) ANVENDELSE : Produktion af elektricitet c) Model d) TYPE e) SERIENUMMER</p> <p>3. PRODUCENT</p> <p>4. AUTORISERET REPRÆSENTANT OG I STAND TIL AT UDARBEJDE DEN TEKNISKE DOKUMENTATION</p> <p>5. REFERENCE TIL HARMONISEREDE STANDARDER</p> <p>6. ANDRE STANDARDER ELLER SPECIFIKATIONER</p> <p>7. DIREKTIV OM STØJEMMISSION FRA MASKINER TIL UDENDØRS BRUG</p> <p>a) MALT LYDEFFEKTIVEAU b) GARANTERET LYDEFFEKTIVEAU c) STØJPARAMETER d) PROCEDURE FOR OVERENSTEMMELSESVURDERING e) BEMYNDIGET ORGAN</p> <p>8. STED 9. DATO</p>	<p><b>Ελληνικά (Greek)</b> ΕΚ-Δήλωση συμμόρφωσης</p> <p>1. Ο κάτωθι υπογεγραμμένος, *2, εκ μέρους του εξουσιοδοτημένου αντιπροσώπου με το παρών δηλώνω ότι το παρακάτω περιγραφόμενο όχημα πληροί όλες τις σχετικές προδιαγραφές του:</p> <ul style="list-style-type: none"> <li>* Οδηγία 2006/42/ΕΚ για μηχανές</li> <li>* Οδηγία 2014/30/ΕΕ για την ηλεκτρομαγνητική συμβατότητα</li> <li>* Οδηγία 2000/14/ΕΚ - 2005/88/ΕΚ για το επίπεδο θορύβου σε εξωτερικούς χώρους.</li> </ul> <p>2. Περιγραφή μηχανήματος</p> <p>a) προϊόν : Ηλεκτρογεννητικό ζεύγος b) λειτουργία : για παραγωγή ηλεκτρικής ενέργειας c) Μοντέλο d) Τύπος e) Αριθμός σειράς παραγωγής</p> <p>3. Κατασκευαστής</p> <p>4. Εξουσιοδοτημένος αντιπρόσωπος και είναι σε θέση να καταρτίσει τον τεχνικό φάκελο</p> <p>5. Αναφορά σε εναρμονισμένα πρότυπα</p> <p>6. Λοιπά πρότυπα ή προδιαγραφές</p> <p>7. Οδηγία επιπέδου θορύβου εξωτερικών χώρων</p> <p>a) Μετρήθεις ηχητική ένταση b) Εγγυημένη ηχητική ένταση c) Ηχητική παράμετρος d) Διαδικασία πιστοποίησης e) Οργανισμός πιστοποίησης</p> <p>8. Η δοκιμή έγινε 9. Ημερομηνία</p>
<p><b>Svenska (Swedish)</b> EG-försäkran om överensstämmelse</p> <p>1. Undertecknad, *2, på uppdrag av auktoriserad representant, deklarerar härmed att maskinen beskriven nedan fullföljer alla relevanta bestämmelser enligt:</p> <ul style="list-style-type: none"> <li>* Direktiv 2006/42/EG gällande maskiner</li> <li>* Direktiv 2014/30/UE gällande elektromagnetisk kompatibilitet</li> <li>* Direktiv 2000/14/EG - 2005/88/EG gällande buller utomhus</li> </ul> <p>2. Maskinbeskrivning</p> <p>a) Produkt : Elverk b) Funktion : producera el c) Modell d) Typ e) Serienummer</p> <p>3. Tillverkare</p> <p>4. Auktoriserad representant och ska kunna sammanställa teknisk dokumentation</p> <p>5. referens till överensstämmande standarder</p> <p>6. Andra standarder eller specifikationer</p> <p>7. Direktiv för buller utomhus</p> <p>a) Uppmått ljudnivå b) Garanterad ljudnivå c) Buller parameter d) Förfarande för bedömning e) Anmälda organ</p> <p>8. Utfärdat vid 9. Datum</p>	<p><b>Español (Spanish)</b> Declaración de Conformidad CE</p> <p>1. El abajo firmante, *2, en representación del representante autorizado, adjunto declara que la máquina abajo descrita, cumple las cláusulas relevantes de:</p> <ul style="list-style-type: none"> <li>* Directiva 2006/42/CE de maquinaria</li> <li>* Directiva 2014/30/UE de compatibilidad electromagnética</li> <li>* Directiva 2000/14/CE - 2005/88/CE de ruido exterior</li> </ul> <p>2. Descripción de la máquina</p> <p>a) Producto : Generator b) Función : Producción de electricidad c) Modelo d) Tipo e) Número de serie</p> <p>3. Fabricante</p> <p>4. Representante autorizado que puede compilar el expediente técnico</p> <p>5. Referencia de los estándar armonizados</p> <p>6. Otros estándar o especificaciones</p> <p>7. Directiva sobre ruido exterior</p> <p>a) Potencia sonora Medida b) Potencia sonora Garantizada c) Parámetros ruido d) Procedimiento evaluación conformidad e) Organismo notificado</p> <p>8. Realizado en 9. Fecha</p>	<p><b>Română (Romanian)</b> CE -Declarație de Conformitate</p> <p>1. Subsemnatul *2, în numele reprezentantului autorizat, declar prin prezenta faptul ca echipamentul descris mai jos îndeplinește toate condițiile necesare din:</p> <ul style="list-style-type: none"> <li>* Directiva 2006/42/CE privind echipamentul</li> <li>* Directiva 2014/30/UE privind compatibilitatea electromagnetica</li> <li>* Directiva 2000/14/CE - 2005/88/CE privind poluarea fonica în spatiu deschis</li> </ul> <p>2. Descrierea echipamentului</p> <p>a) Produsul : Motogenerator electric b) Domeniu de utilizare : generarea energiei electrice</p> <p>c) Model d) Tip e) Serie produs</p> <p>3. Producator</p> <p>4. Reprezentant autorizat și abilitat să realizeze documentație tehnică</p> <p>5. Referința la standardele armonizate</p> <p>6. Alte standarde sau norme</p> <p>7. Directiva privind poluarea fonica în spatiu închis</p> <p>a) Puterea acustica masurata b) Putere acustica maxim garantata c) Indice poluare fonica d) Procedura de evaluare a conformitatii</p> <p>e) Notificari</p> <p>8. Emisa la 9. Data</p>



<p><b>Lietuvių kalba (Lithuanian)</b>  <b>EB atitikties deklaracija</b>  1. Įgaliotojo atstovo vardu pasirašęs *2 patvirtina, kad žemiau aprašyta mašina atitinka visas išvardintų direktyvų nuostatas:  * Mechanizmui direktyva 2006/42/EB  * Elektromagnetinio suderinamumo direktyva 2014/30/ES  * Triukšmo lauke direktyva 2000/14/EB - 2005/88/EB  2. Prietaiso aprašymas  a) Gaminy : Generatorius  b) Funkcija : elektros energijos gaminimas  c) Modelis d) Tipas  e) Serijos numeris  3. Gamintojas  4. Įgaliotasis atstovas ir galintis sudaryti techninę dokumentaciją  5. Nuorodos į suderintus standartus  6. Kitį standartai ir specifikacija  7. Triukšmo lauke direktyva  a) Išmatuotas garso galingumo lygis  b) Garantuojamas garso galingumo lygis  c) Triukšmo parametras  d) Tipas  e) Registruota įstaiga  8. Vieta 9. Data</p>	<p><b>Български (Bulgarian)</b>  <b>EO декларация за съответствие</b>  1. Долуописаният *2, от името на упълномощения представител, с настоящото декларирам, че машините, описани по-долу, отговарят на всички съответни разпоредби на:  * Директива 2006/42/EO относно машините  * Директива 2014/30/ЕС относно електромагнитната съвместимост  * Директива 2000/14/ЕО - 2005/88/ЕО относно шумовите емисии на съоръжения, предназначени за употреба извън сградите  2. Описание на машините  a) Нпродукт : Генераторен комплект  b) Функция : производство на електроенергия  c) Модел d) Тип  e) Серийн номер  3. Производител  4. Упълномощен представител и отговорник за съставяне на техническа документация  5. Съответствие с хармонизирани стандарти  6. Други стандарти или спецификации  7. Директива относно шумовите емисии на съоръжения, предназначени за употреба извън сградите  a) Измерена звукова мощност  b) Гарантирана звукова мощност  c) Параметърът шум  d) Процедурата за оценка на съответствието  e) Нотифициран орган  8. Място на изготвяне 9. Дата на изготвяне</p>	<p><b>Norsk (Norwegian)</b>  <b>EF- Samsvarserklæring</b>  1.Undertegnede *2 på vegne av autorisert representant herved erklærer at maskineri beskrevet nedenfor innfrir relevant informasjon fra følgende forskrifter.  * Maskindirektivet 2006/42/EF  * Direktiv EMC, 2014/30/EF  Elektromagnetisk kompatibilitet  * Direktiv om støyt utendørs 2000/14/EF - 2005/88/EF  2. Beskrivelse av produkt  a) Produkt : Generator  b) Funksjon : Produsere strøm  c) Modell d) Type  e) Serienummer  3. Produsent  4. Autorisert representant og i stand til å utarbeide den tekniske dokumentasjonen  5. Referanse til harmoniserte standarder  6. Øvrige standarder eller spesifikasjoner  7. Utendørs direktiv får styf  a) Målt støy  b) Maks støy  c) Konstant støy  d) Verdi vurderings prosedyre  e) Gjeldene kjøretøy/kropp/stamme/skrog  8. Sted 9. Date</p>
<p><b>Türk (Turkish)</b>  <b>AT Uygunluk Beyanı</b>  1. Aşağıda imzası bulunan *2, yetkili temsilci adına, bu yazıyla birlikte aşağıdaki makine ile ilgili tüm hükümlülüklerin yerine getirildiğini beyan etmektedir:  * Makina Emniyet Yönetmeliği 2006/42/AT  * Elektromanyetik Uyumluluk Yönetmeliği 2014/30/AB  * Açık Alanda Kullanılan Teçhizat Tarafından Oluşturulan Çevredeki Gürültü Emisyonu İle İlgili Yönetmelik 2000/14/AT-2005/88/AT  2. Makininin tanifi  a) Ürün : Jeneratör grubu  b) İşlevi : Elektrik gücü üretilmesi  c) Model d) Tipi  e) Seri numarası  3. İmalatçı  4. Teknik dosyası hazırlamakla yetkili olan Toplulukta yerleşik yetkili temsilci  5. Uyulaştırılmış standartlara atif  6. Diğer standartlar veya spesifikasyonlar  7. Açık alan gürültü Yönetmeliği  a) Ölçülen ses gücü  b) Garanti edilen ses gücü  c) Gürültü parametresi  d) Uygunluk değerlendirme prosedürü  e) Onaylanmış kuruluş  8. Beyanın yeri : 9. Beyanın tarihi :</p>	<p><b>Íslenska (Icelandic)</b>  <b>EB-Samræmisýfirlýsing</b>  1. Undirritaður *2 staðfestir hér með fyrir hönd löggilttra aðila að upplýsingar um vélbúnað hér að neðan eru tæmandi hvað varðar alla tilheyrandi málaflokka, svo sem  *Leiðbeiningar fyrir vélbúnað 2006/42/EB  *Leiðbeiningar fyrir rafsegulsvið 2014/30/EU  *Leiðbeiningar um hávaðamengun 2000/14/EB-2005/88/EB  2. Lýsing á vélbúnaði  a) Ökutæki : Rafstöðvar  b) Virkni : Framleiðsla á rafmagni  c) Gerð d) Tegund  e) Serial númer  3. Framleiðandi  4. Löggildir aðilar og fær um að taka saman tækniskjölin  5. Tilvísun um heildar staðal  6. Aðrir staðlar eða sérstöður  7. Leiðbeiningar um hávaðamengun  a) Mældur hávaða styrkur  b) Staðfestur hávaða styrkur  c) Hávaða breytileiki  d) Staðfesting á gæðastöðlum  e) Merkingar  8. Gert hjá 9. Dagsetning</p>	<p><b>Hrvatski (Croatian)</b>  <b>EK Izjava o sukladnosti</b>  1. Potpisani, *2, u ime ovlaštenog predstavnika, ovdje izjavljuje da strojevi navedeni u nastavku ispunjavaju sve važne odredbe:  * Propisa za strojeve 2006/42/EK  * Propisa o elektromagnetskoj kompatibilnosti 2014/30/EU  * Propisa o buci na otvorenome 2000/14/EK-2005/88/EK  2. Opis strojeva  a) Proizvod : Agregat  b) Funkcionalnost : proizvodi električnu energiju  c) Model d) Tip  e) Serijski broj  3. Proizvođač  4. Ovlašten predstavnik i osoba za sastavljanje tehničke dokumentacije  5. Reference na usklađene norme  6. Ostale norme i specifikacije  7. Propis o buci na otvorenome  a) Izmjerena jačina zvuka  b) Zajamčena jačina zvuka  c) Parametar buke  d) Postupak za ocjenu sukladnosti  e) Obaviješteno tijelo  8. U 9. Datum</p>

