

HONDA
POWER PRODUCTS

HANDY BLOWER HHB25

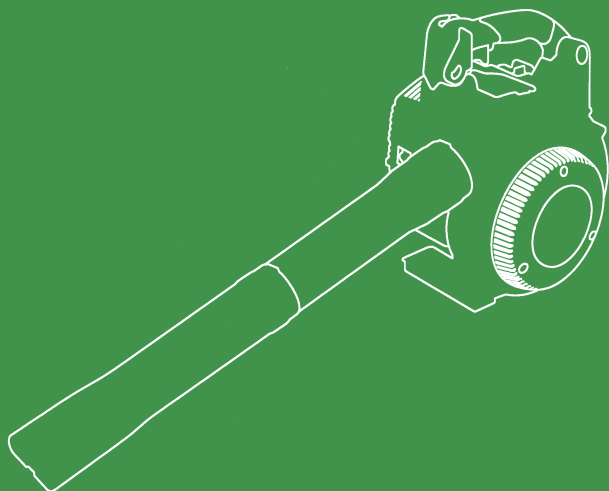

**OWNER'S MANUAL
MANUEL DE L'UTILISATEUR
BEDIENUNGSANLEITUNG
MANUALE DELL'UTENTE**

Honda HHB25

OWNER'S MANUAL

Original instructions

MANUEL DE L'UTILISATEUR

Notice originale

BEDIENUNGSANLEITUNG

Originalbetriebsanleitung

MANUALE DELL'UTENTE

Traduzione delle istruzioni originali

INTRODUCTION

Thank you for purchasing a Honda handy blower.

This manual covers the operation and maintenance of the Honda Handy Blower HHB25.

Honda Motor Co., Ltd. reserves the right to make changes at any time without notice and without incurring any obligation.

No part of this publication may be reproduced without written permission.

This manual should be considered a permanent part of the handy blower and should remain with it if it is resold.

Pay special attention to statements preceded by the following words;

⚠ WARNING Indicates a strong possibility of severe personal injury or death if instructions are not followed.

CAUTION: Indicates a possibility of personal injury or equipment damage if instructions are not followed.

NOTE: Gives helpful information.

If a problem should arise, or if you have any questions about the handy blower, consult an authorized Honda dealer.

Honda handy blower is designed to give safe and dependable service if operated according to instructions.

⚠ WARNING Operating a handy blower requires special effort to ensure the safety of the operator and the safety of others. Read and understand this Owner's Manual before operating the handy blower; failure to do so could result in personal injury or equipment damage.

- The illustrations may vary according to the type.

Disposal

To protect the environment, do not dispose of this product, battery, engine oil, etc. carelessly by leaving them in the waste. Observe the local laws and regulations or consult your authorized Honda dealer for disposal.

CONTENTS

1. SAFETY INSTRUCTIONS.....	4
2. SAFETY LABEL LOCATIONS.....	10
Safety Label Locations	10
CE Mark and Noise Label Locations.....	12
Serial Number Location	13
3. COMPONENT IDENTIFICATIONS.....	14
4. CONTROLS.....	16
Engine switch.....	16
Recoil starter	16
Priming pump	17
Choke lever.....	17
Throttle lever.....	18
Throttle cruise control lever.....	18
5. PRE-OPERATION CHECKS	19
Check the engine oil level	19
Check the fuel level.....	21
Check the air cleaner elements.....	24
Check the self-tapping screws.....	25
6. STARTING THE ENGINE	26
7. BLOWER OPERATION	29
8. STOPPING THE ENGINE	34
In an emergency:	34
Normal stop:	34
9. MAINTENANCE.....	35
Maintenance schedule	36
Tool kit.....	37
Engine oil change	38
Air cleaner service	40
Spark plug service	42
Throttle cable inspection and adjustment.....	44
Engine cooling fins inspection	46

Fuel filter service.....	47
Fuel tank cleaning.....	49
10. STORAGE.....	50
11. TRANSPORTING.....	52
12. TROUBLESHOOTING.....	53
13. SPECIFICATIONS.....	54
14. INSTALLATION OF KIT PARTS (EWT type).....	56
MAJOR Honda DISTRIBUTOR ADDRESSES.....	Inside back cover
“EC Declaration of Conformity” CONTENT OUTLINE ...	Inside back cover

1. SAFETY INSTRUCTIONS

WARNING

To ensure safe operation

For your safety and safety of others, pay special attention to these precautions:

Operator Responsibility

- Any part from the machine is a potential source of danger if the machine is used in abnormal conditions or if the maintenance is not done correctly.
- Read the Owner's Manual careful. Be familiar with the controls and their proper use of the handy blower. Know how to stop the engine rapidly.
- Never allow children or people unfamiliar with this Owner's Manual to use the handy blower. Local regulations may restrict the age of the operator.
- If you lend or resell your handy blower to a third person, instruct him or her with how to handle the product and alert him or her to read and understand the Owner's Manual carefully before operation.
- Never operate the handy blower while:
 - people, especially children or pets are nearby.
 - user is fatigued or under medication, or has swallowed substances known to affect judgment or reactions.
- Keep people and pets away from the operator during operation.
- Keep in mind that the operator or user is responsible for accidents or hazards occurring to other people or their property.
- Do not operate the handy blower near open windows, etc.

⚠ WARNING

To ensure safe operation

Operator Responsibility

- While operating the handy blower, always wear following protective clothing and protective devices.
 - Protective clothing
 - Wear adequate clothes with long sleeves and long pants. The clothes must fit your body and button up or zip up the clothes securely. Do not leave the sleeves and bottom of the shirt/jacket loose. Wear the arm covers, too.
 - Do not wear the clothes with the tapes, laces and/or ribbons, loose clothes, necktie, necklace, etc. during operation. They can be caught in the handy blower causing injury. Bind your hair if it is long, and do not let your hair below your shoulder.
 - Protective devices
 - * Goggles
 - Wear the goggles or other eye protection to protect your eyes from the debris that is thrown by the handy blower.
 - * Helmet
 - Wear the helmet to protect your head from the overhead branches and the falling foreign material.
 - * Face shield
 - Wear face shield to protect your face from debris thrown by the handy blower.
 - * Ear muffs/ear plugs
 - Wear the ear muffs, ear plugs or other hearing protection to protect your ears from the noise.
 - * Gloves
 - Wear the gloves to protect your hands.
 - * Safety boots
 - Wear the safety boots with the non-slip sole and toe protector to protect your feet from the flying debris.
 - Do not operate the equipment when barefoot or wearing open sandals.

⚠ WARNING

To ensure safe operation

Operator Responsibility

* Dust mask

We recommend that you wear the dust mask if you suffer from the allergic rhinitis, e.g. pollinosis, etc. The dust mask is available at a pharmacy and it is helpful for reducing the amount of pollens you breathe.

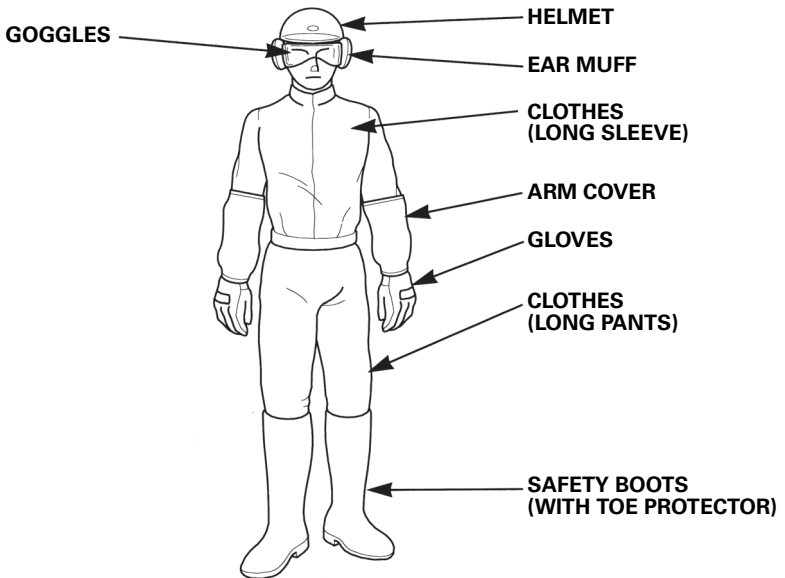

- Before each use, visually inspect the handy blower for any damage and looseness of fastening part.
- Before each use, look around and underneath the engine for signs of oil or gasoline leaks.
- Avoid operating the handy blower at night or in a bad weather of poor visibility, because there is much possibility of accident.
- Walk, never run during operation.
- Avoid operating the handy blower on a steep slope. The steep slope is very slippery, so you can slip down.

⚠ WARNING**To ensure safe operation****Operator Responsibility**

- Do not operate the handy blower with the labels, and other parts removed.
- Do not mount any incorrect parts and do not tamper with the handy blower as it can result in personal injury and/or equipment damage. Use the parts that are designed for your model and application.
- Stop the engine and disconnect the spark plug cap in the following cases:
 - Before any operation around the handy blower.
 - Before checking, cleaning or working on the handy blower.
 - After striking a foreign object. Inspect the handy blower for damage and make repairs before restarting and operating the handy blower again.
 - If the handy blower starts to vibrate abnormally. Check immediately the cause of the vibration and perform the necessary repair.
- Stop the engine in the following cases:
 - Whenever you leave the handy blower unattended.
 - Before refueling.
 - When any person or pet is approaching.
 - Shut off the engine immediately when the handy blower shows abnormal vibration suddenly. Sudden vibration can suggest the damaged rotating parts or loose fasteners. Examine the cause of the problem, and do not start the engine before repair is made.
- The handy blower is faulty when the engine is idling by returning the throttle but the handy blower keeps turning, and idle speed adjustment must be made. Consult your authorized Honda dealer.
- Keep all nuts, bolts and screws tight to be sure the handy blower is in safe working condition. Regular maintenance is an essential aid to user's safety and retaining a high level of performance.
- Do not use the handy blower with worn or damaged parts. Parts must be replaced, or repaired. Replace worn or damaged parts with Honda genuine parts. Non equivalent quality parts may damage the machine and be prejudicial to your safety.

⚠ WARNING**To ensure safe operation****Operator Responsibility**

- Injury caused by vibration and cold:
You may feel the prickling or burning pain in your fingers, and the fingers may lose color and feeling depending on your constitution. It is believed that these symptoms are brought by vibration and/or exposure to cold. The specific trigger point of these symptoms are not identified yet, but observe the following instructions.
 - * Limit the amount of time you spend operating the handy blower in a day. A day's work should consist of the work with the handy blower and the other work without the hand-held equipment so you can limit the amount of time when your hands are exposed to the machine vibration.
 - * Keep your body warm, especially your hands, wrists and arms.
 - * Take your breaks at shorter intervals and arm exercises well to maintain good blood circulation. Do not smoke while working.
 - * When you feel discomfort, redness and swelling of the fingers followed by whitening and loss of feeling, consult your doctor promptly.
- Injury caused by repeated operation:
Performing the repeated operation for a prolonged time may cause injury. Observe the following instructions to reduce the causes of the injury.
 - * Avoid the repeated operation by using your wrist(s) in bent, stretched or twisted position.
 - * Take your breaks regularly to minimize the effect of the repeated operation. Take your time when performing the repeated operation. Do not rush to operate the handy blower.
 - * When your fingers, hands, wrists and/or arms are throbbing or numbed, consult your doctor.

Child Safety

- Keep children indoors and supervised at all times when any outdoor handy blower is being used nearby. Young children move quickly and are attracted especially to the handy blower activity.
- Never assume children will remain where you last saw them. Be alert and turn the handy blower off if children enter the area.
- Children should never be allowed to operate the handy blower, even under adult supervision.

⚠ WARNING**To ensure safe operation****Fire and Burn Hazard**

Gasoline is extremely flammable, and gasoline vapor can explode. Use extreme care when handling gasoline. Keep gasoline out of reach of children.

- Store fuel in containers specifically designed for this purpose.
- Refuel outdoors only, and do not smoke while refueling or handling fuel.
- Add fuel before starting the engine. Never remove the cap of the fuel tank or add gasoline while the engine is running or when the engine is hot.
- If gasoline is spilled, do not attempt to start the engine but move the handy blower away from the area of spillage and avoid creating any source of ignition until gasoline vapours have dissipated.
- Tighten all fuel tanks and container caps securely.
- When you start the engine after refueling, be sure to start the engine at least 3 m (10 ft.) away from the refueling spot.
- Never store the handy blower with gasoline in the tank inside a building where fumes may reach an open flame, spark or high temperature source.
- Allow the engine to cool before storing in any enclosure.
- To reduce the fire hazard, keep the handy blower, especially the engine, muffler, the gasoline storage area as well, free of grass, leaves, or excessive grease.
- If the fuel tank has to be drained, this should be done outdoors, with a cold engine.

Carbon Monoxide Poisoning Hazard

Exhaust contains poisonous carbon monoxide, a colorless and odorless gas. Breathing exhaust can cause loss of consciousness and may lead to death.

- If you run the engine in an area that is confined, or even partially enclosed area, the air you breathe could contain a dangerous amount of exhaust gas.
- Replace faulty muffler.
- Do not operate the engine in a confined space where dangerous carbon monoxide fumes can collect.

2. SAFETY LABEL LOCATIONS

Safety Label Locations

Your handy blower must be used with care. Therefore, decals have been placed on the machine to remind you pictorially of main precautions to take during use. Their meanings are explained on page 11.

These decals are considered as a part of the handy blower. Should one become detached or unreadable, contact your Honda dealer for its replacement.

READ OWNER'S
MANUAL

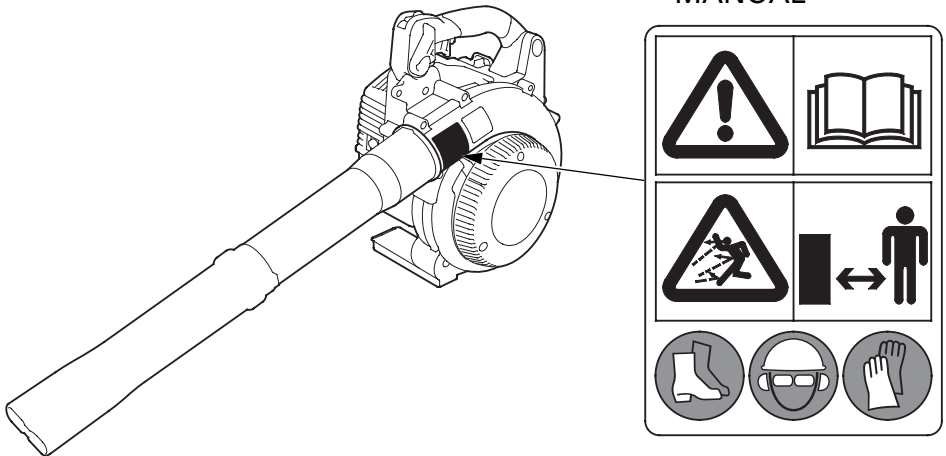

READ OWNER'S
MANUAL

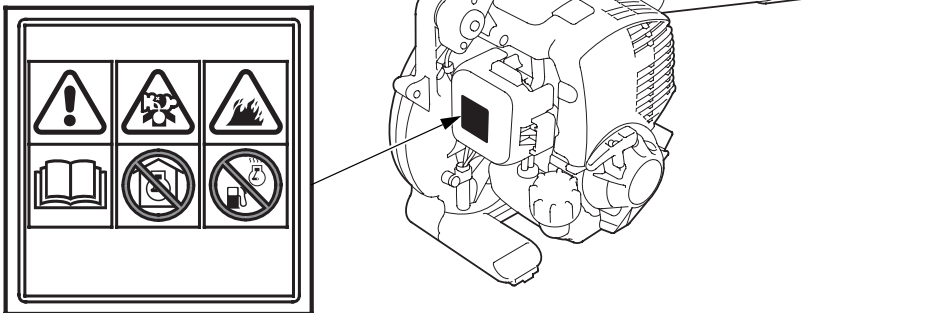



- Honda handy blower is designed to give safe and dependable service if operated according to instructions.

Read and understand the Owner's Manual before operating the handy blower. Failure to do so could result in personal injury or equipment damage.



- Exhaust contains poisonous carbon monoxide, a colorless, odorless gas. Breathing carbon monoxide can cause loss of consciousness and may lead to death.
- If you run the handy blower in an area that is confined, or even partially enclosed area, the air you breathe could contain a dangerous amount of exhaust gas.
- Never run your handy blower inside a garage, house or near open windows or doors.



- keep all persons and pets away from the handy blower area.



- Wear eye protection, helmet and other protective devices and protective clothings to protect your eyes and body from all objects (gravel, glass, wire, etc.) thrown by the handy blower.



- Gasoline is highly flammable and explosive. Turn the engine off and let it cool before refueling.

CE Mark and Noise Label Locations

NOISE LABEL
(UT TYPE)



NOISE LABEL
(ET TYPE)

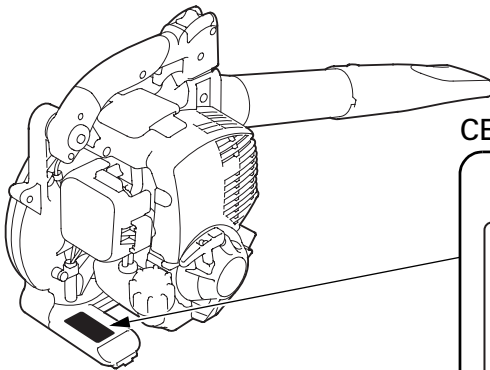
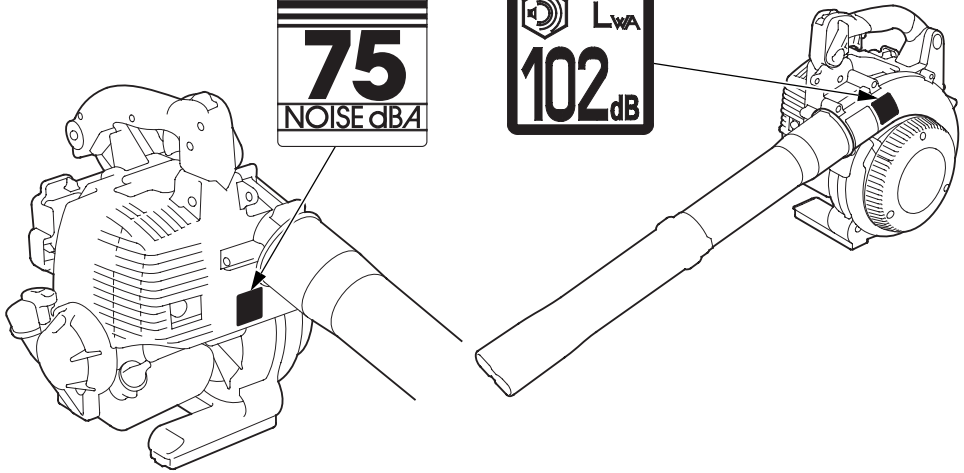

CE MARK (ET TYPE)

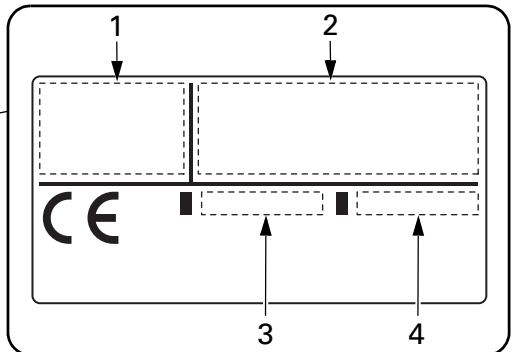

1. Name and address of manufacturer
2. Name and address of authorized representative
3. Model
4. Year of manufacture

Name and address of manufacturer and authorized representative are written in the "EC Declaration of Conformity" CONTENT OUTLINE in this Owner's Manual.

Serial Number Location

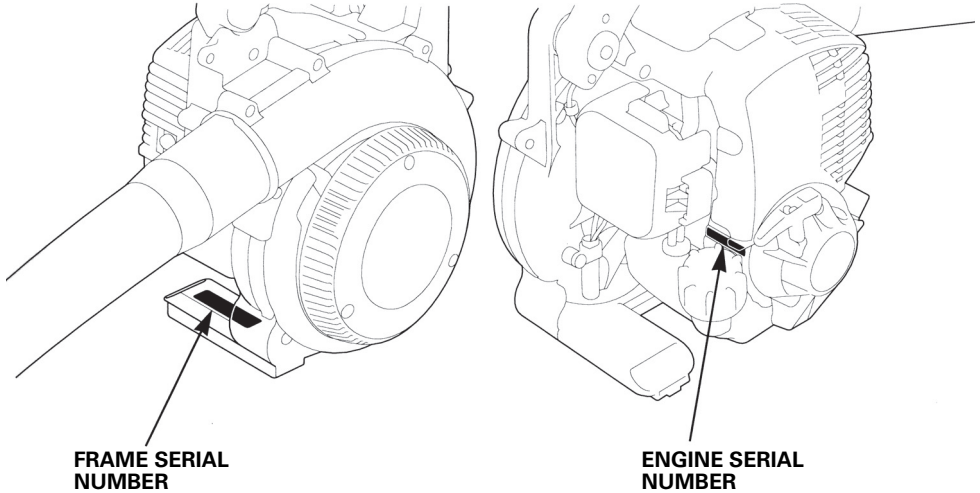

Record the frame serial number and engine serial number in the space below. You will need these numbers when ordering parts.

Frame serial number: _____

Engine serial number: _____

3. COMPONENT IDENTIFICATIONS

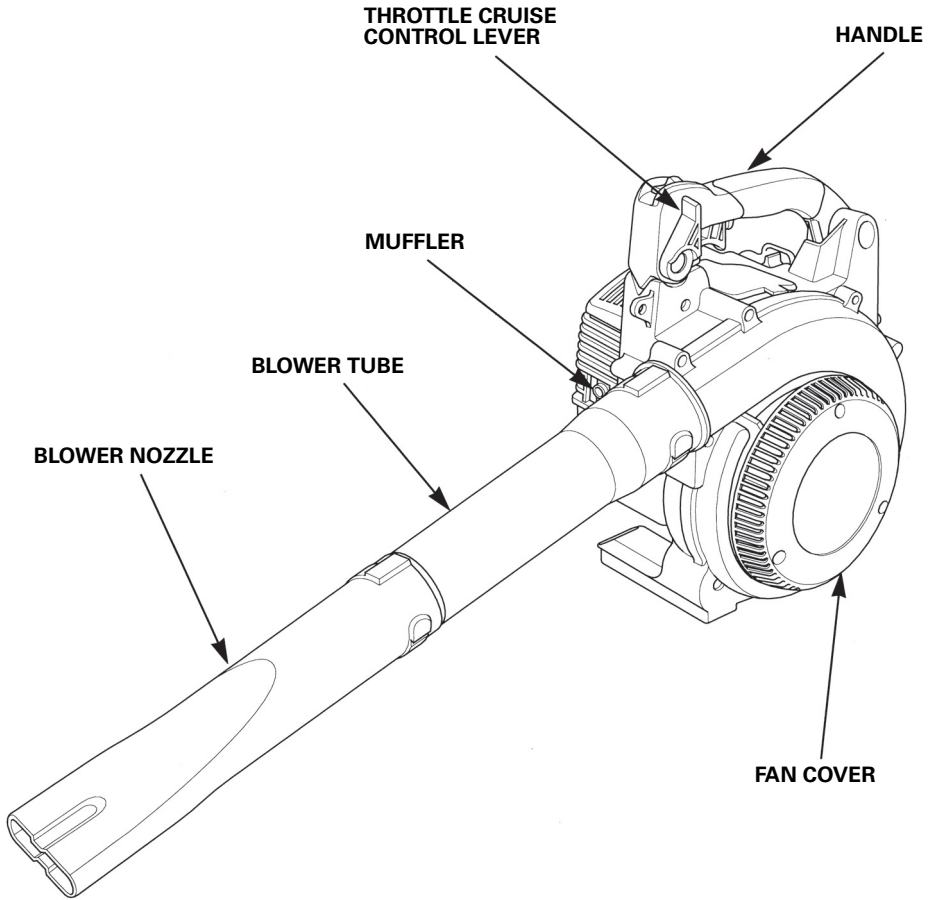

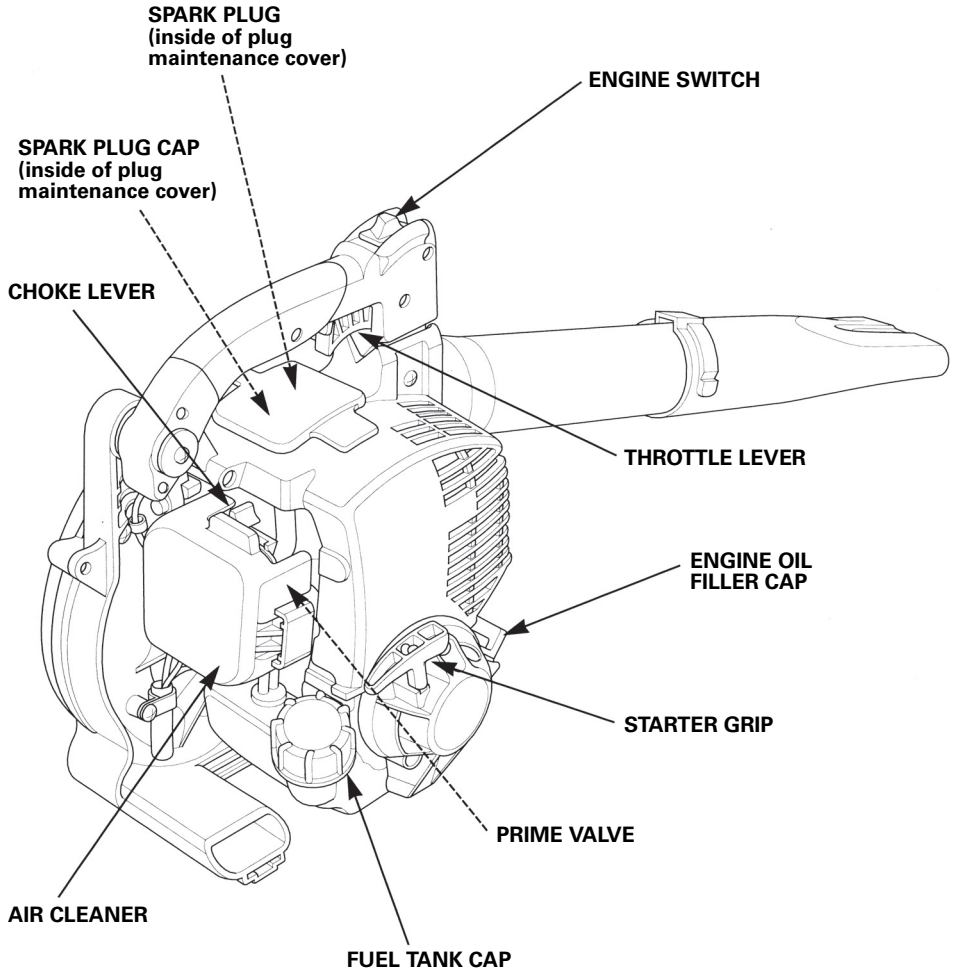

4. CONTROLS

Engine switch

The engine switch enables and disables the ignition system.

The engine switch must be in the ON position for the engine to run and to start the blower.

Turning the engine switch to the OFF position stops the blower and engine.

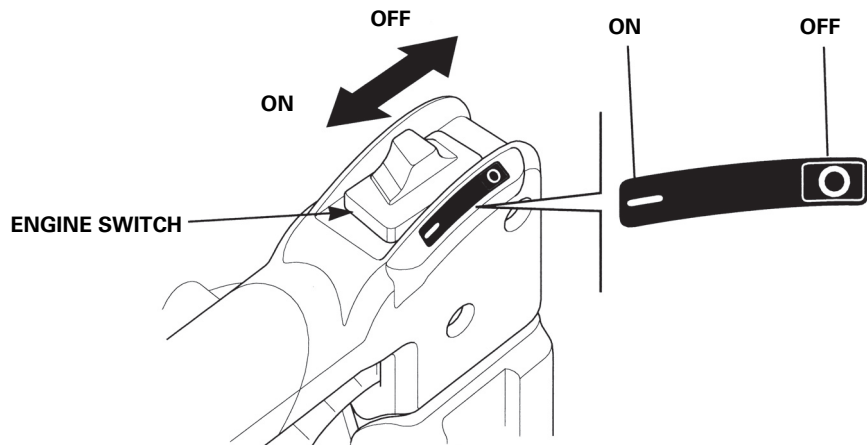

Recoil starter

Pulling the starter grip operates the recoil starter to crank the engine for starting.

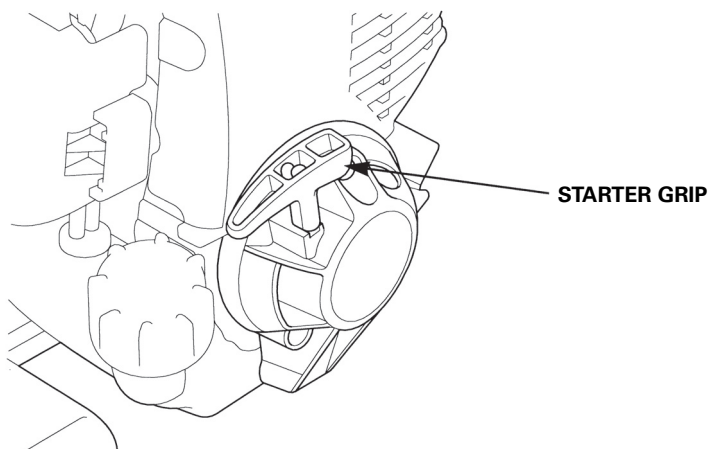

Priming pump

Pressing the priming pump feeds the fuel from the fuel tank to the carburetor. This procedure is necessary for starting the engine.

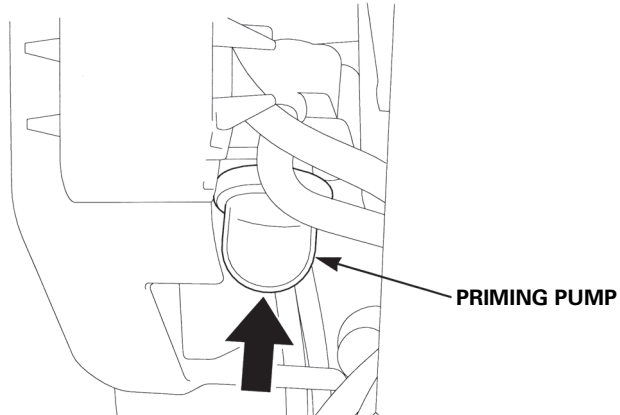

Choke lever

The choke lever opens and closes the choke valve in the carburetor.

The CLOSED position enriches the fuel mixture for starting a cold engine.

The OPEN position provides the correct fuel mixture for operation after starting, and for restarting a warm engine.

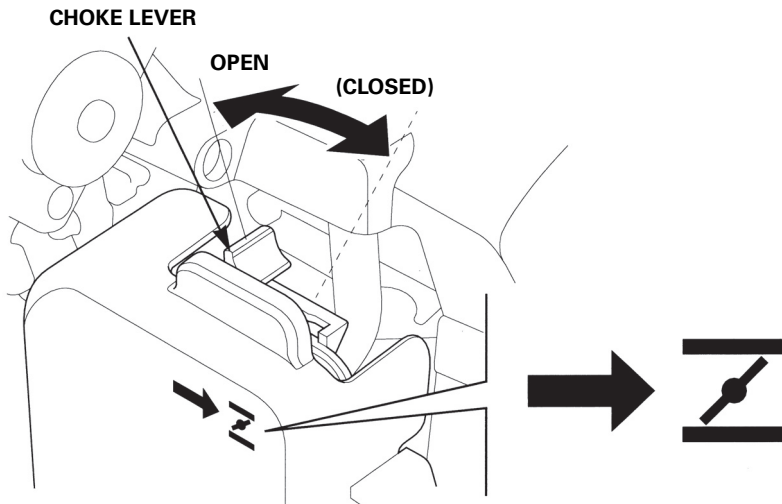

Throttle lever

The throttle lever controls the engine speed.

Operate the throttle lever to run the blower.

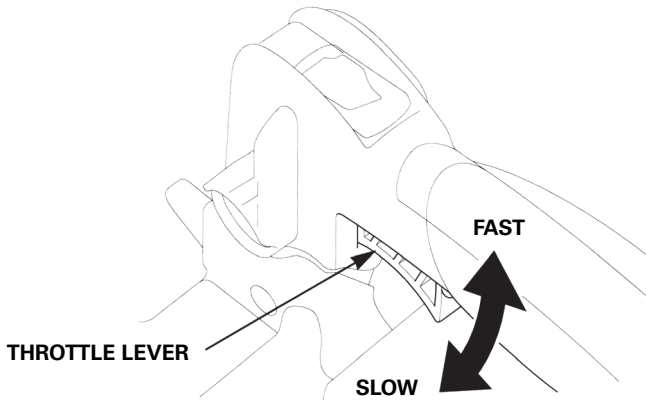

Throttle cruise control lever

The throttle cruise control lever holds the engine speed at high speed by squeezing the throttle lever when the engine is running and moving the throttle cruise control lever at the FAST position. Move the throttle cruise control lever to the SLOW position to hold the engine speed at low speed.

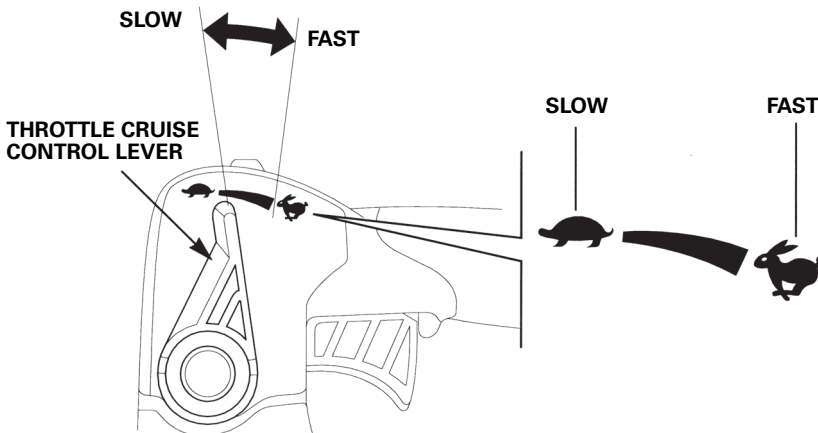

5. PRE-OPERATION CHECKS

For safe and efficient blowing, always make a pre-operation inspection before operating.

⚠ WARNING

Perform a pre-operation inspection on firm, level surface with the engine stopped and spark plug cap removed from the spark plug.

Check the engine oil level

CAUTION: Running the engine with insufficient oil can cause serious engine damage.

1. Place the handy blower on a level surface and remove the oil filler cap.
2. Check the oil level: It should reach to the edge of the oil filler neck, and check the engine oil for contamination and deterioration.
3. If the oil level is low, fill to the edge of the oil filler neck with the recommended oil.
If the oil is contaminated or deteriorated, replace it (see page 38).
4. Reinstall the oil filler cap.

Check the oil level and replenish oil up to the top of the oil filler neck if the engine is operated for more than 10 hours continuously.

ENGINE OIL CAPACITY: 0.08 L (0.08 US qt, 0.07 Imp qt)

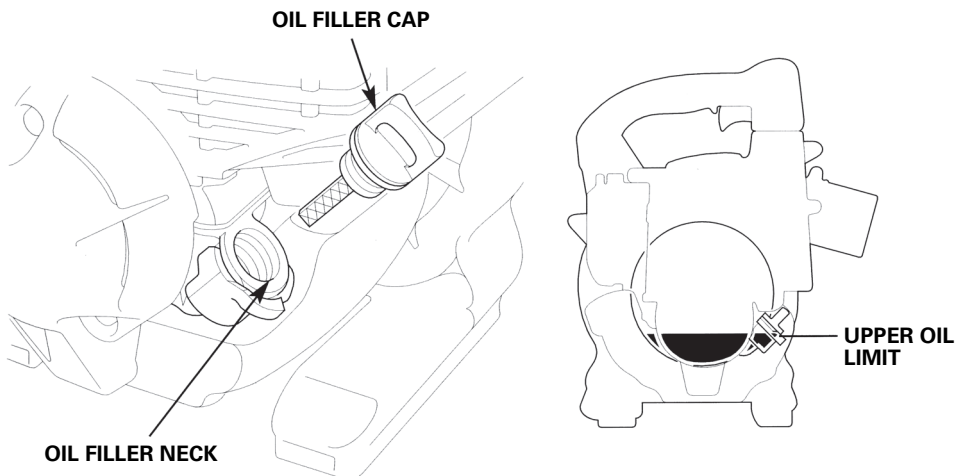

Recommended oil:

Use 4-stroke motor oil that meets or exceeds the requirements for API service classification SE or later (or equivalent). Always check the API service label on the oil container to be sure it includes the letters SE or later (or equivalent).

SAE 10W-30 is recommended for general use. Other viscosities shown in the chart may be used when the average temperature in your area is within the indicated range.

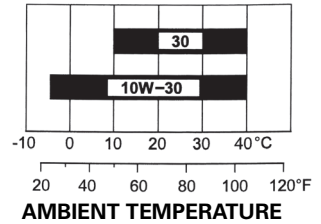

CAUTION: Using non-detergent oil or 2-stroke engine oil could shorten the engine's service life.

Check the fuel level

Use automotive unleaded gasoline with a Research Octane Number of 91 or higher (a Pump Octane Number of 86 or higher).

Never use stale or contaminated gasoline or an oil/gasoline mixture. Avoid getting dirt or water in the fuel tank.

⚠ WARNING

- **Gasoline is extremely flammable and is explosive under certain conditions.**
- **Refuel in a well-ventilated area with the engine stopped. Do not smoke or allow flames or sparks in the area where the engine is refueled or where gasoline is stored.**
- **Do not overfill the fuel tank (there should be no fuel in the filler neck). After refueling, make sure the tank cap is closed properly and securely.**
- **Be careful not to spill fuel when refueling. Spilled fuel or fuel vapor may ignite. If any fuel is spilled, make sure the area is dry before starting the engine.**
- **Avoid repeated or prolonged contact with skin or breathing of vapor. KEEP OUT OF REACH OF CHILDREN.**

-
1. Check the fuel level visually from outside of the fuel tank while keeping the fuel filler neck upright.
 2. If the fuel level is low, refuel the fuel tank up to the level as specified. Remove the fuel tank cap gradually to release a pressured air in the fuel tank. Fuel in the fuel tank may spout out, if the fuel tank cap is removed quickly.

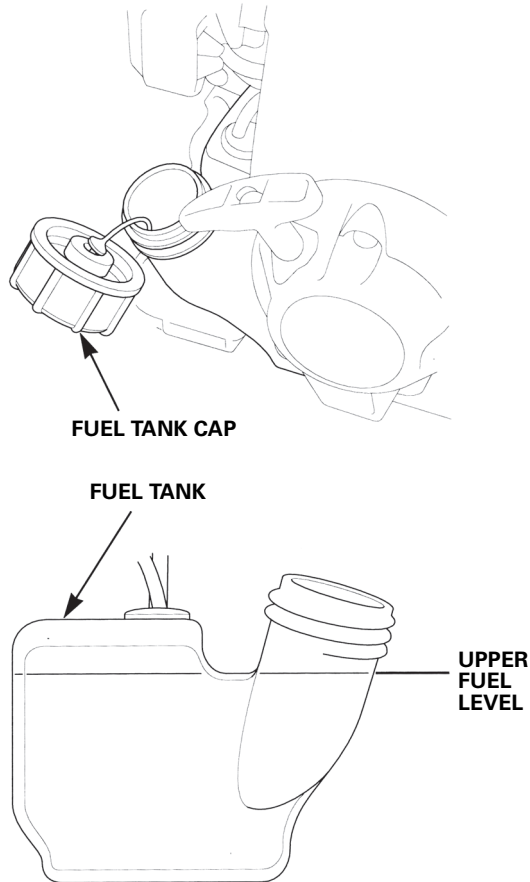

NOTE:

Gasoline spoils very quickly depending on factors such as light exposure, temperature and time.

In worst cases, gasoline can be contaminated within 30 days.

Using contaminated gasoline can seriously damage the engine (carburetor clogged, valve stuck).

Such damage due to spoiled fuel is disallowed from coverage by the warranty.

To avoid this please strictly follow these recommendations:

- Only use specified gasoline (see page 21).
- Use fresh and clean gasoline.
- To slow deterioration, keep gasoline in a certified fuel container.
- If long storage (more than 30 days) is foreseen, drain fuel tank and carburetor (see pages 50).

Gasoline containing alcohol

If you decide to use a gasoline containing alcohol (gasohol), be sure its octane rating is at least as high as that recommended by Honda.

There are two types of "gasohol": one containing ethanol, and the other containing methanol.

Do not use gasohol that contains more than 10% ethanol.

Do not use gasoline containing more than 5% methanol (methyl or wood alcohol) and that does not also contain co-solvents and corrosion inhibitors for methanol.

NOTE:

- Fuel system damage or engine performance problems resulting from the use of gasoline that contains more alcohol than recommended is not covered under the warranty.
- Before buying gasoline from an unfamiliar station, first determine if the gasoline contains alcohol, if it does, find out the type and percentage of alcohol used.

If you notice any undesirable operating symptoms while using a particular gasoline. Switch to a gasoline that you know contains less than the recommended amount of alcohol.

Check the air cleaner elements

CAUTION: Never run the engine without air cleaner; rapid engine wear will result.

1. Move the choke lever to the full closed position.
2. Open the air cleaner cover by pushing the right side tabs of the air cleaner cover. Using the left side tabs as the pivoting points, turn the air cleaner cover and remove it from the air cleaner housing.
3. Remove the air cleaner element (foam element) from the air cleaner housing. Check the element for dirt.
4. If it is dirty, clean or replace the element (foam element). (Cleaning: see page 41)
5. Reinstall the removed parts in the reverse order of removal.

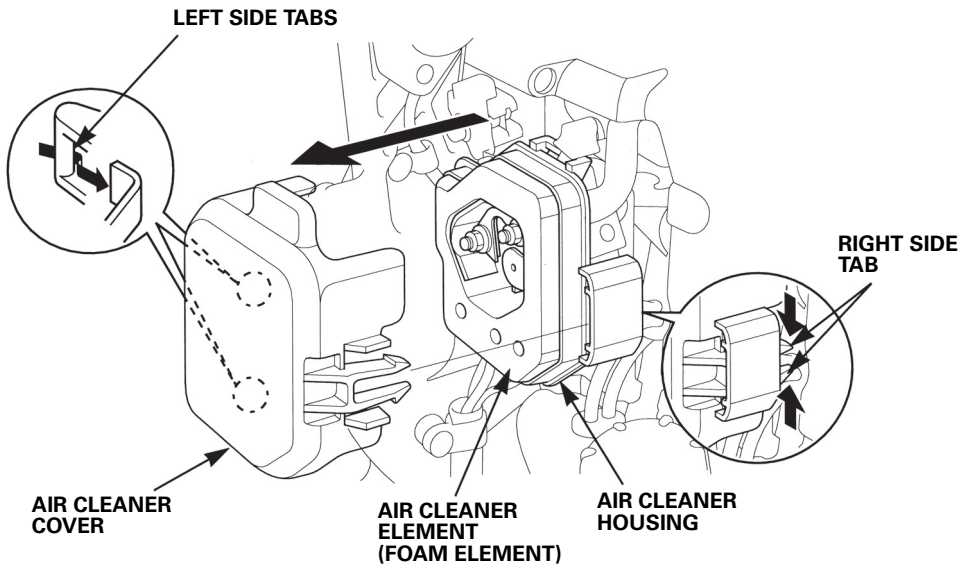

Check the self-tapping screws

1. Check the self-tapping screws for looseness. Tighten them securely if necessary.
2. Check the handle for looseness and tighten it securely if necessary. Check the handle mounting rubber for damage and replace if necessary. Consult your authorized Honda dealer for replacement.

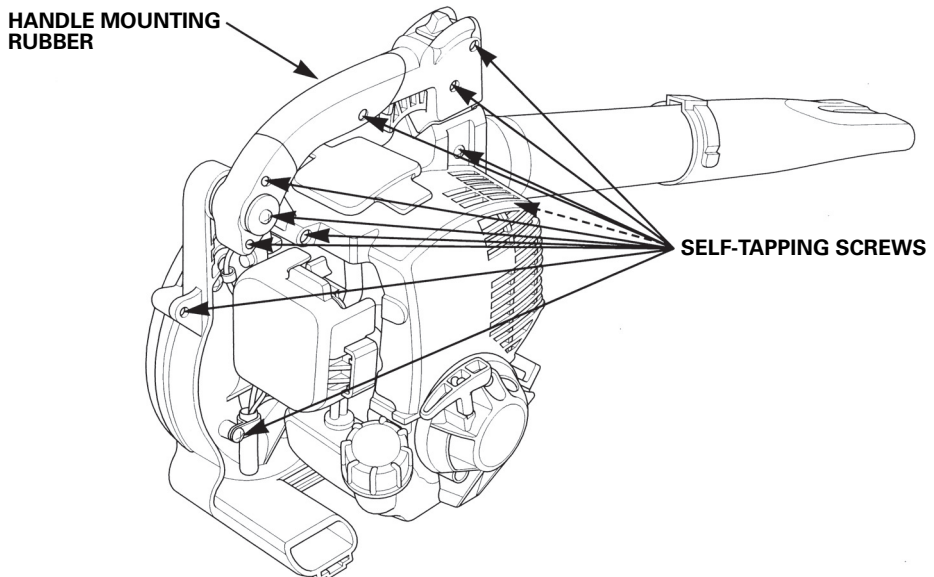
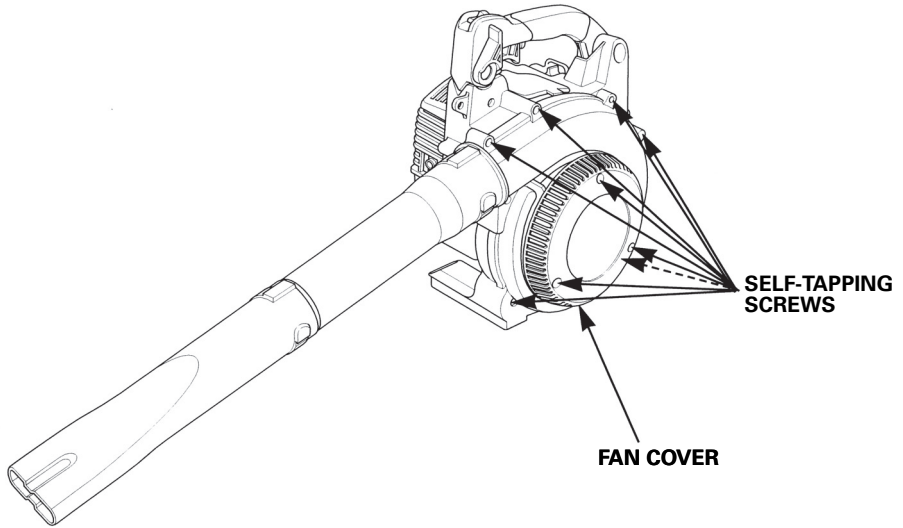

6. STARTING THE ENGINE

⚠ WARNING

- Exhaust gas contains poisonous carbon monoxide. Never run the engine in an enclosed area. Be sure to provide adequate ventilation.
- Start the engine in a place away from the people, pets, and surrounding buildings. Be sure there are no obstacles in the working area.

1. Turn the engine switch to the ON position.

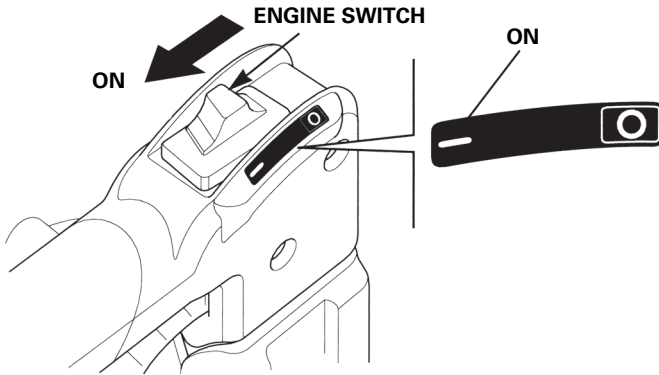

2. To start a cold engine, move the choke lever to the CLOSED position.

To restart warm engine, leave the choke lever in the OPEN position.

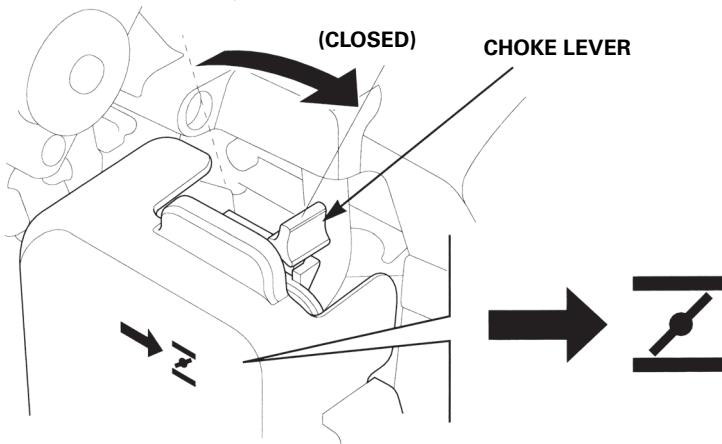

-
3. Press the priming pump several times until a flow in the fuel return tube (transparent tube) is visually noticed.

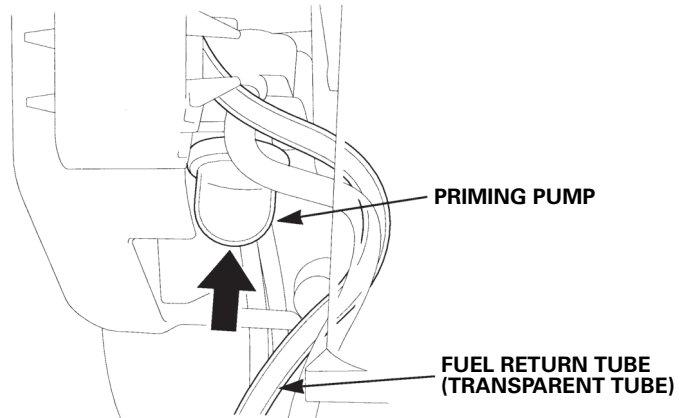

4. Hold the handy blower by the handle securely. Pull the starter grip lightly until you feel resistance, then pull briskly in the direction of the arrow as show below. Return the starter grip gently.

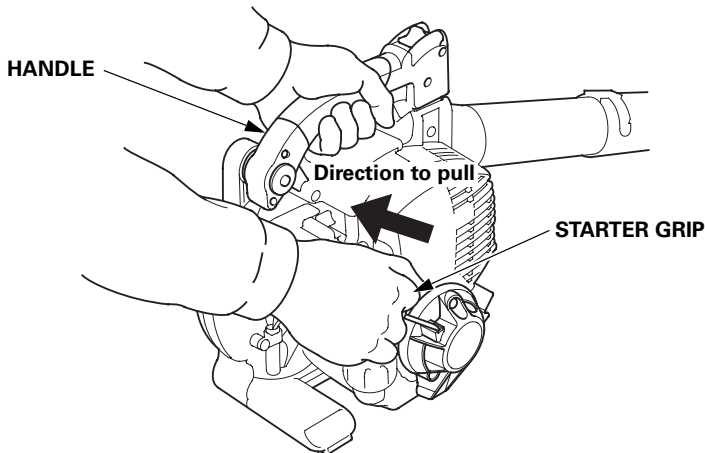

CAUTION:

- Do not allow the starter grip to snap back against the engine. Return it gently to prevent damage to the starter grip and the other parts.
- Damage may result if the starter grip is pulled while the engine is running.
- Place the handy blower on a firm level ground before starting the engine.
- Be sure that the people and pets are away from the handy blower, especially behind you, before pulling the starter grip.

-
5. If the choke lever has been moved to the CLOSED position to start the engine, gradually move it to the OPEN position as the engine warms up.

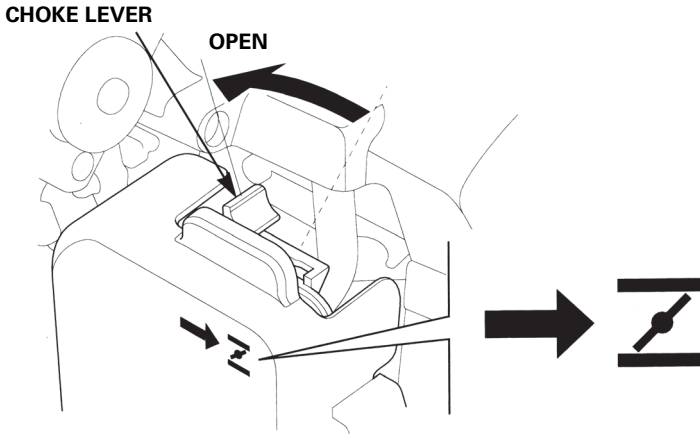

Hot Restart

If the engine is operated at higher ambient temperatures then turned off and allowed to sit for a short time, it may not restart on the first pull.

If necessary, use the following procedure:

IMPORTANT SAFETY PRECAUTION

Turn the engine switch to the OFF position before performing the following procedure. This will prevent the engine from starting and running at fast speed when the throttle is in the full throttle position. If the engine starts, with the throttle in the full throttle position, the blower can move at the fast speed. This may result in personal injury.

1. Turn the engine switch to the OFF position.
2. Move the choke lever to the OPEN position.
3. Hold the throttle lever in the full throttle position (FAST).
4. Pull the starter grip 3 to 5 times.
5. Follow the **STARTING THE ENGINE** procedure on page 26 and start the engine with the choke lever in the OPEN position.

7. BLOWER OPERATION

Read and understand the safety instructions on pages 4 to 9 before operating the handy blower.

If you notice any abnormal sound, smell, vibration or other unusual signs, stop the engine immediately and consult your authorized Honda dealer.

⚠ WARNING

- To reduce the risk of injury from contacting with rotating parts, stop the engine before installing or removing any attachments.

Assembling and removing the blower tube and nozzle

1. Align the lugs on the blower port of the handy blower with the grooves in the blower tube or nozzle, and push it onto the blower port. Turn the blower tube or nozzle in the direction shown with the arrow until it locks.
2. Check the blower tube and nozzle for looseness and that they are locked in position.

NOTE:

Check the blower tube and nozzle for looseness and locked in position. Do not use the handy blower if it is loose. Damaged blower can cause a personal injury or equipment damage.

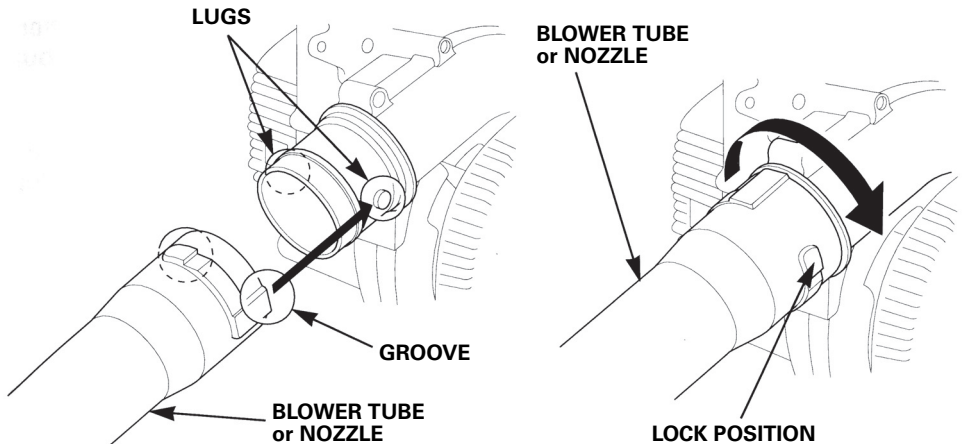

3. Removal is the reverse order of installation.

CAUTION: Do not run the engine with the blower tube and nozzle removed from the handy blower. The engine speed drops possibly causing engine malfunction.

Starting the engine

Start the engine according to the engine start procedure (see pages 26).

Blower operation

1. Squeeze the throttle lever while the engine is running, and move the throttle cruise control lever to the FAST position.

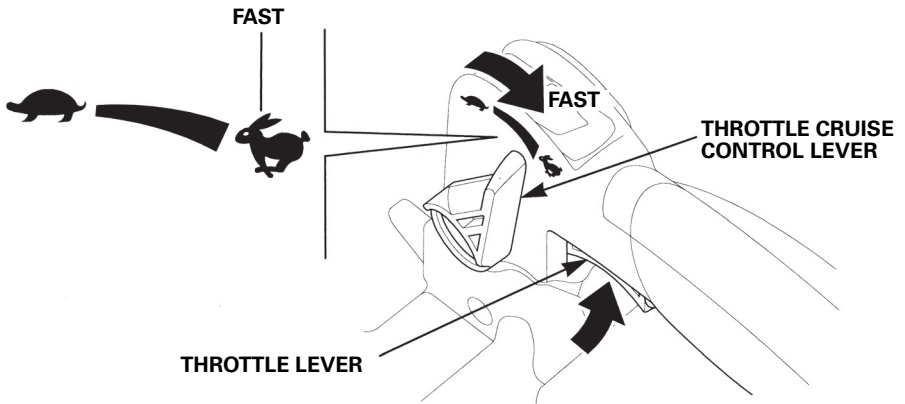

CAUTION: If you notice any abnormal rotation of the handy blower, consult your authorized Honda dealer to have it check or repair your handy blower.

2. Hold the handy blower with your right or left hand. Blow the dead leaves, etc. and collect them by moving the handy blower right and left and back and forth.

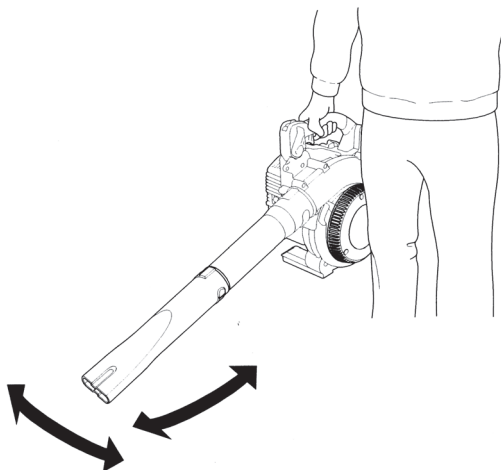

CAUTION: When operating the handy blower with your left hand, do not hold it in the position shown (i.e. exhaust port close to or in contact with your body). You can get burned with the heat of the exhaust air.

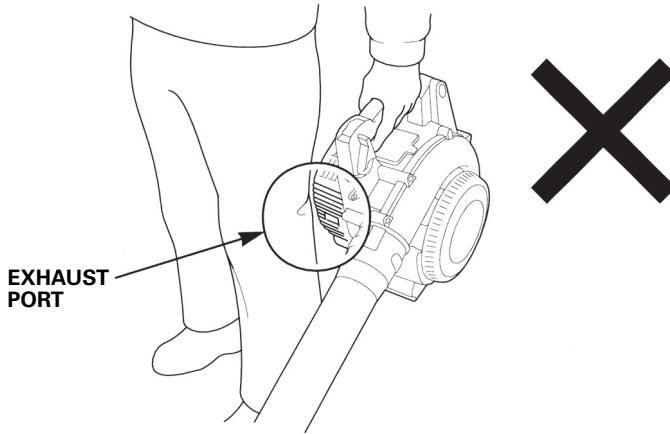

- This handy blower is designed to operate with one hand. However, it also can be operated while holding it by the handle and the support at the underside of the engine with two hands.

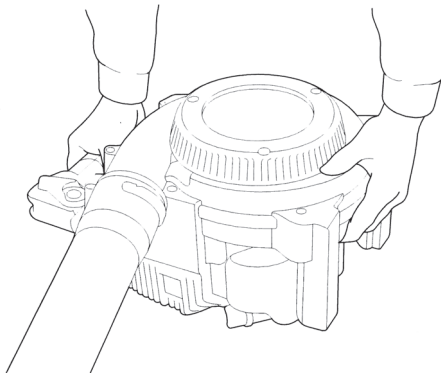

NOTE:

Move the throttle cruise control lever to the "SLOW" position, release the throttle lever, and move the engine switch to the "OFF" position before you leave from the handy blower.

How to use the nozzle

This handy blower is designed to be applicable to various cleaning work by using the fan nozzle or round nozzle (optional part).

- The fan nozzle produces wide and strong airflow. You can control application of this airflow to the working area very precisely. This fan nozzle is excellent to blow the flat surface for collection of sawdust, leaves, cut grass, etc. thoroughly.
- The round nozzle (optional part) is excellent for collection on uneven surfaces (e.g. field, lawn yard, etc.)

For efficient use of the handy blower:

To minimize the blowing time, collect the debris, etc. with a rake or broom before blowing, if they are scattered in wide area.

If the debris, etc. are stack hard, loosen them with a rake or broom before blowing.

To minimize the debris that came to the surface and contamination:

- When the debris, etc. that you are to collect are very dusty, remove the dust a little from the surface, or dampen surfaces.
- Expand the blower nozzle enough to apply the airflow as close to the ground surface as possible.
- Blow the debris, etc. with care not to let the blown debris hit on the people, children, pets, open windows and the just cleaned cars.
- Take care not to let the blown debris hit on the neighbors' property.
- Clean the working area after blowing.

To minimize the noise:

- Operate the handy blower only in the daytime of weekday. Avoid operation at the time when the people are sleeping or resting (e.g. early in the morning, late at night, or at noon recess). Observe the local regulations and work at an adequate time. Normally, we recommend that you operate the handy blower in the daytime of weekday when the people are working, too. Operation on weekend and holiday is not recommended so you do not bother the neighboring.
- Use one handy blower at a time if possible. The fewer the number of the engines is, the smaller the noise is generated.
- Operate the handy blower at the slower throttle speed as much as possible.
- Check the handy blower, especially the muffler, intake air port and the air filter before operation.

Like cleaning the terrace and entrance by spraying water with a hose, this handy blower is designed to be very good to collect the grass, debris, etc. adequately on the lawn and yard.

Nozzle shape

Two types of the nozzle in shape are available as shown.

**FAN TYPE
(STANDARD TYPE)**

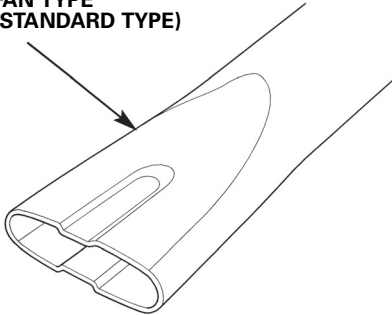

**ROUND TYPE
(OPTIONAL PART)**

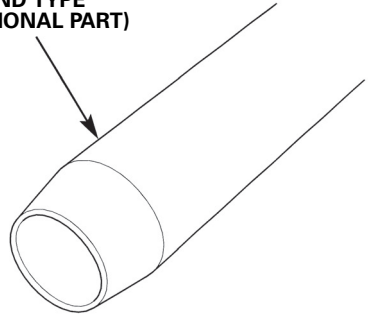

8. STOPPING THE ENGINE

In an emergency:

Turn the engine switch OFF.

Normal stop:

1. Release the throttle lever and move the throttle cruise control lever to the SLOW position.

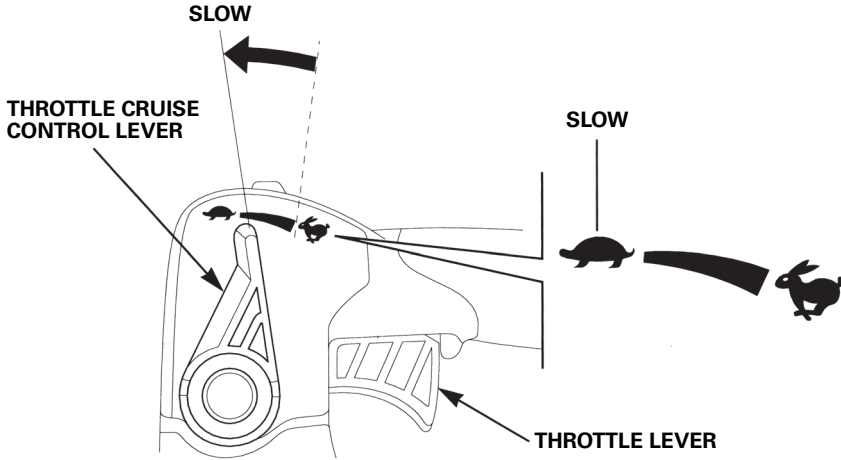

2. Turn the engine switch to the OFF position.

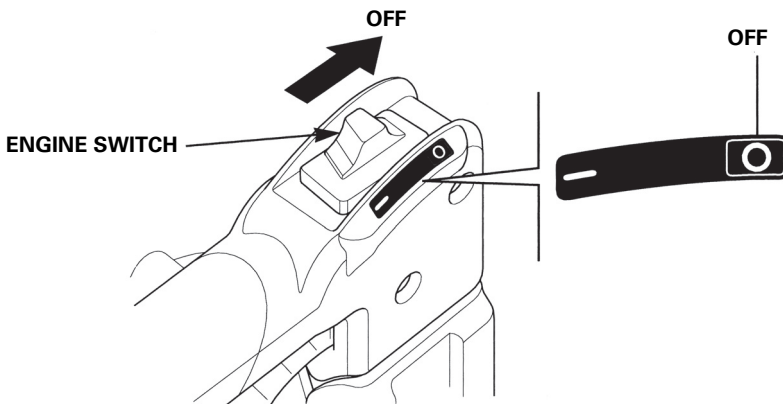

⚠ WARNING

- **Before performing any maintenance, place the handy blower on a level surface, stop the engine and remove the spark plug cap to be certain the engine will not start accidentally.**
- **The handy blower should be serviced by an authorized Honda dealer unless the owner has proper tools and service data and feels he is mechanically qualified.**

CAUTION: Use only genuine Honda parts or their equivalent for maintenance or repair. Replacement parts which are not of equivalent quality may damage the handy blower.

Periodic inspection and adjustment of the Honda HHB25 are essential if high level performance is to be maintained. Regular maintenance will also help to extend service life. The required service intervals and the kind of maintenance to be performed are described in chart on the following page.

Maintenance schedule

Item	REGULAR SERVICE PERIOD (3) Perform at every indicated month or operating hour interval, whichever comes first.	Each use	First month or 10 hrs.	Every3 month s or 25 hrs.	Every6 month s or 50 hrs.	Every year or 100 hrs.	Every 2 years or 300 hrs.	Refer to page
Engine oil	Check level	o						P. 19
	Change		o					P. 38
Air cleaner	Check	o						P. 24
	Clean			o (1)				P. 40
Spark plug	Check-adjust					o		P. 42
	Replace						o	P. 42
Throttle cable	Check	o						P. 44
Throttle lever	Check	o						P. 44
Engine cooling fins	Check				o			P. 46
Nuts, bolts, fasteners (Retighten if necessary)	Check	o						P. 25
Fuel tank	Clean					o		P. 49
Fuel filter	Check					o		P. 47
Idle speed	Check-adjust					o (2)		—
Valve clearance	Check-adjust					o (2)		—
Combustion chamber	Clean	After every 300 hrs. (2)						—
Fuel tubes	Check	Every 2 years (Replace if necessary) (2)						—
Oil tube	Check	Every 2 years (Replace if necessary) (2)						—

NOTE:

- (1) Service more frequently when used in dusty areas.
- (2) These items should be serviced by your servicing dealer.
- (3) Log hours of operation to determine proper maintenance intervals.

Tool kit

The tools supplied are necessary for performing some periodic maintenance, simple adjustments and repairs.
Store the tools in the designated place.

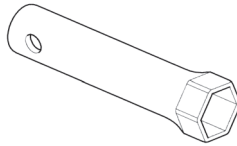

SPARK PLUG WRENCH

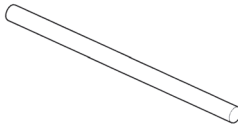

**BAR (used to turn a spark
plug wrench)**

Engine oil change

CAUTION: If the engine has been running, the engine, muffler and the engine oil are very hot and they remain hot for a while after stopping the engine. To protect you from burn, wait until they cool down before starting the oil change.

NOTE: Drain the oil while the engine is still warm to assure rapid and complete draining.

1. Check the fuel tank cap is tightened.
2. Remove the oil filler cap and drain the oil into the oil container by tipping the engine toward the oil filler neck.
3. Refill with the recommended oil (see page 20) and check the oil level (see page 19).
4. Install the oil filler cap.

ENGINE OIL CAPACITY: 0.08 L (0.08 US qt, 0.07 Imp qt)

Wash your hands with soap and water after handling used oil.

FUEL TANK CAP

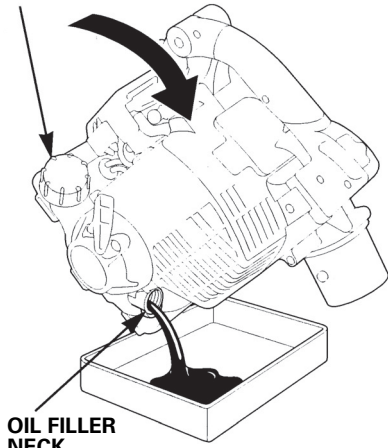

OIL FILLER NECK

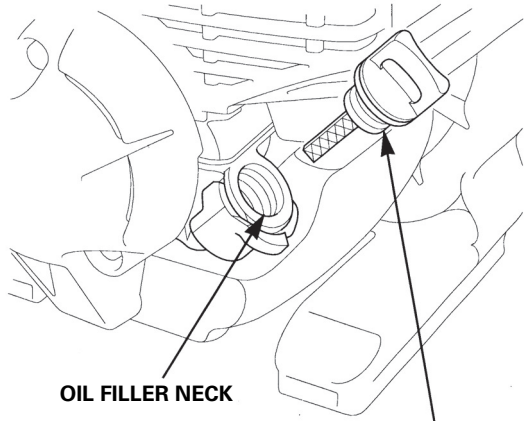

OIL FILLER NECK

OIL FILLER CAP

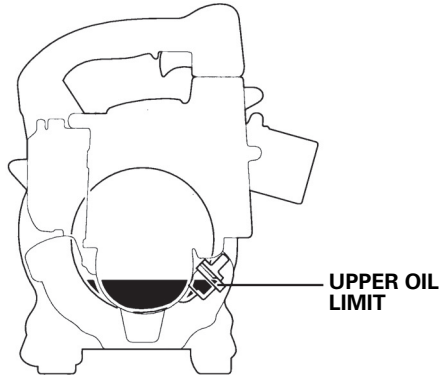

UPPER OIL LIMIT

NOTE:

Please dispose of used motor oil in a manner that is compatible with the environment. We suggest you take it in a sealed container to your local service station for reclamation. Do not throw it in the trash or pour it on the ground.

If you are not sure of the disposal, consult your authorized Honda dealer.

- The engine oil deteriorates naturally. Check and change the oil regularly.
- Tighten the oil filler cap securely for prevention of oil leakage.

Air cleaner service

A dirty air cleaner will restrict airflow to the carburetor. To prevent carburetor malfunction, service the air cleaner regularly. Service more frequently when operating the handy blower in extremely dusty areas.

⚠ WARNING Never use gasoline or low flash point solvents for cleaning the air cleaner element. A fire or explosion could result.

CAUTION: Never run the engine without the air cleaner. Rapid engine wear will result.

1. Move the choke lever to the CLOSED position.
2. Open the air cleaner cover by pushing the right side tabs of the air cleaner cover. Using the left side tabs as the pivoting points, turn the air cleaner cover and remove it from the air cleaner housing.
3. Remove the air cleaner element (foam element) from the air cleaner housing. Check the element for dirt.
4. Clean the foam element in the lukewarm soapy water and rinse it out. Squeeze the foam element firmly and let it dry thoroughly. Or, clean the foam element in a non-flammable or high flash point solvent and dry it thoroughly. Soak the element in clean engine oil and squeeze out the excess oil. Note that the engine will emit white smoke if there is too much oil in the foam element. Replace the foam element if it is excessively dirty.

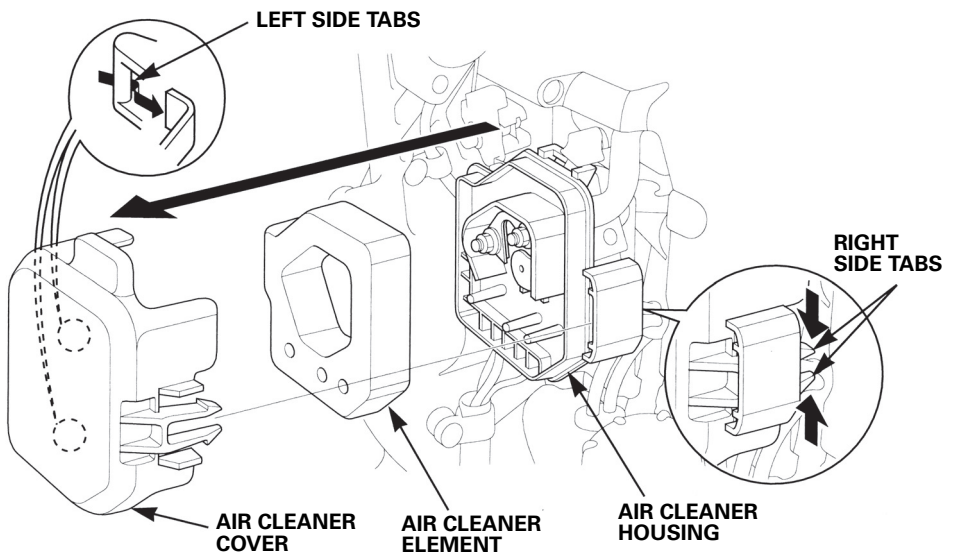

-
5. Clean inside the air cleaner cover and air cleaner housing with a moistened cloth.
 6. Reinstall the air cleaner element (foam element) and the air cleaner cover securely.

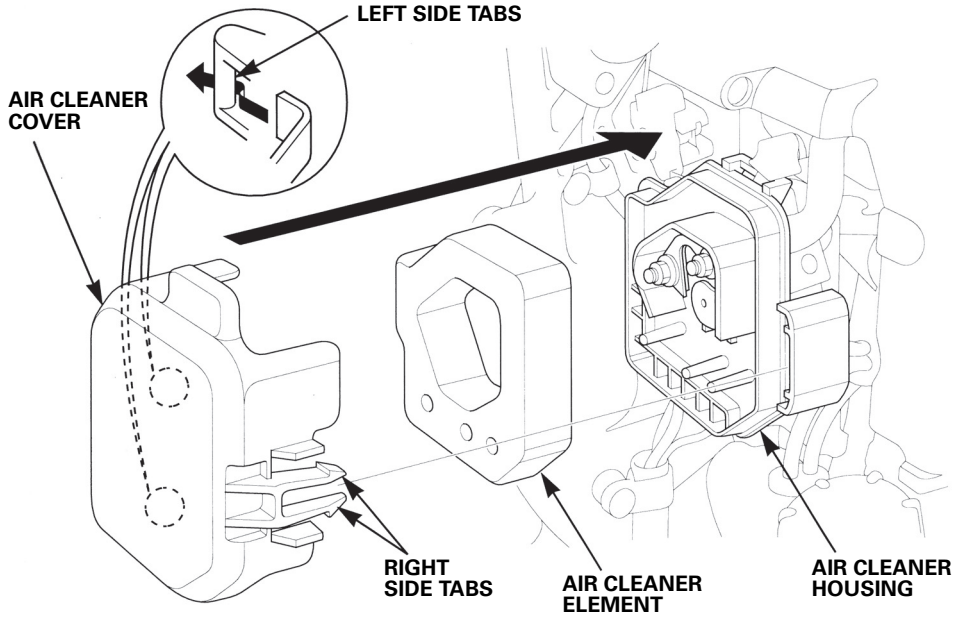

Spark plug service

Recommended spark plug: CMR5H (NGK)

To ensure proper engine operation, the spark plug must be properly gapped and free of deposits.

⚠ WARNING If the engine has been running, the spark plug and muffler are very hot. Be careful not to touch the spark plug and muffler.

CAUTION: Never use a spark plug of incorrect heat range.

<Cleaning>

1. Pull up the smaller tab and turn up the spark plug maintenance cover.

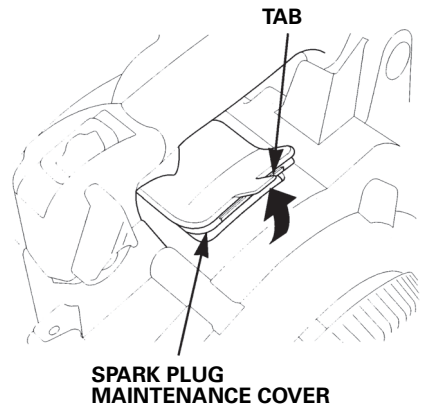

2. Remove the spark plug cap and use the proper size spark plug wrench to remove the spark plug.
3. Visually inspect the spark plug. Discard it if there is apparent wear or the insulator is cracked or chipped. Clean the spark plug with a wire brush if it is to be reused.

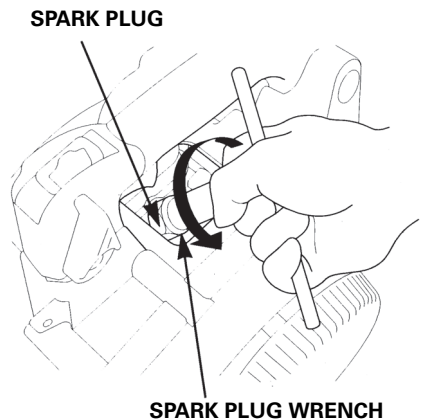

-
4. Measure the plug gap with a feeler gauge.
The gap should be 0.6 – 0.7 mm (0.024 – 0.028 in). Correct as necessary by carefully bending the side electrode.

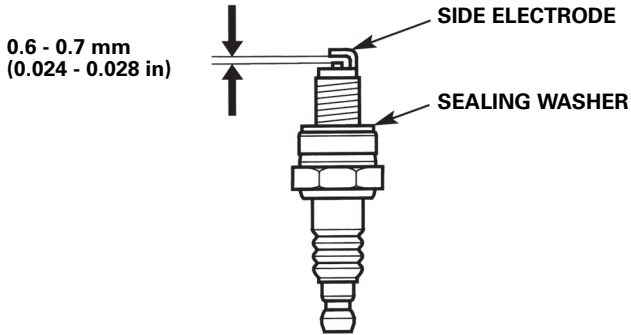

5. Check that the sealing washer is in good condition and thread the spark plug in by hand to prevent cross-threading.
6. After the spark plug is seated, tighten with a spark plug wrench to compress the washer.

NOTE:

After a new spark plug has been seated by hand, it should be tightened 1/2 turn with a wrench to compress its washer. If a used plug is being installed, it should only require 1/8 to 1/4 turn after being seated.

CAUTION: The spark plug must be securely tightened. An improperly tightened plug can become very hot and possibly damage the engine.

7. Attach the spark plug cap.
8. Put the spark plug maintenance cover back.

Throttle cable inspection and adjustment

Check the throttle cable free play and adjust if necessary.

<Adjustment>

1. Insert a rod or equivalent material under the handle. Raise the handy blower off the ground by lifting the rod up.

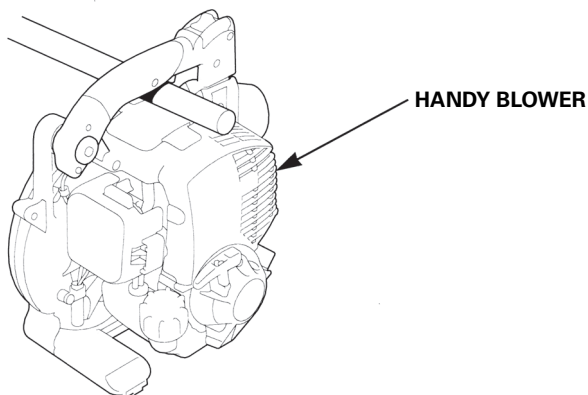

NOTE:

The handle of this handy blower features the vibration-proof structure. Adjust the throttle cable free play by lifting the handle up, or the engine speed can increase when holding the handle.

2. Loosen the flange bolt of the throttle cable guide. Adjust the throttle cable free play by pushing the guide in the direction shown with the arrow. Adjust the free play so that it is 2 to 3 mm at the tip of the throttle lever.

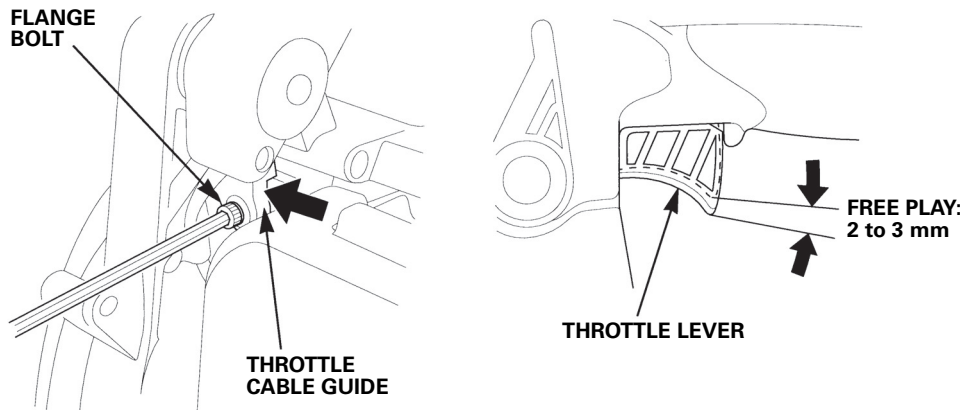

NOTE:

We recommend that you use a ball-pointed hex. wrench for smooth adjustment of the throttle cable guide.

3. Tighten the flange bolt securely.
4. After adjusting the throttle cable, start the engine and check that the throttle lever functions properly. The handy blower should turn at high speed when the throttle lever is squeezed, and it should turn at low speed when the lever is released.
5. If adjustment cannot be made properly, consult your authorized Honda dealer.

Engine cooling fins inspection

Inspect the cooling fins visually through the cover. If there are dry grass, leaves and mud clogged, consult your authorized Honda power equipment dealer for cleaning it.

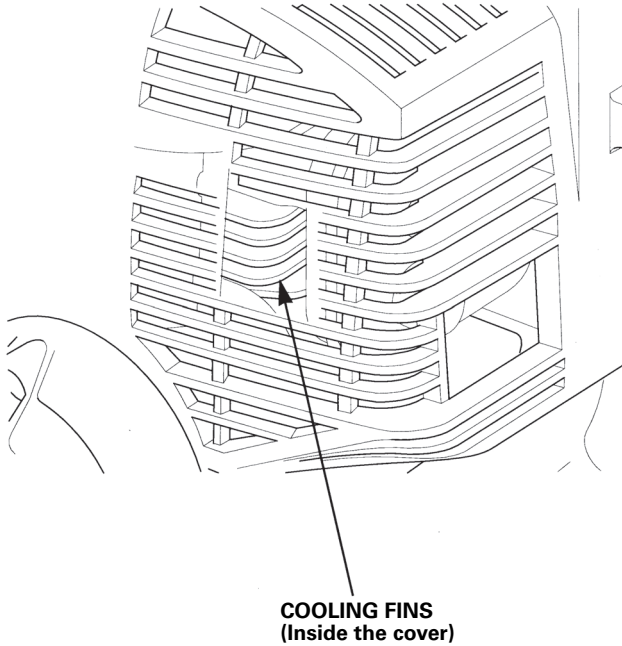

Fuel filter service

Note that the clogged fuel filter can cause poor engine performance.

⚠ WARNING Gasoline is extremely flammable and is explosive under certain conditions. You can be burned or seriously injured when handling fuel. Observe the following when servicing the fuel tank strainer.

- Stop the engine.
 - Service in a well-ventilated area.
 - Keep heat, sparks, and flame away. Do not smoke.
 - Do not spill the gasoline. If you spilled the gasoline, wipe it up immediately and dispose of the cloth or shop towel you wiped the spilled gasoline in a manner that is compatible with the environment.
1. Be sure that the engine oil filler cap is tightened securely.
 2. Remove the fuel tank cap and drain the gasoline into the container by tipping the engine toward the fuel filler neck.

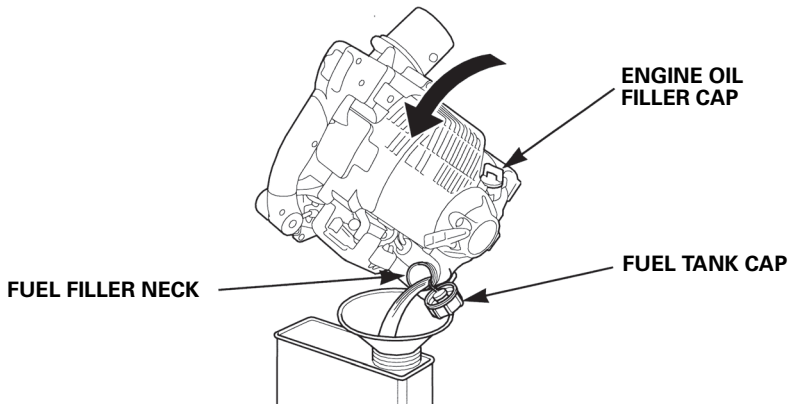

-
3. Pull out the fuel filter with the mechanic's wire from the fuel filler neck gently.
 4. Check the fuel filter for contamination. If the fuel filter is dirty, wash it gently with non-flammable or high flash point solvent. If the fuel filter is excessively dirty, replace it.

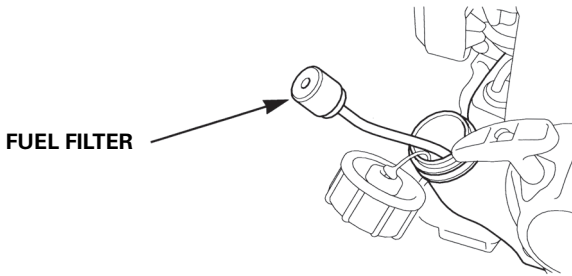
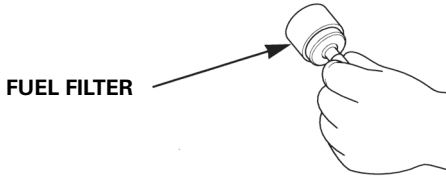

5. Reinstall the fuel filter into the fuel tank and tighten the fuel tank cap securely.

Fuel tank cleaning

Water and dust, dirt or foreign material in the fuel tank cause a poor engine performance.

⚠ WARNING Gasoline is extremely flammable and is explosive under certain conditions. You can be burned or seriously injured when handling fuel. Observe the following when cleaning the fuel tank.

- Stop the engine.
 - Clean in a well-ventilated area.
 - Keep heat, sparks, and flame away. Do not smoke.
 - Do not spill the gasoline. If you spilled the gasoline, wipe it up immediately and dispose of the cloth or shop towel you wiped the spilled gasoline in a manner that is compatible with the environment.
1. Be sure that the engine oil filler cap is tightened securely.
 2. Remove the fuel tank cap and drain the gasoline into a container by tipping the engine toward the fuel filler neck.

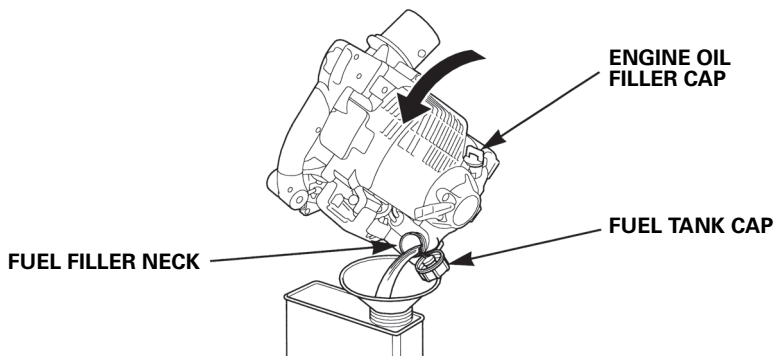

3. Pull out the fuel tank filter with the mechanic's wire from the fuel filler neck gently.
4. Remove the water and dirt stood in the fuel tank by rinsing the inside of the fuel tank with non-flammable or high flash point solvent.
5. Reinstall the fuel tank filter into the fuel tank and tighten the fuel tank cap securely.

10. STORAGE

Proper storage preparation is essential for keeping your handy blower trouble free and looking good. The following steps will help to keep rust and corrosion from impairing your handy blower.

CAUTION:

- If the handy blower has been running, the engine is very hot; allow it to cool before proceeding.
- Place the handy blower on a level surface and remove the spark plug cap to be certain the engine will not start accidentally.

1. Clean all exterior surfaces, touch up any damaged paint, and coat other areas that may rust with a light film of oil.
2. Drain the fuel;

⚠ WARNING Gasoline is extremely flammable and is explosive under certain conditions. You can be burned or seriously injured when handling fuel. Observe the following.

- a. Be sure that the engine oil filler cap is tightened securely.
- b. Remove the fuel tank cap and drain the fuel into the container by tipping the engine toward the fuel filler neck.

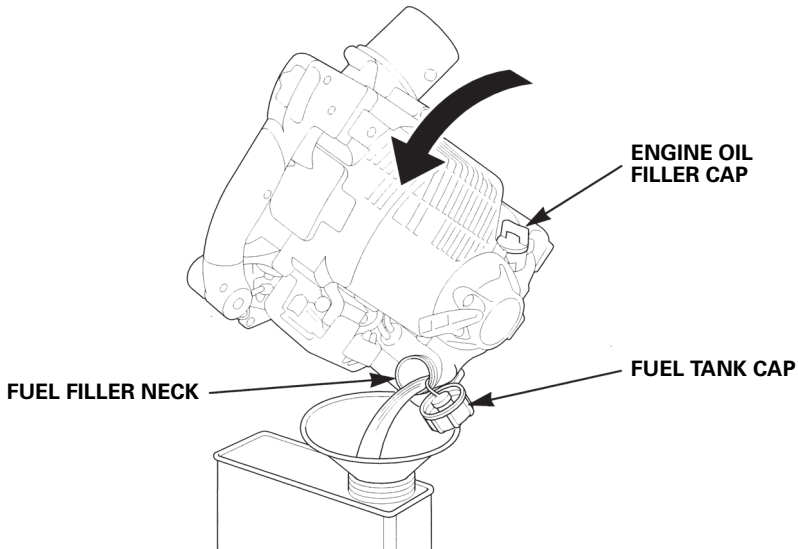

-
- c. Press the priming pump several times until all fuel left in the fuel return tube is returned into the fuel tank.

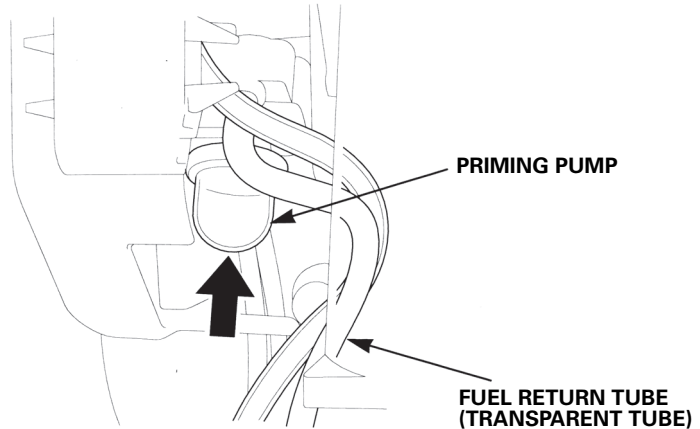

- d. Tip the engine toward the fuel filler neck again to drain the fuel left in the fuel tank into the container.
e. Tighten the fuel tank cap securely after draining the fuel completely.

3. Change the engine oil (see page 38).
4. Clean the air cleaner (see page 40).
5. Remove the spark plug and pour a couple of drops of clean engine oil into the cylinder.
6. Crank the engine several revolutions to distribute the oil, then reinstall the spark plug. Pull the starter grip slowly until resistance is felt.

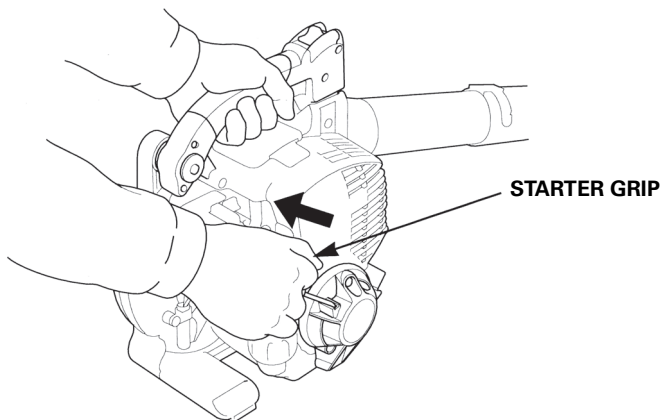

7. Cover the handy blower to keep out dust.

11. TRANSPORTING

⚠ WARNING Gasoline is extremely flammable and explosive under certain conditions. Do not smoke or allow flames or sparks in the area.

If the handy blower has been used, allow it to cool for at least 15 minutes before loading on the transporting vehicle. A hot engine and exhaust system can burn you and can ignite some material.

To prevent fuel spillage when transporting, the handy blower should be secured in its upright position, with the engine switch OFF and the fuel tank cap securely tighten.

Take care not to drop or strike the handy blower when transporting. Do not place heavy objects on the handy blower.

When the engine does not start:

1. Is the engine switch in the ON position?
2. Is there fuel in the fuel tank (see page 22)?

⚠ WARNING Gasoline is extremely flammable and explosive under certain conditions. Do not smoke or allow flames or sparks in the area.

3. Is gasoline reaching the carburetor?
To check, press the priming pump several times (see page 27).
4. Is the spark plug in good condition (see page 42)?
5. If the engine still does not start, take the handy blower to an authorized Honda dealer.

13. SPECIFICATIONS

Model	HHB25
Power product description code	UBAJ

Frame

Overall length	Body only	335 mm (13.2 in)
	With tube and nozzle	965 mm (38.0 in)
Overall width		265 mm (10.4 in)
Overall height		370 mm (14.6 in)
Dry mass (weight) (Without tube and nozzle)		4.5 kg (9.9 lbs)
Fully supplied mass (weight)		5.2 kg (11.6 lbs)
Maximum air flow (With fan nozzle type)		600 m ³ /h
Maximum wind speed (With fan nozzle type)		70 m/sec.

Engine

Model	GX25T
Engine description code	GCAIT
Engine type	4-stroke, overhead cam, 1 cylinder
Displacement	25.0 cm ³ (1.5 cu-in)
Bore and stroke	35.0 x 26.0 mm (1.4 x 1.0 in)
Engine Net Power (in accordance with SAE J1349*)	0.72 kW (1.0 PS)/7,000 rpm
Engine Max. Net Torque (in accordance with SAE J1349*)	1.0 N·m (0.10 kgf·m, 0.74 lbf·ft)/5,000 rpm
Ignition system	Transistor magneto
Engine oil capacity	0.08 L (0.08 US qt, 0.07 Imp qt)
Fuel tank capacity	0.32 L (0.08 US gal, 0.07 Imp gal)
Spark plug	CMR5H (NGK)

*: The power rating of the engine indicated in this document is the net power output tested on a production engine for the engine model and measured in accordance with SAE J1349 at 7,000 rpm (Engine Net Power) and at 5,000 rpm (Engine Max. Net Torque). Mass production engines may vary from this value.

Actual power output for the engine installed in the final machine will vary depending on numerous factors, including the operating speed of the engine in application, environmental conditions, maintenance, and other variables.

Noise and Vibration

Type	ET	UT
Sound pressure level at operator's ears Reference to EN 15503: 2009	87 dB (A)	—
Uncertainty	1 dB (A)	—
Measured sound power level (2000/14/EC, 2005/88/EC)	101 dB (A)	—
Uncertainty	1 dB (A)	—
Guaranteed sound power level (2000/14/EC, 2005/88/EC)	102 dB (A)	—
Sound pressure level Australia New South Wales standard (At 7,250 rpm)	—	75 dB (A)
Vibration level at hand arm EN 15503: 2009	6.3 m/s ²	
Uncertainty (EN12096: 1997 Annex D)	2.5 m/s ²	

14. INSTALLATION OF KIT PARTS (EWT type)

SAFETY

The Importance of Proper Assembly

Proper assembly is essential to operator safety and the reliability of the machine. Any error or oversight made by the person assembling and servicing a unit can easily result in faulty operation, damage to the machine, or injury to the operator.

⚠ WARNING

Improper assembly can cause an unsafe condition that can lead to serious injury or death.

Follow the procedures and precautions in the assembly instructions carefully.

Some of the most important safety precautions are given below. However, we cannot warn you of every conceivable hazard that can arise in performing this assembly. Only you can decide whether or not you should perform a given task.

⚠ WARNING

Failure to properly follow instructions and precautions can cause you to be seriously hurt or killed.

Follow the procedures and precautions in this manual carefully.

Important Safety Precautions

- Make sure you have a clear understanding of all basic shop safety practices and that you are wearing appropriate clothing and safety equipment. When performing this assembly, be especially careful of the following:
 - Read the instructions before you begin and be sure you have the tools and skills required to perform the tasks safely.
- Make sure the engine is off before you begin any maintenance or repairs. This will help eliminate several potential hazards:
 - **Carbon monoxide poisoning from engine exhaust.**
Operate outside away from open windows or doors.
 - **Burns from hot parts.**
Let the engine and exhaust system cool before touching.
 - **Injury from moving parts.**
Do not run the engine unless the instruction tells you to do so. Even then, keep your hands, fingers, and clothing away. Do not run the engine when any protective guard or shield is removed.
- To reduce the possibility of a fire or explosion, be careful when working around gasoline or batteries. Use only a nonflammable solvent, not gasoline, to clean parts. Keep all cigarettes, sparks, and flames away from all fuel related parts.

HOT AIR TUBE KIT INSTALLATION

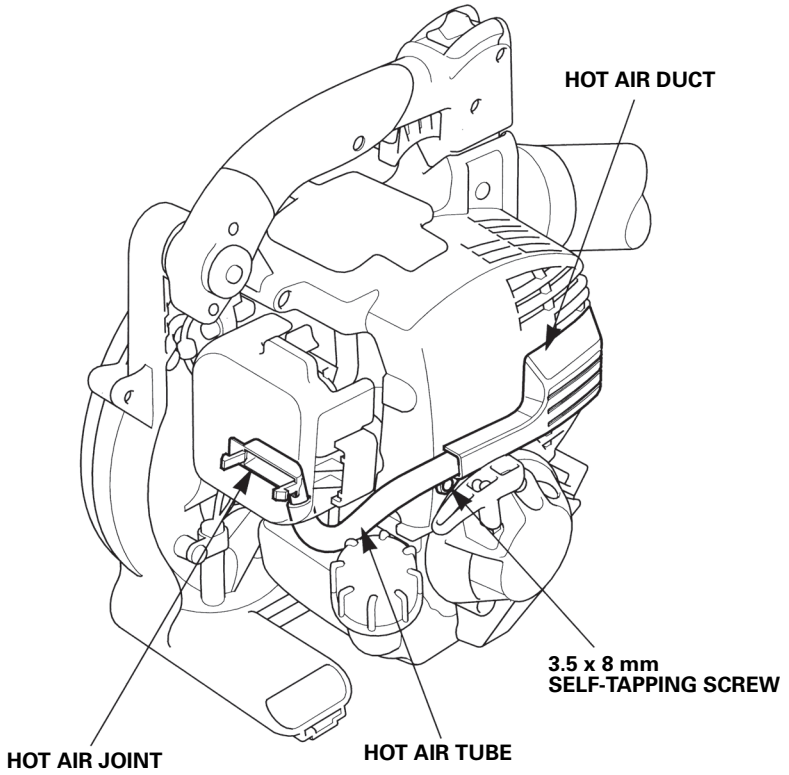

1. Set the hot air duct on the engine top cover by aligning the groove and locking tabs with the ribs of the engine cover as shown.
2. Tighten the 3.5 x 8 mm self-tapping screw securely.

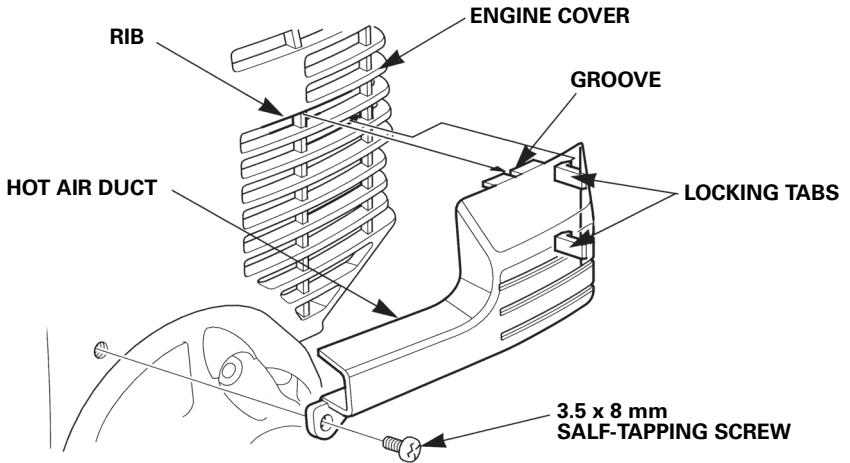

3. Remove the air cleaner cover (see page 24).
4. Install the hot air joint to the air cleaner case as shown. Check that the locking tabs of the hot air joint lock against the ribs of the air cleaner case securely.

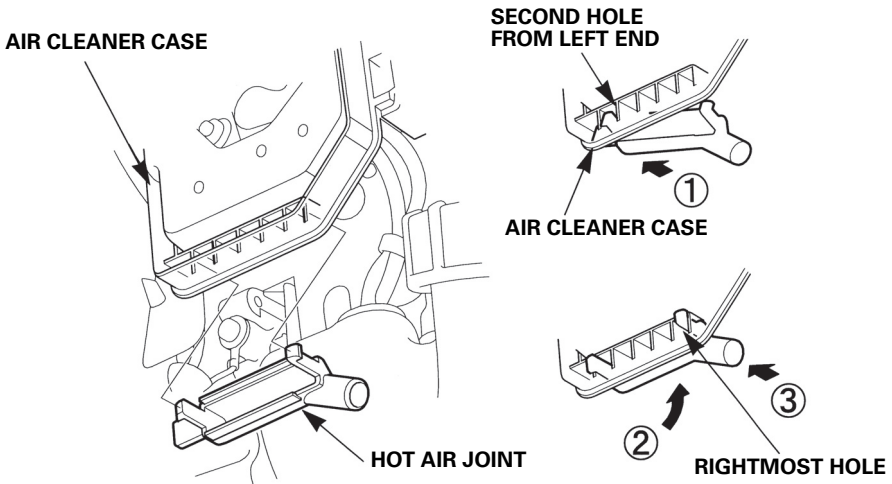

5. Install the hot air tube between the hot air duct and hot air joint as shown. Hot air duct side: Insert the hot air tube until the tube end comes in contact with the stopper.

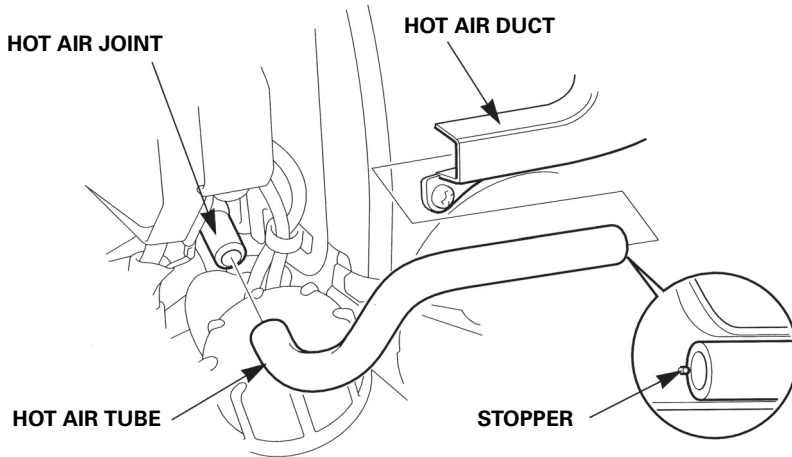

Hot air joint side: Insert the hot air tube up to the base.

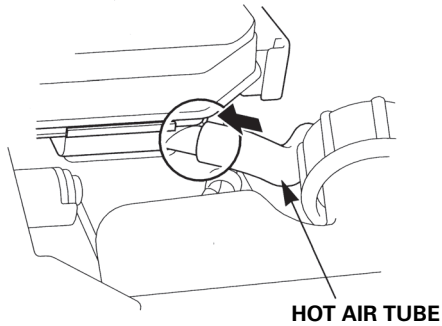

6. After installation, reinstall the air cleaner cover.

NOTE:

- Normally use the blower with the hot air tube installed, or it can cause icing.
- When the ambient temperature is 10°C (50°F) or above, be sure to remove the hot air tube in the following procedure before operation. Operating the blower with the hot air tube installed can cause overheat of the engine.

HOT AIR TUBE REMOVAL

1. Remove the air cleaner cover (see page 24).
2. Pull out the hot air tube from the hot air duct.
3. Pushing the locking tabs of the hot air joint, move the hot air joint to the inner side to remove.
4. Store the hot air tube and hot air duct in an adequate place securely not to lose them.

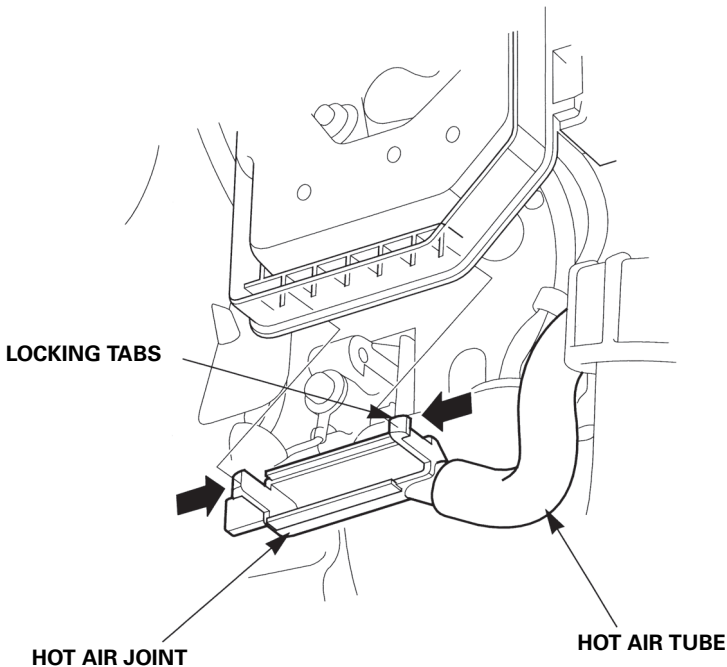

5. Reinstall the air cleaner cover.

HOT AIR TUBE INSTALLATION

1. Remove the air cleaner cover (see page 24).
2. Install the hot air joint to the air cleaner case.
Check that the locking tabs of the hot air joint lock against the ribs of the air cleaner case securely.
3. Insert the hot air tube to the hot air duct.
Insert until the tube end comes in contact with the stopper.

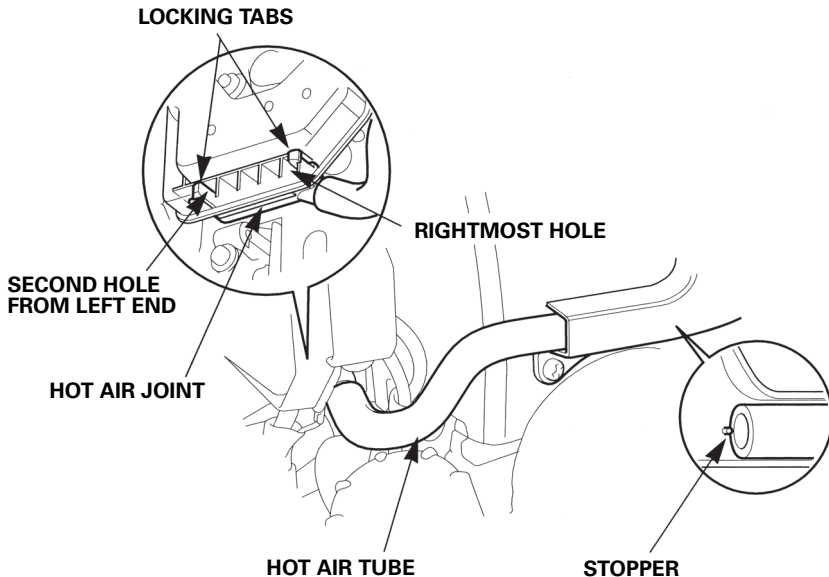

4. After installation, reinstall the air cleaner cover.

Honda HHB25

MANUEL DE L'UTILISATEUR

Notice originale



INTRODUCTION

Nous vous remercions d'avoir porté votre choix sur un souffleur de feuilles Honda.

Ce manuel couvre l'utilisation et d'entretien du souffleur de feuilles Honda HHB25.

Honda Motor Co., Ltd. se réserve le droit d'effectuer des modifications à tout moment, sans préavis et sans aucune obligation de sa part.

Aucune partie de cette publication ne peut être reproduite sans une autorisation écrite.

Ce manuel doit être considéré comme un élément permanent du souffleur de feuilles et doit l'accompagner en cas de revente.

Faire très attention aux en-têtes précédés des mots suivants :

▲ ATTENTION Signale une forte possibilité de blessures corporelles graves, voire un danger mortel si les instructions ne sont pas suivies.

PRECAUTION : Signale une possibilité de blessures corporelles ou de détérioration de l'équipement si les instructions ne sont pas suivies.

NOTE : Fournit des informations utiles.

En cas de problème, ou pour toute question concernant le souffleur de feuilles, veuillez consulter un revendeur Honda agréé.

Le souffleur de feuilles Honda est conçu pour assurer un service sûr et fiable dans des conditions d'utilisation conformes aux instructions.

▲ ATTENTION L'utilisation de ce souffleur de feuilles nécessite des efforts spéciaux de votre part pour assurer la sécurité de l'opérateur et des autres personnes. Lire et assimiler ce manuel du propriétaire avant d'utiliser ce souffleur de feuilles pour ne pas entraîner de blessures corporelles ou de dommages à l'équipement.

- Les illustrations peuvent varier en fonction du type.

Mise au rebut

Pour la protection de l'environnement, ne pas jeter ce produit, la batterie, l'huile moteur, etc., aux ordures. Observer la réglementation locale ou consulter son concessionnaire Honda agréé pour s'en débarrasser.

TABLE DES MATIERES

1. INSTRUCTIONS DE SECURITE.....	4
2. EMBLEMES DES ETIQUETTES DE SECURITE.....	10
Emplacement des étiquettes de sécurité.....	10
Emplacement de la marque CE et des étiquettes de bruit.....	12
Emplacement des numéros de série	13
3. IDENTIFICATIONS DES PIECES CONSTITUTIVES.....	14
4. COMMANDES	16
Interrupteur de moteur	16
Démarreur à rappel	16
Pompe d'amorçage	17
Lever de starter	17
Lever de commande des gaz.....	18
Lever de commande de croisière de commande des gaz.....	18
5. VERIFICATIONS AVANT L'UTILISATION	19
Vérifier le niveau d'huile moteur.....	19
Vérifier le niveau d'essence.....	21
Vérifier les éléments de filtre à air.....	24
Vérifier les vis de taraudage	25
6. MISE EN MARCHE DU MOTEUR	26
7. FONCTIONNEMENT DU SOUFFLEUR	29
8. ARRÊT DU MOTEUR	34
En cas d'urgence :	34
Arrêt normal :	34
9. ENTRETIEN	35
Programme d'entretien	36
Trousse à outils	37
Vidange de l'huile moteur	38
Entretien du filtre à air	40
Entretien de la bougie d'allumage	42
Contrôle et réglage du câble de commande des gaz	44
Contrôle des ailettes de refroidissement de moteur	46
Entretien du filtre à essence	47
Nettoyage du réservoir d'essence	49

10. REMISAGE.....	50
11. TRANSPORT.....	52
12. DEPISTAGE DES PANNES	53
13. CARACTERISTIQUES.....	54
14. POSE DES PIECES DU KIT (TYPE EWT).....	56
ADRESSES DES PRINCIPAUX DISTRIBUTEURS Honda	Face intérieure de la couverture arrière
APERCU DU CONTENU de la “Déclaration de conformité CE”	Face intérieure de la couverture arrière

1. INSTRUCTIONS DE SECURITE

ATTENTION

Pour garantir une opération sûre

Pour la sécurité de l'opérateur et des autres personnes, prêter une attention particulière aux précautions suivantes :

Responsabilité de l'opérateur

- Toute pièce de la machine est une source potentielle de danger si cette dernière est utilisée dans des conditions anormales ou si l'entretien n'est pas correctement effectué.
- Lire attentivement le manuel du propriétaire. Se familiariser avec les commandes et le bon usage du souffleur de feuilles. Savoir comment arrêter rapidement le moteur.
- Ne jamais laisser des enfants ou des personnes non familières avec ce manuel du propriétaire utiliser le souffleur de feuilles. Les règlements locaux peuvent restreindre l'âge de l'opérateur.
- En cas de prêt ou de revente de votre souffleur de feuilles à un tiers, lui dire comment utiliser le produit, et lui conseiller de lire et de bien comprendre le manuel du propriétaire avant l'utilisation.
- Ne jamais utiliser le souffleur de feuilles alors que :
 - des personnes, surtout des enfants ou des animaux sont à proximité.
 - l'utilisateur est fatigué ou sous l'influence de médicaments ou a absorbé des substances connues pour affecter le jugement ou les réactions.
- Garder les personnes et les animaux à distance de l'opérateur pendant l'utilisation.
- Ne pas oublier que l'opérateur ou l'utilisateur est tenu pour responsable des accidents ou dangers survenant à d'autres personnes ou à leur propriété.
- Ne pas faire fonctionner le souffleur de feuilles à proximité de fenêtres ouvertes, etc.

▲ ATTENTION

Pour garantir une opération sûre

Responsabilité de l'opérateur

- Pendant l'utilisation du souffleur de feuilles, toujours porter les vêtements et dispositifs de protection suivants.
 - Vêtements de protection
 - Porter des vêtements adéquats avec des manches longues et des pantalons longs. Les vêtements doivent s'adapter à votre corps, et bien fermer tous les boutons. Ne pas laisser les chemises et le bas de la jupe/chemise amples. Porter également des cache-bras.
 - Ne pas porter de vêtements avec bandes, lacets et/ou rubans, de vêtements amples, cravate, collier, etc. pendant l'opération. Ils peuvent être pris dans le souffleur de feuilles, entraînant des blessures. Se nouer les cheveux s'ils sont longs, et ne pas laisser les cheveux tomber sur les épaules.
 - Dispositifs de protection
 - * Lunettes
 - Porter des lunettes ou autre protection des yeux pour se protéger les yeux contre les débris projetés par le souffleur de feuilles.
 - * Casque
 - Porter le casque pour se protéger la tête contre les branches en hauteur et les matériaux étrangers tombants.
 - * Masque facial
 - Porter le masque facial pour se protéger la face contre les débris projetés par le souffleur de feuilles.
 - * Protège-oreilles/Cache-tympan
 - Porter les protège-oreilles, cache-tympan ou autre protection de l'ouïe pour se protéger les oreilles contre le bruit.
 - * Gants
 - Porter des gants pour se protéger les mains.
 - * Bottes de sécurité
 - Porter des bottes de sécurité avec semelle non glissante et protège-doigts de pied pour se protéger les pieds contre les débris volants.
 - Ne pas utiliser l'équipement les pieds nus ou en portant des sandales ouvertes.

ATTENTION

Pour garantir une opération sûre

Responsabilité de l'opérateur

* Masque anti-poussière

Nous vous recommandons de porter un masque anti-poussière si vous souffrez d'une allergie au pollen, p. ex., rhume des foins, etc. Le masque anti-poussière est disponible dans une pharmacie et est utile pour la réduction de la quantité de pollen aspirée.

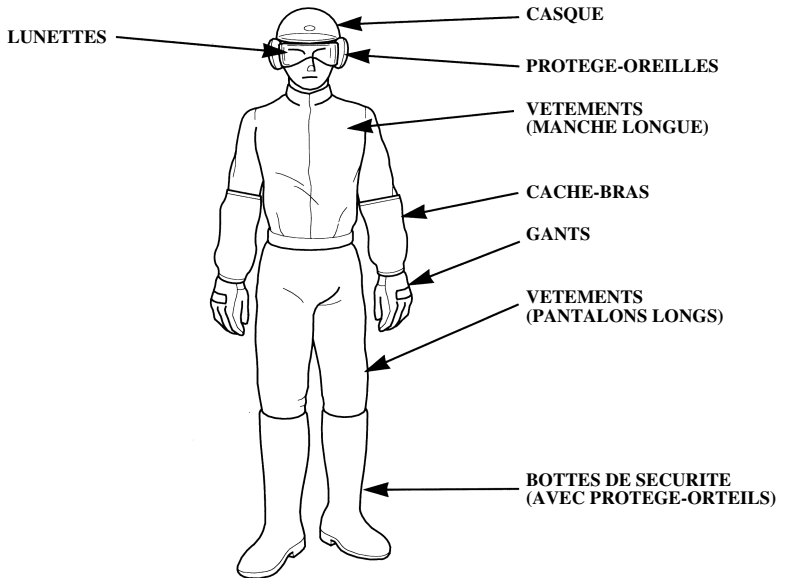

- Avant chaque utilisation, vérifier à l'oeil nu le souffleur de feuilles pour tout dommage et desserrement de pièce de fixation.
- Avant chaque utilisation, vérifier s'il n'y a pas de traces de fuites d'huile ou d'essence autour ou sous le moteur.
- Eviter d'utiliser le souffleur de feuilles la nuit ou par mauvais temps et visibilité médiocre, car il y a un grand risque d'accident.
- Marcher, ne jamais courir pendant l'opération.
- Eviter d'utiliser le souffleur de feuilles sur une pente raide. La pente raide est très glissante, et vous risquez donc de tomber.

⚠ ATTENTION

Pour garantir une opération sûre

Responsabilité de l'opérateur

- Ne pas utiliser le souffleur de feuilles avec les étiquettes et d'autres pièces déposées.
- Ne pas monter des pièces incorrectes et ne pas effectuer des modifications non autorisées sur le souffleur de feuilles. Il pourrait en résulter des blessures et/ou des dommages à l'équipement. Utiliser des pièces conçues pour votre modèle et application.
- Arrêter le moteur, et déconnecter le capuchon de bougie d'allumage dans les cas suivants :
 - Avant toute opération autour du souffleur de feuilles.
 - Avant de vérifier, de nettoyer ou de travailler sur le souffleur de feuilles.
 - Après avoir heurté un objet étranger. Vérifier l'état général du souffleur de feuilles, et procéder aux réparations avant de redémarrer et de réutiliser le souffleur de feuilles.
 - Si le souffleur de feuilles commence à vibrer anormalement, vérifier immédiatement la cause de la vibration, et effectuer la réparation nécessaire.
- Arrêter le moteur dans les cas suivants :
 - Chaque fois que vous laissez le souffleur de feuilles sans surveillance.
 - Avant de faire le plein.
 - Lorsqu'une personne ou un animal s'approche.
 - Couper immédiatement le moteur lorsque le souffleur de feuilles montre soudainement une vibration anormale. Une vibration anormale peut suggérer des pièces de rotation endommagées ou des pièces de fixation desserrées. Examiner la cause du problème, et ne pas mettre le moteur en marche avant d'avoir effectué la réparation.
- Le souffleur de feuilles est défectueux lorsque le moteur est au ralenti par retour de la commande des gaz, mais que le souffleur de feuilles continue à tourner, et que le réglage de vitesse de ralenti doit être fait. Consulter votre revendeur Honda agréé.
- Garder tous les écrous, boulons et vis serrés pour être sûr que le souffleur de feuilles est en bon état de marche. Un entretien régulier est une aide essentielle à la sécurité de l'utilisateur et le maintien d'un niveau élevé de performances.
- Ne pas utiliser le souffleur de feuilles avec des pièces usées ou endommagées. Les pièces doivent être remplacées ou réparées. Remplacer les pièces usées ou endommagées par des pièces d'origine Honda. Des pièces de qualité non équivalente peuvent endommager la machine et être préjudiciables à votre sécurité.

▲ ATTENTION

Pour garantir une opération sûre

Responsabilité de l'opérateur

- Blessures provoquées par les vibrations et le froid :
Vous risquez de sentir un picotement ou une douleur brûlante dans vos doigts, et ceux-ci peuvent perdre de leur couleur et sensation selon votre constitution. On pense que ces symptômes sont dûs aux vibrations et/ou à l'exposition au froid. Le point de déclenchement spécifique de ces symptômes n'est pas encore identifié, mais observez les instructions suivantes.
 - * Limitez la durée passée à utiliser le souffleur de feuilles en un jour.
Le travail d'une journée devant comprendre le travail avec souffleur de feuilles et l'autre travail sans équipement tenu à la main, vous pouvez donc limiter la durée pendant laquelle vos mains sont exposées aux vibrations de la machine.
 - * Gardez votre corps couvert, surtout les mains, poignets et bras.
 - * Faites des pauses à des intervalles plus courts et des exercices des bras bons pour maintenir une bonne circulation du sang. Ne fumez pas pendant le travail.
 - * Si vous ressentez un malaise, une rougeur et un gonflement des doigts suivi de blanchissement et de perte de sensation, consultez immédiatement votre docteur.
- Blessures provoquées par une opération répétée :
Effectuer une opération répétée pendant une durée prolongée peut provoquer des blessures. Observer les instructions suivantes pour réduire les risques de blessures.
 - * Evitez l'opération répétée en utilisant votre(vos) poignet(s) en position courbée, allongée ou tordue.
 - * Faites régulièrement des pauses pour réduire les effets de l'opération répétée. Prenez votre temps pour effectuer l'opération répétée. Ne vous précipitez pas pour utiliser le souffleur de feuilles.
 - * Lorsque vos doigts, mains, poignets et/ou bras lancinent ou sont engourdis, consultez votre docteur.

Sécurité des enfants

- Garder les enfants à l'intérieur et sous surveillance permanente toutes les fois qu'un souffleur de feuilles est utilisé à proximité. Les jeunes enfants se déplacent rapidement et sont particulièrement attirés par l'activité du souffleur de feuilles.
- Ne jamais croire que les enfants vont rester là où vous les avez vus en dernier. Etre vigilant et arrêter le souffleur de feuilles si des enfants s'approchent.
- Les enfants ne doivent jamais être autorisés à utiliser le souffleur de feuilles, même sous la surveillance d'adultes.

▲ ATTENTION**Pour garantir une opération sûre****Danger d'incendie et de brûlure**

L'essence est extrêmement inflammable, et les vapeurs d'essence peuvent exploser. Faire très attention lors de la manipulation de l'essence. Tenir l'essence hors de portée d'enfants.

- Ranger l'essence dans des bidons spécialement conçus dans ce but.
- Ne faire le plein qu'à l'extérieur, et ne pas fumer pendant le plein ou la manipulation d'essence.
- Faire le plein de carburant avant de mettre le moteur en marche. Ne jamais retirer le bouchon du réservoir d'essence ou ajouter de l'essence lorsque le moteur tourne ou qu'il est chaud.
- Si de l'essence est renversée, ne pas essayer de démarrer le moteur, mais écarter le souffleur de feuilles de la zone d'épandage, et éviter de créer une source d'allumage tant que les vapeurs d'essence ne sont pas dissipées.
- Serrer à fond tous les réservoirs d'essence et bouchons de bidon.
- Lorsque vous mettez le moteur en marche après avoir fait le plein, démarrez toujours le moteur à au moins 3 m du point de remplissage.
- Ne jamais remiser le souffleur de feuilles avec l'essence dans le réservoir à l'intérieur d'un bâtiment où les fumées peuvent atteindre une flamme ouverte, une étincelle ou une source à haute température.
- Laisser refroidir le moteur avant de remiser dans un enclos.
- Pour réduire les risques d'incendie, garder le souffleur de feuilles, surtout le moteur, le silencieux, et également la zone de stockage d'essence à l'abri d'herbe, de feuilles ou de graisse excessive.
Ne pas laisser de bidons ou de matières végétales dans ou à proximité d'un bâtiment.
- Si le réservoir d'essence doit être vidangé, ceci doit être effectué à l'extérieur, avec un moteur froid.

Danger d'intoxication au monoxyde de carbone

Les gaz d'échappement contiennent du monoxyde de carbone, gaz toxique inodore et incolore. Respirer des gaz d'échappement peut entraîner une perte de conscience, voire la mort.

- Si l'on fait tourner le moteur dans un endroit fermé ou même partiellement clos, l'air respiré peut contenir une quantité dangereuse de gaz d'échappement.
- Remplacer le silencieux défectueux.
- Ne pas utiliser le moteur dans un espace restreint où de dangereuses fumées de monoxyde de carbone peuvent s'accumuler.

2. EMBLEMES DES ETIQUETTES DE SECURITE

Emplacement des étiquettes de sécurité

Le souffleur de feuilles doit être utilisé avec précaution. Des pictogrammes sur la machine rappellent à l'opérateur les principales précautions à prendre lors de l'utilisation. Leur signification est expliquée à la page 11.

Ces décalques sont considérés comme faisant partie du souffleur de feuilles. Si un décalque se détache ou devient illisible, contacter votre revendeur Honda pour le faire remplacer.

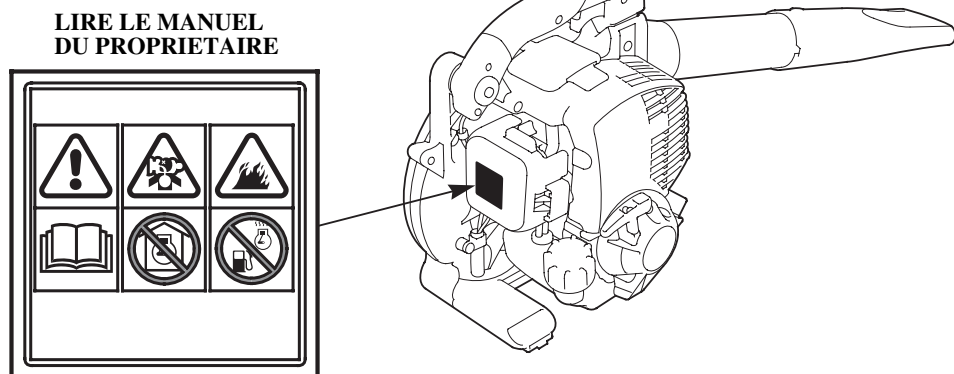
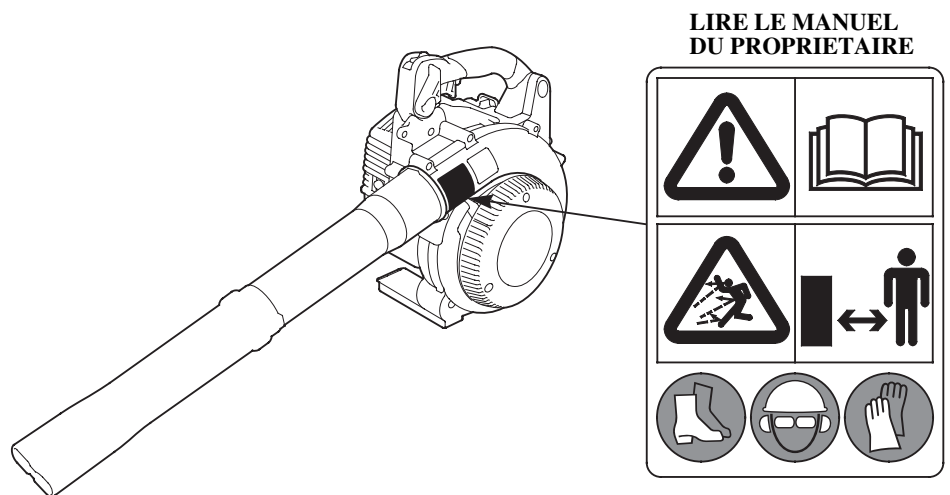



- Le souffleur de feuilles Honda est conçu pour assurer un service sûr et fiable dans des conditions d'utilisation conformes aux instructions. Lire et assimiler le manuel du propriétaire avant d'utiliser le souffleur de feuilles pour ne pas entraîner de blessures corporelles ou de dommages à l'équipement.



- Les gaz d'échappement contiennent du monoxyde de carbone, un gaz toxique incolore et inodore. Le monoxyde de carbone peut provoquer des évanouissements et être mortel.
- Si l'on fait fonctionner le souffleur de feuilles dans un endroit fermé ou même partiellement clos, l'air respiré peut contenir une quantité dangereuse de gaz d'échappement.
- Ne jamais faire fonctionner le souffleur de feuilles dans un garage, une maison ou à proximité de fenêtres ou portes ouvertes.



- Ne pas autoriser de personnes ou d'animaux dans la zone d'utilisation du souffleur de feuilles.



- Porter une protection faciale, un casque et d'autres dispositifs et vêtements de protection pour vous protéger les yeux et le corps contre tous les objets (gravier, verre, fil, etc.) projetés par le souffleur de feuilles.



- L'essence est très inflammable et explosive. Arrêter le moteur et le laisser se refroidir avant de faire le plein.

Emplacement de la marque CE et des étiquettes de bruit

ETIQUETTE DE BRUIT
(TYPE UT)



ETIQUETTE DE BRUIT
(TYPE ET)

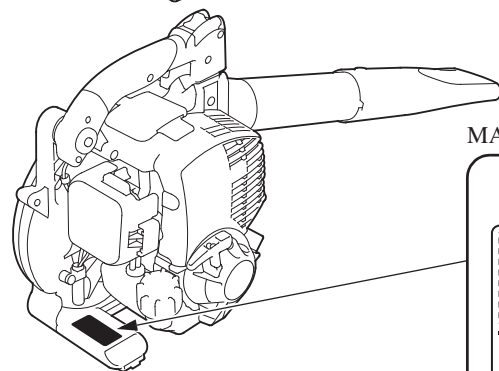
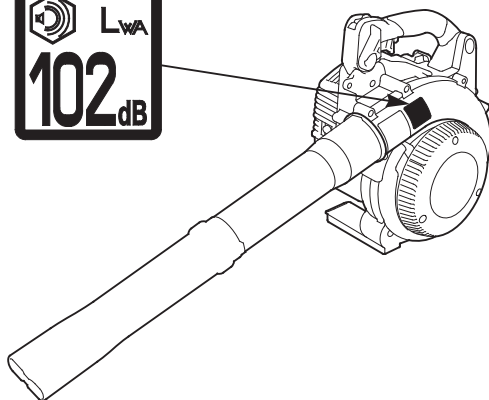
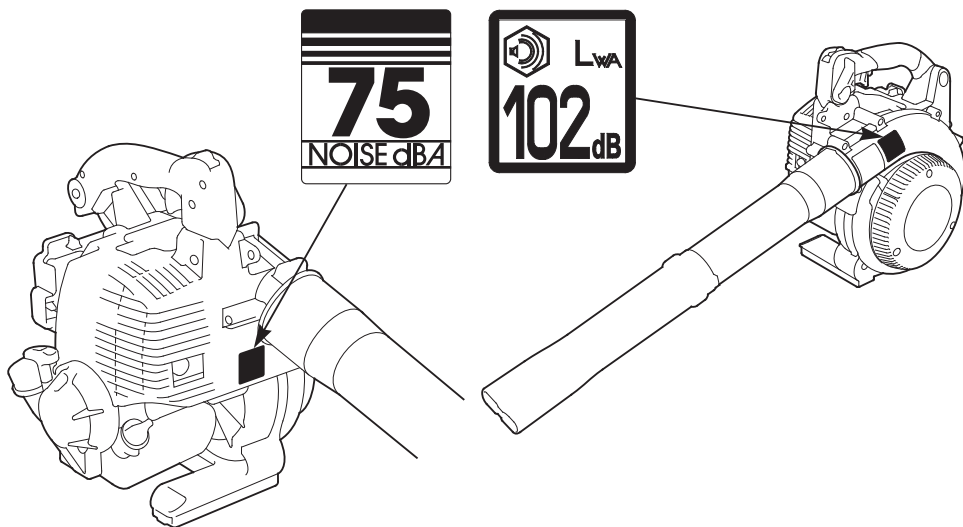

MARQUE CE (TYPE ET)

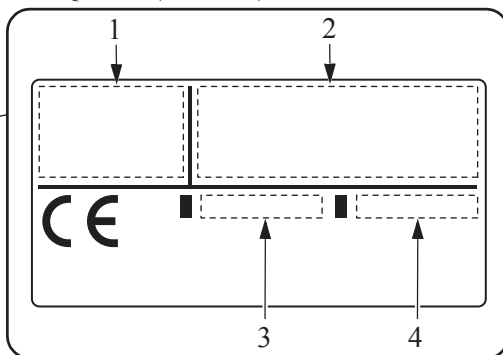

1. Nom et adresse du constructeur
2. Noms et adresses du représentant et de l'importateur agréés
3. Modèle
4. Année de fabrication

Les noms et adresses du fabricant, du représentant et de l'importateur agréés sont indiqués dans la section de DESCRIPTION DU CONTENU de la "Déclaration de conformité CE" du présent mode d'emploi.

Emplacement des numéros de série

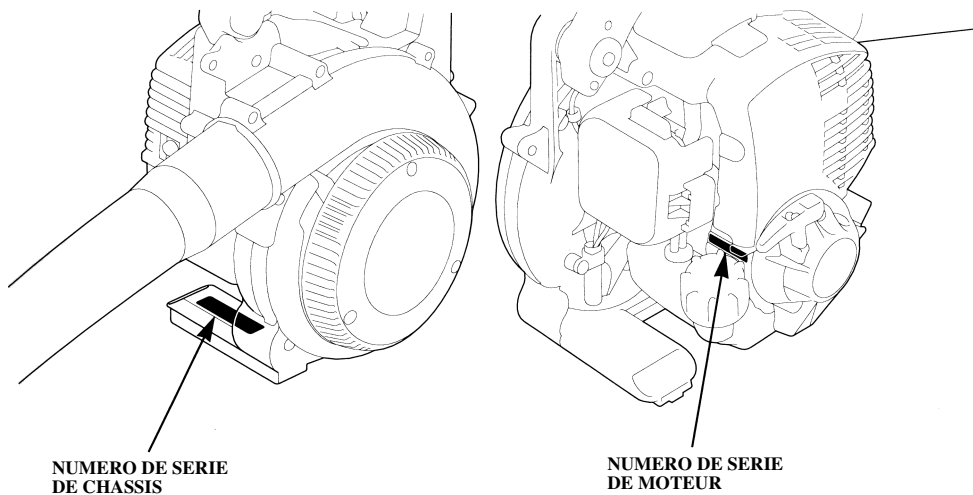

Noter le numéro de série de châssis et le numéro de série de moteur dans l'espace ci-dessous.
Vous aurez besoin de ces numéros en cas de commande de pièces.

Numéro de série de châssis : _____

Numéro de série de moteur : _____

3. IDENTIFICATIONS DES PIÈCES CONSTITUTIVES

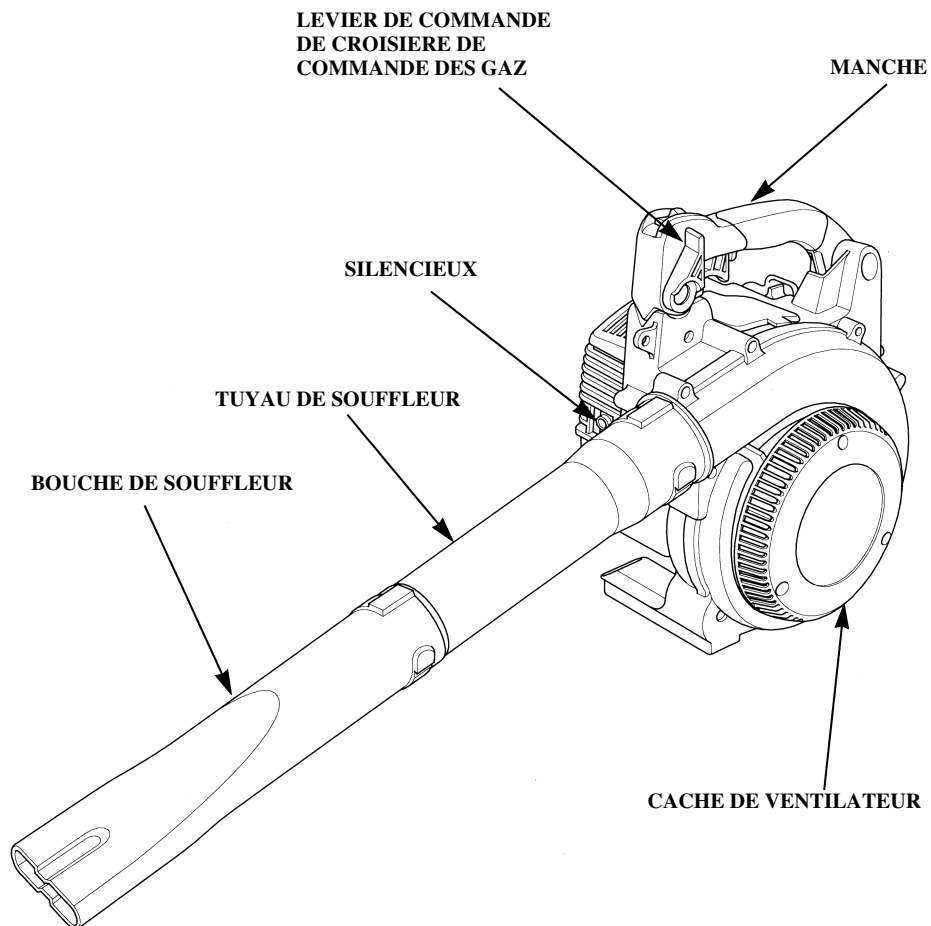

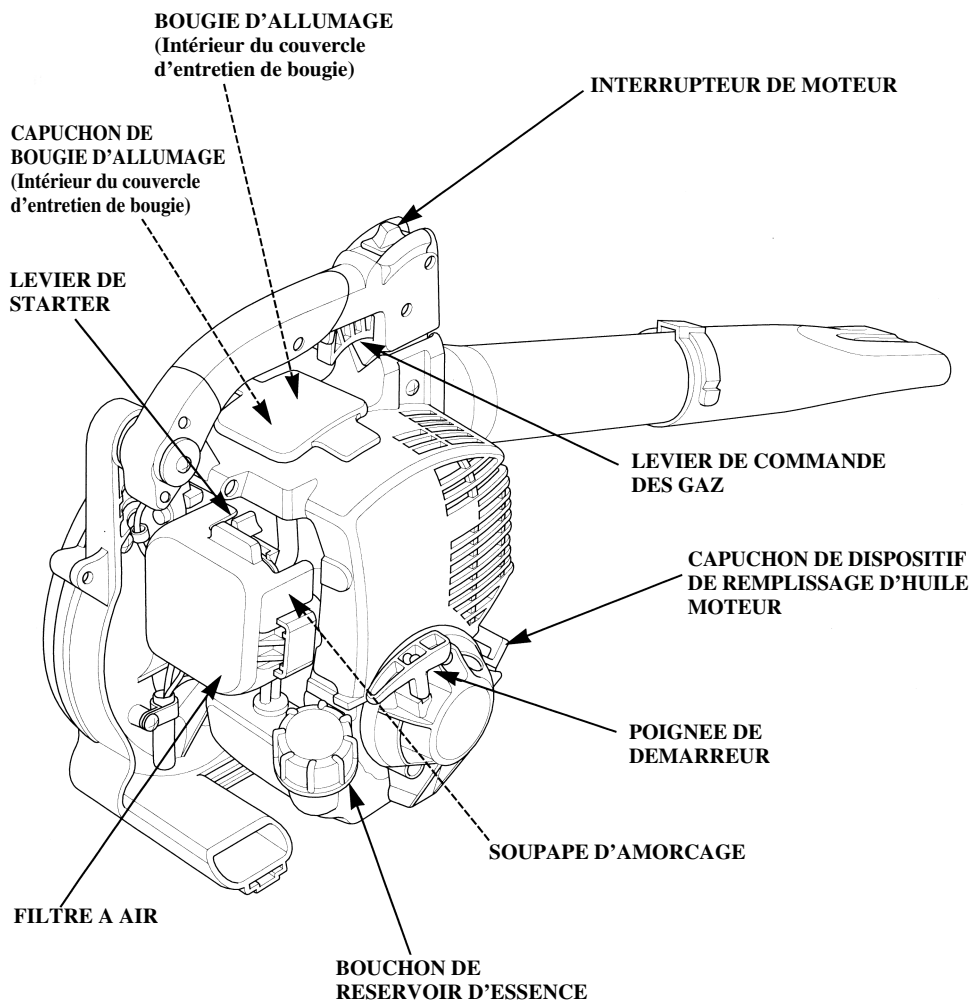

4. COMMANDES

Interrupteur de moteur

L'interrupteur de moteur active et désactive le système d'allumage.

L'interrupteur de moteur doit être en position ON (marche) pour permettre au moteur de tourner et de démarrer le souffleur.

Tourner l'interrupteur de moteur vers la position OFF (arrêt) permet d'arrêter le souffleur et le moteur.

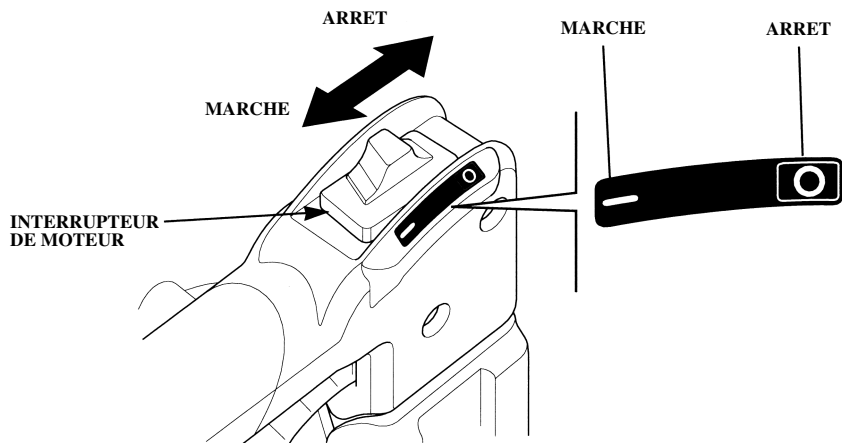

Démarrateur à rappel

Lorsqu'on tire la poignée de démarreur, le démarreur lance le moteur pour le démarrage.

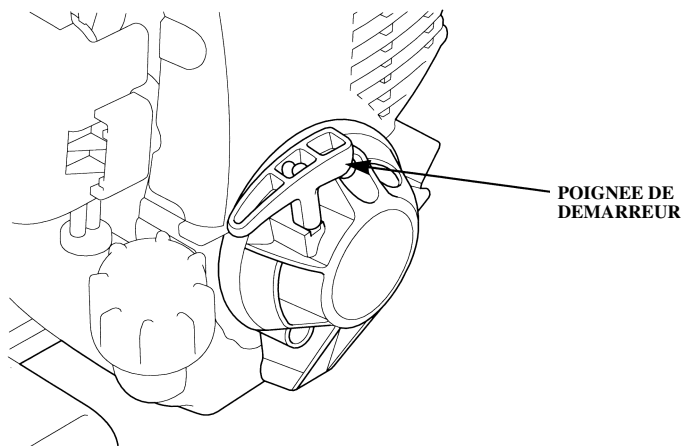

Pompe d'amorçage

Une pression sur la pompe d'amorçage permet d'alimenter l'essence du réservoir d'essence vers le carburateur. Cette procédure est nécessaire pour mettre le moteur en marche.

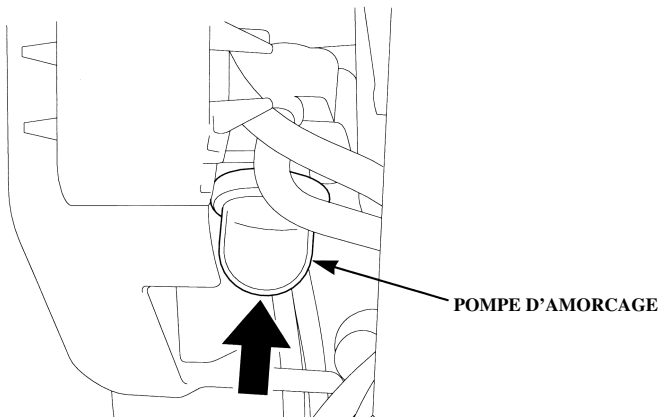

Levier de starter

Le levier de starter ouvre et ferme l'étrangleur situé dans le carburateur.

La position CLOSED (fermé) enrichit le mélange d'essence pour le démarrage d'un moteur froid.

La position OPEN (ouvert) donne le bon mélange d'essence pour l'opération après le démarrage, et pour le redémarrage d'un moteur chaud.

LEVIER DE STARTER

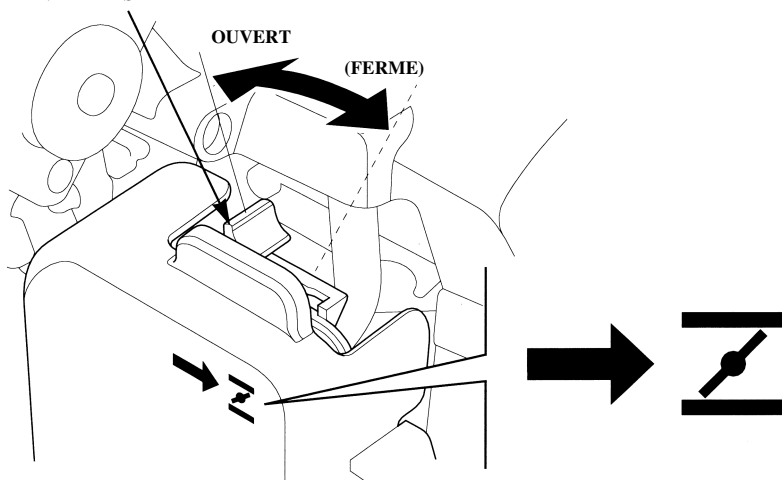

Levier de commande des gaz

Le levier de commande des gaz contrôle la vitesse du moteur.

Actionner le levier de commande des gaz pour lancer le souffleur.

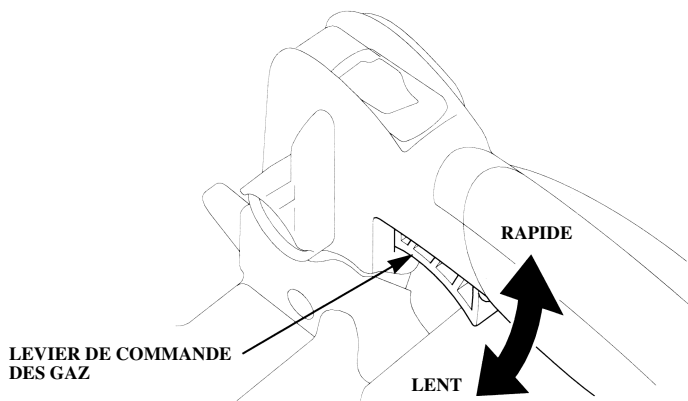

Levier de commande de croisière de commande des gaz

Le levier de commande de croisière de commande des gaz maintient la vitesse du moteur à haute vitesse en serrant le levier de commande des gaz lorsque le moteur tourne, et en déplaçant le levier de commande de croisière de commande des gaz à la position FAST (rapide). Déplacer le levier de commande de croisière de commande des gaz vers la position SLOW (lent) pour maintenir la vitesse du moteur à la vitesse faible.

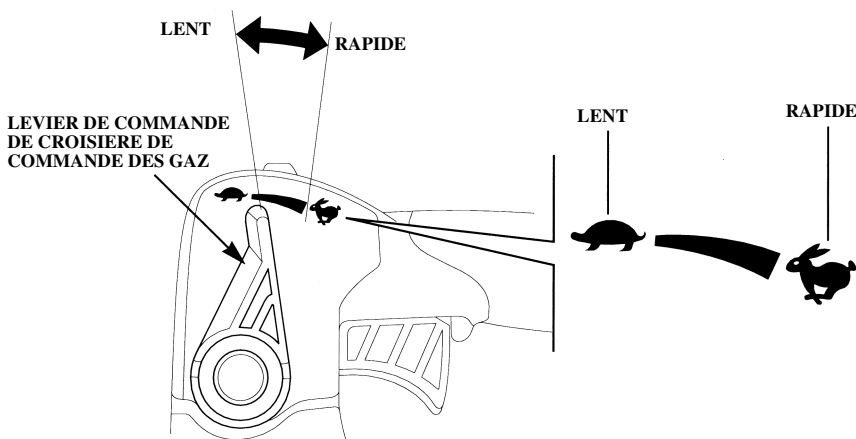

5. VERIFICATIONS AVANT L'UTILISATION

Pour un souffle sûr et efficace, toujours faire un contrôle avant utilisation avant l'utilisation.

⚠ ATTENTION

Effectuer un contrôle avant utilisation sur une surface ferme et de niveau avec le moteur arrêté et le capuchon de bougie d'allumage déposé de la bougie d'allumage.

Vérifier le niveau d'huile moteur

PRECAUTION : Laisser tourner le moteur avec un faible niveau d'huile peut entraîner de sérieux dégâts au moteur.

1. Placer le souffleur de feuilles sur une surface de niveau, et déposer le capuchon de dispositif de remplissage d'huile.
2. Vérifier le niveau d'huile : Il doit atteindre le bord du goulot de dispositif de remplissage d'huile, et vérifier si l'huile moteur est contaminée ou détériorée.
3. Si le niveau d'huile est faible, faire l'appoint d'huile recommandée jusqu'au bord du goulot de dispositif de remplissage d'huile.
Si l'huile moteur est contaminée ou détériorée, la remplacer (voir page 38).
4. Reposer le capuchon de dispositif de remplissage d'huile.

Vérifier le niveau d'huile et faire l'appoint d'huile jusqu'au haut du goulot de dispositif de remplissage d'huile si le moteur est utilisé continuellement pendant plus de 10 heures.

CONTENANCE EN HUILE MOTEUR : 0,08 L

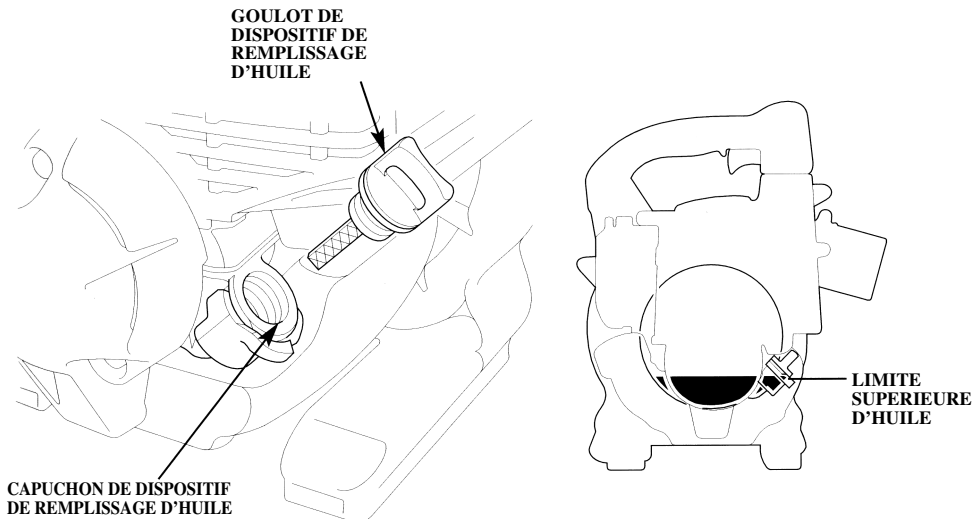

Huile recommandée :

Utiliser une huile moteur 4 temps répondant ou dépassant les prescriptions pour la classification service API SE ou ultérieure (ou équivalente). Toujours vérifier l'étiquette de service API sur le bidon d'huile pour s'assurer qu'elle porte bien la mention SE ou ultérieure (ou équivalente).

Une huile SAE 10W-30 est recommandée pour l'utilisation générale. Les autres viscosités indiquées dans le tableau peuvent être utilisées lorsque la température moyenne du lieu d'utilisation se trouve dans la plage indiquée.

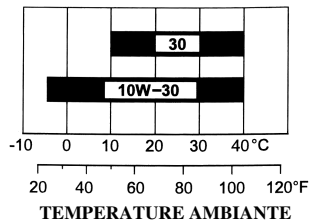

PRECAUTION : L'utilisation d'une huile non détergente ou d'une huile moteur 2 temps peut raccourcir la durée de service du moteur.

Vérifier le niveau d'essence

Utiliser une essence automobile sans plomb avec un indice d'octane de recherche supérieur ou égal à 91 (un indice d'octane à la pompe supérieur ou égal à 86).

Ne jamais utiliser de l'essence viciée ou contaminée ou un mélange d'huile/essence. Empêcher la pénétration de saleté ou d'eau dans le réservoir de carburant.

▲ ATTENTION

- **L'essence est extrêmement inflammable et explosive dans certaines conditions.**
- **Faire le plein dans une zone bien aérée avec le moteur arrêté. Ne pas fumer ni laisser de flammes ou d'étincelles dans la zone où est rempli le moteur ou là où est stocké l'essence.**
- **Ne pas trop remplir le réservoir d'essence (il ne doit pas y avoir d'essence dans le goulot du dispositif de remplissage). Après avoir fait le plein, vérifier que le bouchon d'essence est correctement et bien serré.**
- **Faire attention à ne pas renverser d'essence en faisant le plein. Des vapeurs d'essence ou de l'essence renversée peuvent s'enflammer. Si de l'essence a été renversée, s'assurer que la zone est sèche avant de mettre le moteur en marche.**
- **Eviter un contact répété ou prolongé avec la peau ou l'inhalation de vapeur. GARDER HORS D'ATTEINTE D'ENFANTS.**

1. Vérifier visuellement le niveau d'essence depuis l'extérieur du réservoir d'essence tout en gardant le goulot de dispositif de remplissage d'essence à la verticale.
2. Si le niveau d'essence est faible, refaire le plein du réservoir d'essence jusqu'au niveau de la manière spécifiée. Retirer progressivement le bouchon de réservoir d'essence pour libérer l'air sous pression contenu dans le réservoir d'essence. L'essence contenue dans le réservoir d'essence peut jaillir si le bouchon de réservoir d'essence est rapidement enlevé.

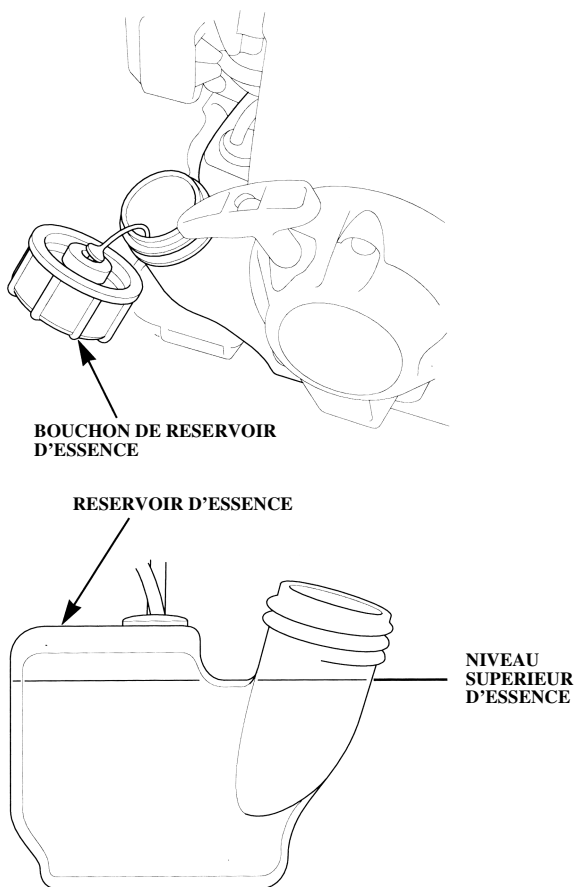

NOTE :

L'essence s'abîme très rapidement en fonction de facteurs tels que l'exposition à la lumière, la température et le temps.

Au pire des cas, elle peut être contaminée en moins de 30 jours.

L'utilisation d'essence contaminée peut gravement endommager le moteur (carburateur encrassé, soupape collée).

Ces dommages dus à de l'essence abîmée annulent la couverture de la garantie.

Pour éviter ceci, nous vous prions de suivre strictement ces recommandations.

- N'utiliser que l'essence spécifiée (voir page 21).
- Utiliser de l'essence fraîche et propre.
- Pour ralentir la détérioration, garder l'essence dans un bidon d'essence certifié.
- Avant un long remisage (plus de 30 jours), vidanger le réservoir de carburant et le carburateur (voir page 50).

Essences contenant de l'alcool

Si l'on décide d'utiliser une essence contenant de l'alcool ("essence-alcool"), s'assurer que son indice d'octane est au moins égal à l'indice recommandé.

Il existe deux types d'essencealcool: le premier contient de l'éthanol, le second du méthanol.

Ne pas utiliser une essencealcool contenant plus de 10% d'éthanol.

Ne pas utiliser une essence contenant plus de 5% de méthanol (alcool méthylique ou alcool de bois) ou une essence contenant du méthanol, à moins qu'elle ne contienne également des solvants et des inhibiteurs de corrosion pour méthanol.

NOTE :

- Les dommages du système d'alimentation en carburant ou les problèmes de performances du moteur résultant de l'utilisation d'une essence contenant plus d'alcool que ce qui est recommandé ne sont pas couverts par la garantie.
- Avant de se ravitailler dans une station-service que l'on connaît mal, essayer de savoir si l'essence contient de l'alcool, quel est le type d'alcool utilisé et dans quel pourcentage. Si l'on constate des anomalies de fonctionnement lors de l'utilisation d'une essence particulière, revenir à une essence que l'on sait ne pas contenir plus d'alcool que la quantité recommandée.

Vérifier les éléments de filtre à air

PRECAUTION : Ne jamais utiliser le moteur sans filtre à air ; une usure rapide du moteur en résulterait.

1. Déplacer le levier de starter vers la position entièrement fermé.
2. Ouvrir le cache de filtre à air en poussant les languettes droites du cache de filtre à air. En utilisant les languettes gauches comme points de pivotement, tourner le cache de filtre à air, et le déposer du logement de filtre à air.
3. Déposer l'élément de filtre à air (élément en mousse) du logement de filtre à air. Vérifier si l'élément est sale.
4. S'il est sale, nettoyer ou remplacer l'élément (élément en mousse). (Nettoyage : voir page 41)
5. Reposer les pièces déposées dans l'ordre inverse de la dépose.

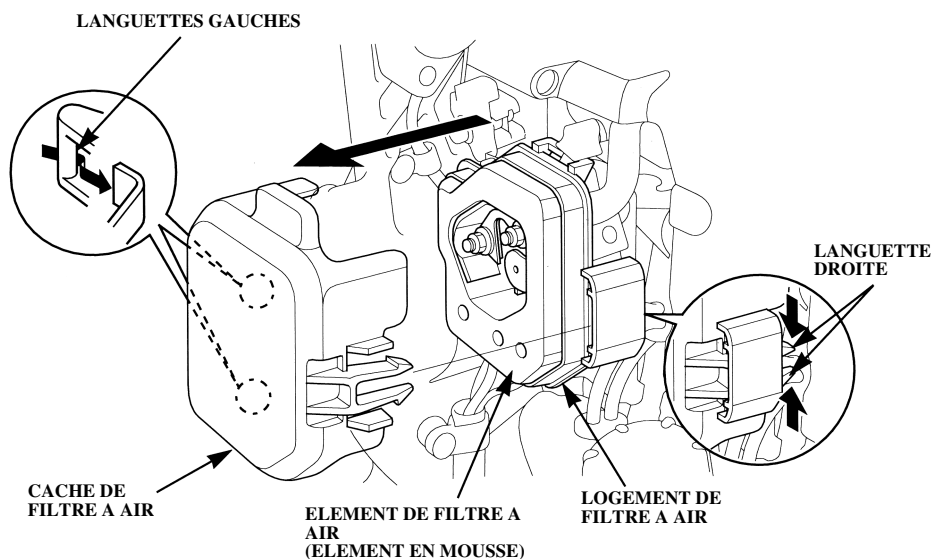

Vérifier les vis de taraudage

1. Vérifier si les vis de taraudage sont desserrées. Les resserrer à fond si nécessaire.
2. Vérifier si le manche est desserré, et le resserrer à fond si nécessaire.
Vérifier si le caoutchouc de fixation de manche est endommagé, et remplacer si nécessaire.
Consulter votre revendeur Honda agréé pour le remplacement.

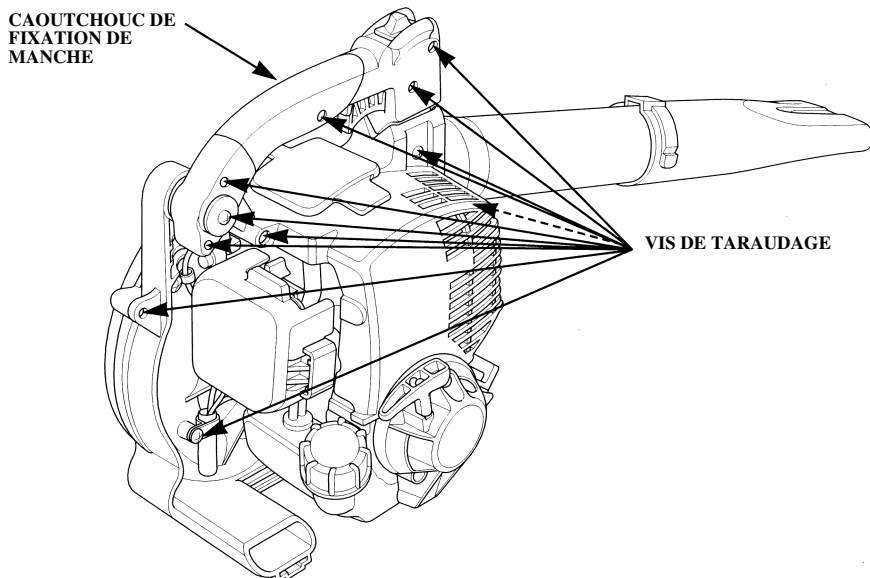
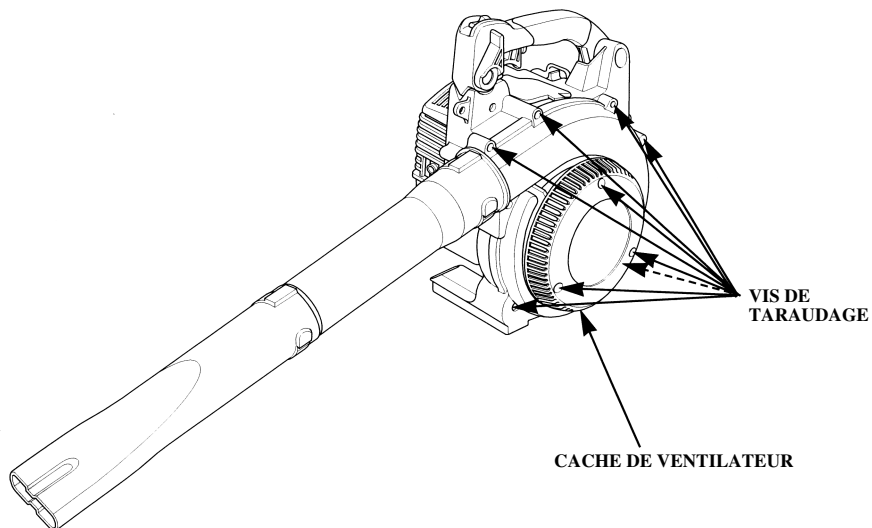

6. MISE EN MARCHÉ DU MOTEUR

⚠ ATTENTION

- Les gaz d'échappement contiennent du monoxyde de carbone toxique. Ne jamais lancer le moteur dans une zone renfermée. Toujours assurer une ventilation adéquate.
- Mettre le moteur en marche dans un endroit à distance de personnes, animaux et bâtiments voisins. Vérifier qu'il n'y a pas d'obstacles dans la zone de travail.

1. Tourner l'interrupteur de moteur vers la position "ON" (marche).

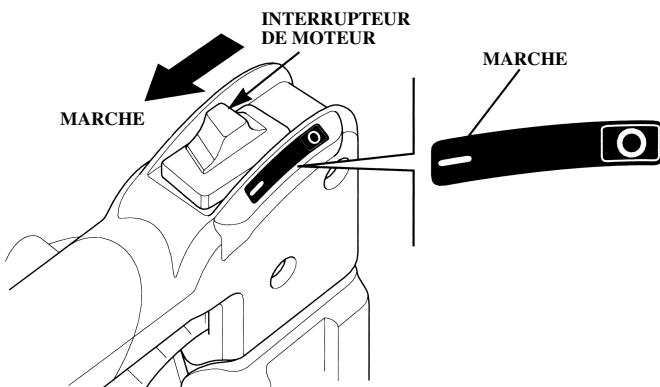

2. Pour démarrer un moteur froid, déplacer le levier de starter vers la position "CLOSED" (fermé).

Pour démarrer un moteur chaud, laisser le levier de starter en position "OPEN" (ouvert).

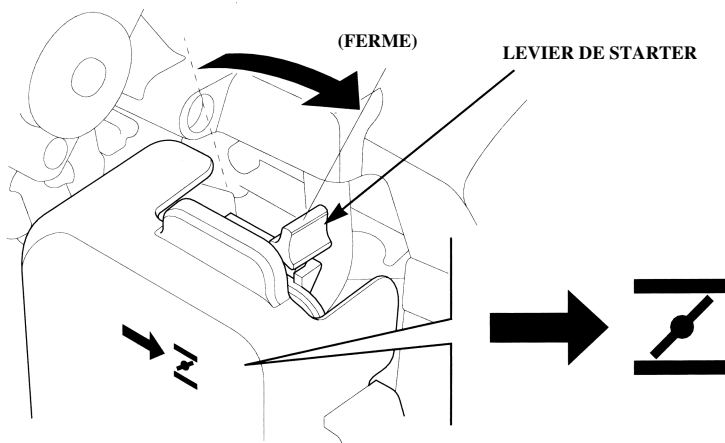

3. Presser plusieurs fois la pompe d'amorçage jusqu'à ce qu'un passage dans le tuyau de retour d'essence (tuyau transparent) soit visuellement noté.

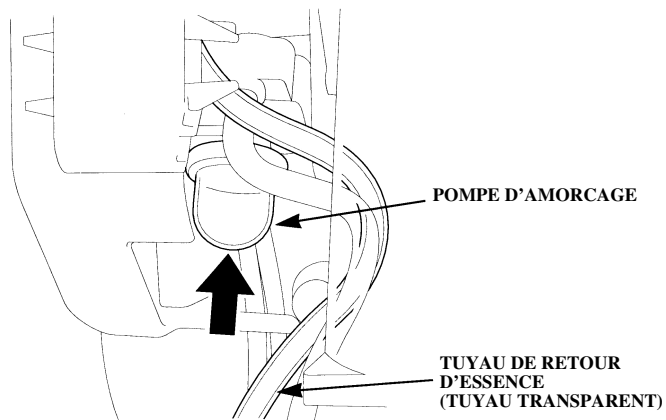

4. Tenir solidement le souffleur de feuilles par le manche. Tirer doucement la poignée de démarreur jusqu'à ce que l'on ressente une résistance, puis la tirer d'un coup sec dans le sens de la flèche comme sur la figure ci-dessous. Ramener doucement la poignée de démarreur en arrière.

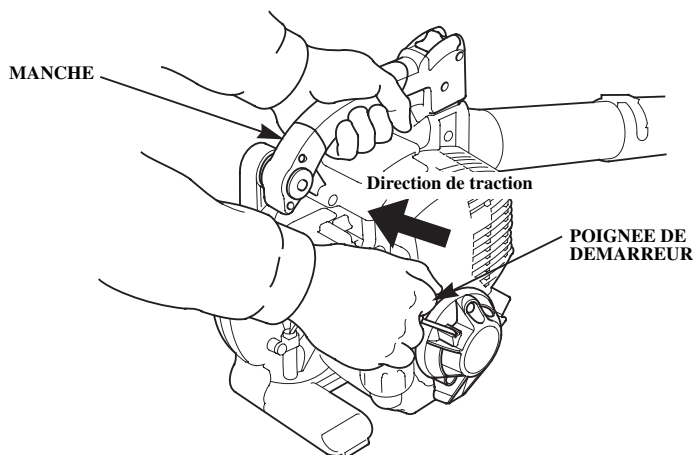

PRECAUTION :

- Ne pas laisser la poignée de démarreur claquer contre le moteur. La ramener doucement pour éviter d'endommager la poignée de démarreur et les autres pièces.
- Des dommages peuvent résulter si la poignée de démarreur est tirée alors que le moteur est en marche.
- Placer le souffleur de feuilles sur une surface ferme et de niveau avant de mettre le moteur en marche.
- Vérifier que les personnes et les animaux sont à distance du souffleur de feuilles, surtout derrière vous, avant de tirer la poignée de démarreur.

-
5. Si le levier de starter a été tiré vers la position “CLOSED” (fermé) pour mettre le moteur en marche, le pousser progressivement vers la position “OPEN” (ouvert) dès que le moteur chauffe.

LEVIER DE STARTER

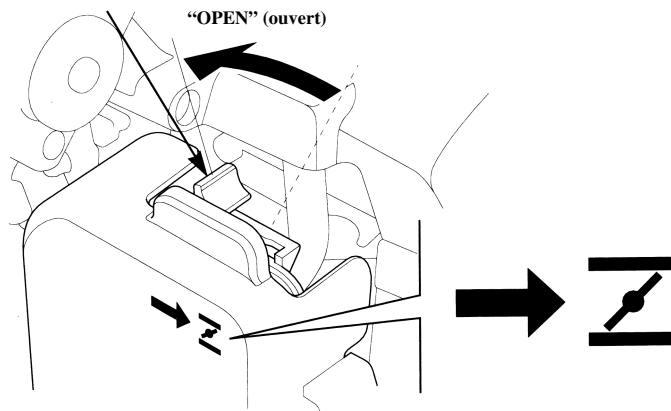

Redémarrage à chaud

Si le moteur est utilisé à des températures ambiantes supérieures, puis coupé et laissé reposer pendant une courte durée, il peut ne pas démarrer du premier coup.

Si nécessaire, utiliser la procédure suivante :

IMPORTANTE PRECAUTION DE SECURITE

Tourner l'interrupteur de moteur vers la position OFF (arrêt) avant d'effectuer la procédure suivante. Ceci empêche le moteur de démarrer et de tourner à vitesse rapide lorsque le papillon est en position plein gaz. Si le moteur démarre, avec le papillon en position plein gaz, le souffleur de feuilles peut bouger à la vitesse rapide. Ceci peut entraîner des blessures corporelles.

1. Tourner l'interrupteur de moteur vers la position OFF (arrêt).
2. Déplacer le levier de starter en position “OPEN” (ouvert).
3. Maintenir le levier de commande des gaz en position plein gaz (FAST).
4. Tirer 3 à 5 fois la poignée de démarreur.
5. Suivre la procédure “MISE EN MARCHÉ DU MOTEUR” à la page 26, et mettre le moteur en marche avec le levier de starter en position “OPEN” (ouvert).

7. FONCTIONNEMENT DU SOUFFLEUR

Lire et comprendre les instructions de sécurité aux pages 4 à 9 avant d'utiliser le souffleur de feuilles.

Si vous remarquez un bruit, une odeur, une vibration anormal, ou d'autres signes inhabituels, arrêtez immédiatement le moteur, et consultez votre revendeur Honda agréé.

⚠ ATTENTION

- **Pour réduire le risque de blessures résultant du contact avec des pièces rotatives, arrêter le moteur avant d'installer ou de retirer tout accessoire.**

Montage et dépose du tuyau et de la bouche de souffleur

1. Aligner les pattes situées sur l'orifice de souffleur du souffleur de feuilles sur les rainures situées dans le tuyau ou la bouche de souffleur, et pousser le tuyau ou la bouche de souffleur sur l'orifice de souffleur. Tourner le tuyau ou la bouche de souffleur dans la direction indiquée par la flèche jusqu'à ce qu'il se verrouille.
2. Vérifier si le tuyau et la bouche de souffleur sont desserrés et s'ils sont verrouillés en position.

NOTE :

Vérifier si le tuyau et la bouche de souffleur ne sont pas desserrés et s'ils sont verrouillés en position. Ne pas utiliser le souffleur de feuilles s'il est desserré. Un souffleur endommagé peut entraîner des blessures corporelles ou des dommages à l'équipement.

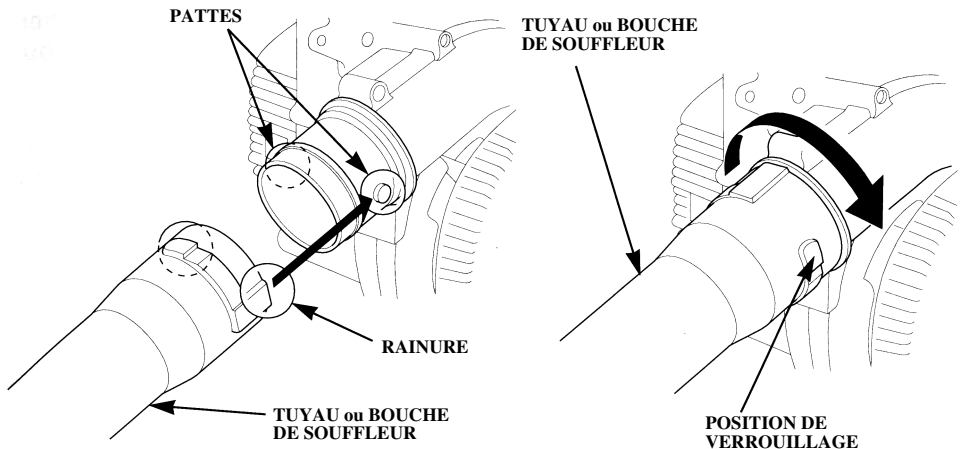

3. La repose se fait dans l'ordre inverse de la dépose.

PRECAUTION : Ne pas utiliser le moteur avec le tuyau et la bouche de souffleur déposés du souffleur de feuilles. Il se peut que la vitesse du moteur baisse, entraînant un mauvais fonctionnement du moteur.

Mise en marche du moteur

Mettre le moteur en marche en fonction de la procédure de mise en marche du moteur (voir page 26).

Fonctionnement du souffleur

1. Serrer le levier de commande des gaz alors que le moteur tourne, et déplacer le levier de commande de croisière de commande des gaz vers la position FAST (rapide).

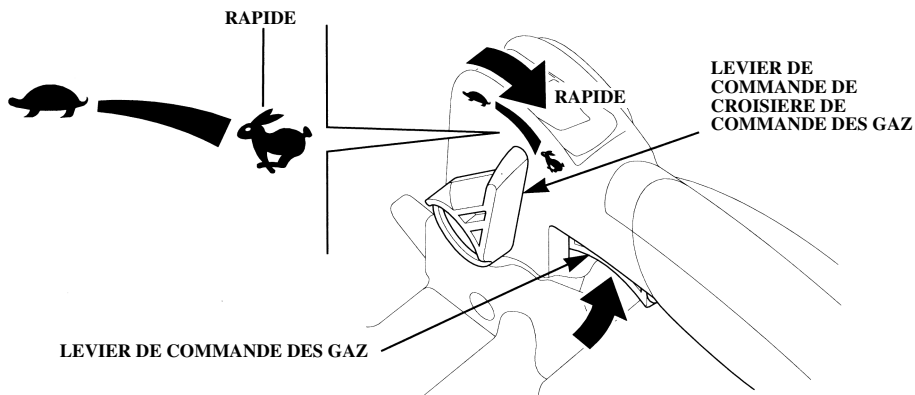

PRECAUTION : Si vous remarquez une rotation anormale du souffleur de feuilles, consultez votre revendeur Honda agréé pour le faire vérifier ou réparer.

2. Tenir le souffleur de feuilles de la main droite ou gauche. Souffler les feuilles mortes, etc., et les ramasser en déplaçant le souffleur de feuilles vers la droite et la gauche, en avant et en arrière.

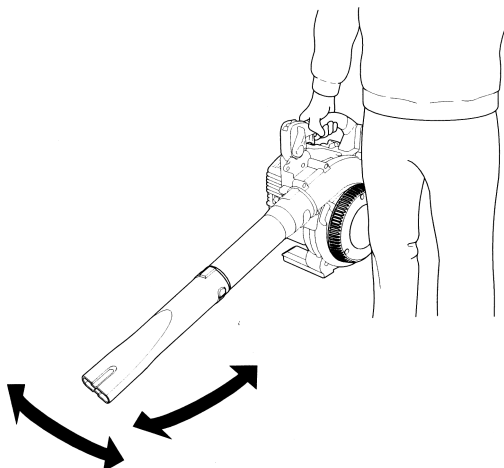

PRECAUTION : Lors de l'utilisation du souffleur de feuilles de la main gauche, ne pas le maintenir à la position indiquée (c.-à-d., la lumière d'échappement près de ou en contact avec votre corps). Vous risquez d'être brûlé par la chaleur de l'air d'échappement.

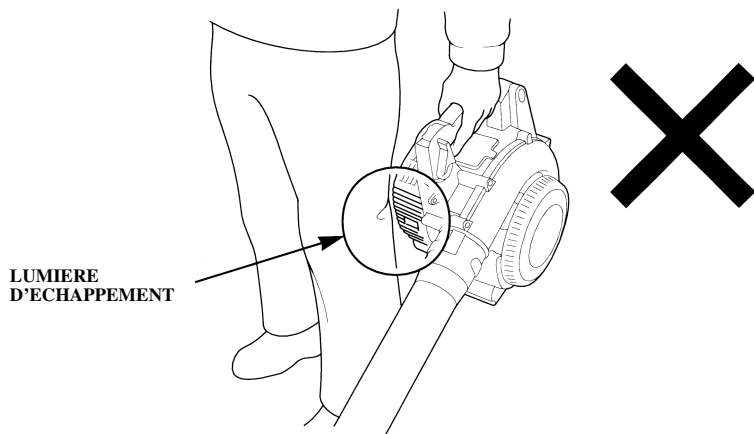

- Ce souffleur de feuilles est conçu pour être utilisé d'une main. Cependant, il peut également être utilisé tout en le tenant avec les deux mains par le manche et le support situé sur le côté inférieur du moteur.

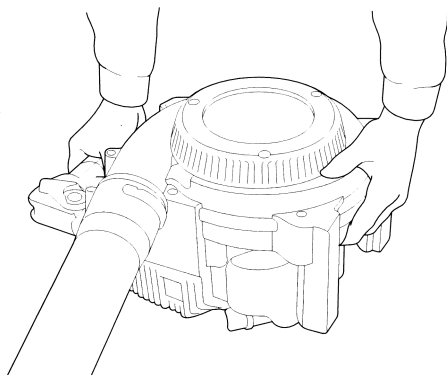

NOTE :

Déplacer le levier de commande de croisière de commande des gaz vers la position "SLOW" (lent), libérer le levier de commande des gaz, et déplacer l'interrupteur de moteur vers la position "OFF" (arrêt) avant de laisser le souffleur de feuilles.

Comment utiliser la bouche

Ce souffleur de feuilles est conçu pour être applicable à divers travaux de nettoyage en utilisant la bouche de ventilateur ou la bouche arrondie (pièce en option).

- La bouche de ventilateur donne un passage d'air large et fort. Vous pouvez contrôler très précisément l'application de ce passage d'air à la zone de travail.
Cette bouche de ventilateur est excellente pour souffler la surface plate pour le ramassage complet de sciure, de feuilles, d'herbe coupée, etc.
- La bouche arrondie (pièce en option) est excellente pour le ramassage sur des surfaces inégales (p. ex., champ, pelouse, etc.)

Pour une utilisation efficace du souffleur de feuilles :

Pour réduire la durée de soufflage, avant de souffler, rassembler les débris, etc. avec un râteau ou un balai s'ils sont dispersés sur un large zone.

Avant de souffler les débris, etc. tassés, les séparer avec un râteau ou un balai.

Pour réduire les débris qui sont venus à la surface et la contamination :

- Lorsque les débris, etc. que l'on est sur le point de ramasser sont très poussiéreux, dépoussiérer un peu ou mouiller les surfaces.
- Déployer suffisamment la bouche de souffleur pour appliquer le passage d'air aussi près que possible de la surface du sol.
- Souffler les débris, etc. en faisant attention à ne pas laisser les débris soufflés atteindre les personnes, enfants, animaux, fenêtres ouvertes et véhicules venant juste d'être lavés.
- Faire attention à ne pas laisser les débris soufflés atteindre les biens des voisins.
- Nettoyer la zone de travail après le soufflage.

Pour réduire le bruit :

- N'utiliser le souffleur de feuilles qu'un jour ouvrable. Eviter de l'utiliser lorsque les gens dorment ou se reposent (p. ex., tôt le matin, tard le soir, ou à la pause de midi). Observer les règlements locaux, et travailler à une heure adéquate. Normalement, nous recommandons d'utiliser le souffleur de feuilles les jours ouvrables lorsque les gens sont aussi au travail. L'utilisation le weekend et les jours fériés n'est pas recommandée pour ne pas déranger le voisinage.
- Utiliser un souffleur de feuilles à la fois si possible. Plus le nombre de moteurs est réduit, moindre est le bruit généré.
- Utiliser autant que possible le souffleur de feuilles à la vitesse des gaz plus lente.
- Vérifier le souffleur de feuilles, surtout le silencieux, la lumière d'air d'admission et le filtre à air avant l'opération.

Comme pour le nettoyage de la terrasse et de l'entrée par arrosage d'eau avec un tuyau, ce souffleur de feuilles est conçu pour être très bon pour recueillir de manière adéquate l'herbe, les débris, etc. sur la pelouse et le jardin.

Forme de la bouche

Deux types de forme de bouche sont disponibles, de la manière indiquée.

**TYPE VENTILATEUR
(TYPE STANDARD)**

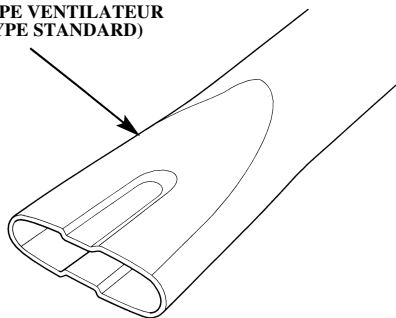

**TYPE ARRONDI
(PIECE EN OPTION)**

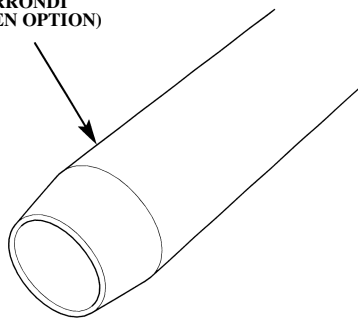

8. ARRET DU MOTEUR

En cas d'urgence :

Tourner l'interrupteur de moteur vers la position OFF (arrêt).

Arrêt normal :

1. Libérer le levier de commande des gaz, et déplacer le levier de commande de croisière de commande des gaz vers la position SLOW (lent).

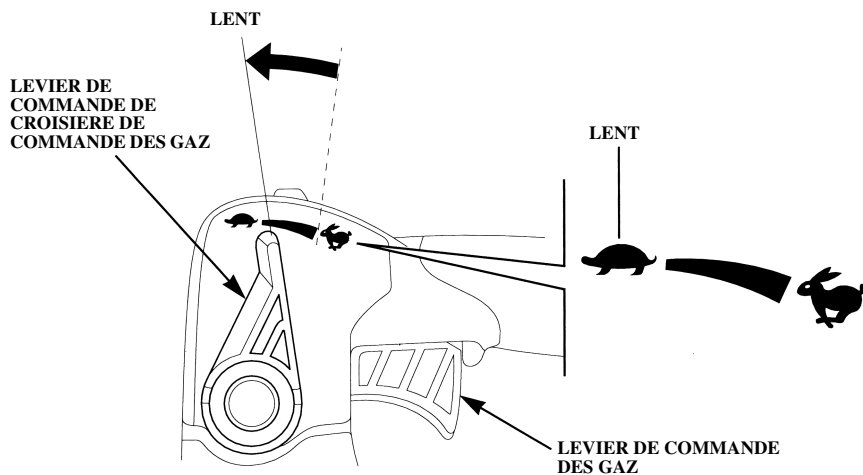

2. Tourner l'interrupteur de moteur vers la position OFF (arrêt).

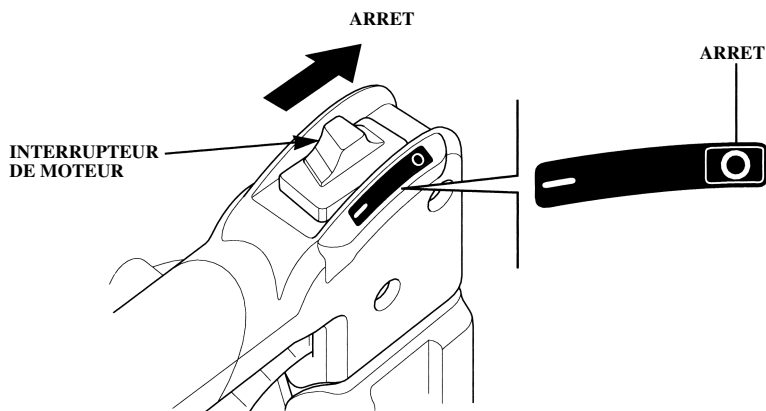

▲ ATTENTION

- **Avant d'effectuer un entretien, placer le souffleur de feuilles sur une surface de niveau, arrêter le moteur, et déposer le capuchon de bougie d'allumage pour être sûr que le moteur ne démarrera pas accidentellement.**
- **Le souffleur de feuilles doit être entretenu par un revendeur Honda agréé, à moins que le propriétaire ne possède les bons outils et données d'entretien et pense qu'il est mécaniquement qualifié.**

PRECAUTION : N'utiliser que des pièces d'origine Honda ou leur équivalent pour un entretien ou une réparation. Les pièces de rechange qui ne sont pas de qualité équivalente peuvent endommager le souffleur de feuilles.

Un entretien et un ajustement périodiques du HHB25 de Honda sont essentiels pour conserver des performances de haut niveau. Un entretien régulier aidera également à accroître la durée de service. Les intervalles d'entretien requis et le type d'entretien à effectuer sont décrits dans le tableau de la page suivante.

Programme d'entretien

ELEMENT	PERIODE D'ENTRETIEN NORMALE (3) Effectuer après le nombre de mois ou d'heures d'utilisation indiqué, celui des cas se présentant le premier.	Chaque utilisation	Premier mois ou 10 heures	Tous les 3 mois ou 25 heures	Tous les 6 mois ou 50 heures	Tous les ans ou 100 heures	Tous les 2 ans ou 300 heures	Se reporter à la page
Huile moteur	Vérifier le niveau	○						P. 19
	Renouveler		○					P. 38
Filtre à air	Vérifier	○						P. 24
	Nettoyer			○ (1)				P. 40
Bougie d'allumage	Vérifier-Ajuster					○		P. 42
	Remplacer						○	P. 42
Câble de commande des gaz	Vérifier	○						P. 44
Levier de commande des gaz	Vérifier	○						P. 44
Ailettes de refroidissement du moteur	Vérifier				○			P. 46
Ecrous, boulons, pièces de fixation (Resserrer si nécessaire)	Vérifier	○						P. 25
Réservoir d'essence	Nettoyer					○		P. 49
Filtre à essence	Vérifier					○		P. 47
Vitesse de ralenti	Vérifier-Ajuster					○ (2)		—
Jeu aux soupapes	Vérifier-Ajuster					○ (2)		—
Chambre de combustion	Nettoyer	Toutes les 300 heures (2)						—
Tuyau d'essence	Vérifier	Tous les 2 ans (Remplacer si nécessaire) (2)						—
Tuyau de lubrification	Vérifier	Tous les 2 ans (Remplacer si nécessaire) (2)						—

NOTE :

- (1) Entretien plus fréquemment lors de l'utilisation dans des endroits poussiéreux.
- (2) L'entretien de ces points doit être confié au concessionnaire.
- (3) Noter les heures de fonctionnement pour déterminer les intervalles d'entretien corrects.

Trousse à outils

Les outils fournis sont nécessaires pour effectuer un certain entretien périodique, de simples réglages et des réparations.

Ranger les outils à l'endroit désigné.

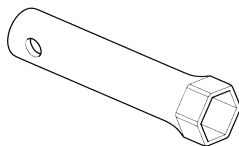

CLE A BOUGIE D'ALLUMAGE

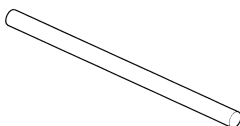

**BARRE (utilisée pour tourner
la clé à bougie d'allumage)**

Vidange de l'huile moteur

PRECAUTION : Si le moteur a été utilisé, le moteur, le silencieux et l'huile moteur sont très chauds et le restent pendant un certain moment après l'arrêt du moteur. Pour se protéger des brûlures, attendre qu'ils refroidissent avant de commencer la vidange d'huile.

NOTE : Vidanger l'huile lorsque le moteur est encore chaud afin d'assurer une vidange rapide et complète.

1. Vérifier que le bouchon de réservoir d'essence est serré.
2. Déposer le bouchon de dispositif de remplissage d'huile, et vidanger l'huile dans le bidon d'huile en renversant le moteur vers le goulot de dispositif de remplissage d'huile.
3. Refaire le plein avec de l'huile recommandée (voir page 20), et vérifier le niveau d'huile (voir page 19).
4. Reposer le bouchon de dispositif de remplissage d'huile.

CONTENANCE EN HUILE MOTEUR : 0,08 L

Se laver les mains avec du savon et de l'eau après avoir manipulé de l'huile usée.

**BOUCHON DE RESERVOIR
D'ESSENCE**

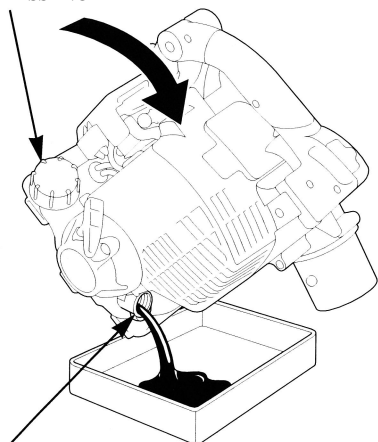

**GOULOT DE DISPOSITIF
DE REMPLISSAGE D'HUILE**

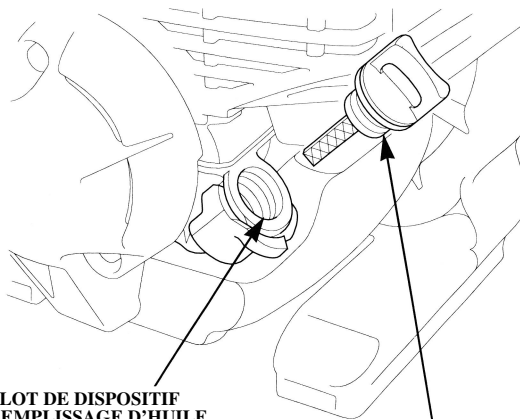

**GOULOT DE DISPOSITIF
DE REMPLISSAGE D'HUILE**

**BOUCHON DE
DISPOSITIF DE
REPLISSAGE
D'HUILE**

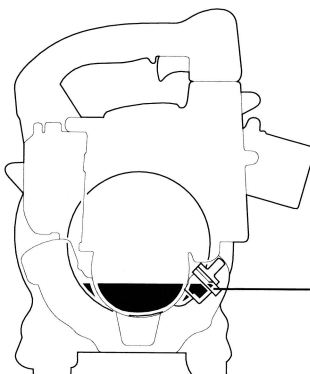

**LIMITE
SUPERIEURE
D'HUILE**

NOTE :

Prière de jeter l'huile moteur usée de manière telle qu'elle ne nuise pas à l'environnement. Nous vous suggérons de l'amener dans un bidon scellé à votre station essence ou centre de recyclage local pour régénération. Ne pas la jeter dans une poubelle ou la verser au sol.

Si vous n'êtes pas sûr de la mise au rebut, consultez votre agent Honda agréé.

- L'huile moteur s'abîme naturellement. Vérifier et vidanger régulièrement l'huile.
- Serrer à fond le bouchon de dispositif de remplissage d'huile pour empêcher une fuite d'huile.

Entretien du filtre à air

Un filtre à air sale restreindra le passage de l'air vers le carburateur. Pour empêcher un mauvais fonctionnement du carburateur, entretenir régulièrement le filtre à air. Entretien plus fréquemment en cas d'utilisation du souffleur de feuilles dans des endroits extrêmement poussiéreux.

⚠ ATTENTION Ne jamais utiliser d'essence ou de solvants à point d'éclair bas pour le nettoyage de l'élément du filtre à air. Un incendie ou une explosion peut en résulter.

PRECAUTION : Ne jamais faire tourner le moteur sans le filtre à air. Une usure prématurée du moteur en résulterait.

1. Déplacer le levier de starter vers la position "CLOSED" (fermé).
2. Ouvrir le cache de filtre à air en poussant les languettes droites du cache de filtre à air. En utilisant les languettes gauches comme points de pivotement, tourner le cache de filtre à air, et le déposer du logement de filtre à air.
3. Déposer l'élément de filtre à air (élément en mousse) du logement de filtre à air. Vérifier si l'élément est sale.
4. Nettoyer l'élément en mousse dans de l'eau chaude et savonneuse, et le rincer. Presser fermement l'élément en mousse, et le laisser entièrement sécher. Ou nettoyer l'élément en mousse dans un solvant non inflammable ou à point d'éclair élevé, et le laisser entièrement sécher. Tremper l'élément dans de l'huile moteur propre, et en exprimer l'huile en excès. Noter que le moteur dégagera une fumée blanche s'il y a trop d'huile dans l'élément en mousse.
Remplacer l'élément en mousse s'il est trop sale.

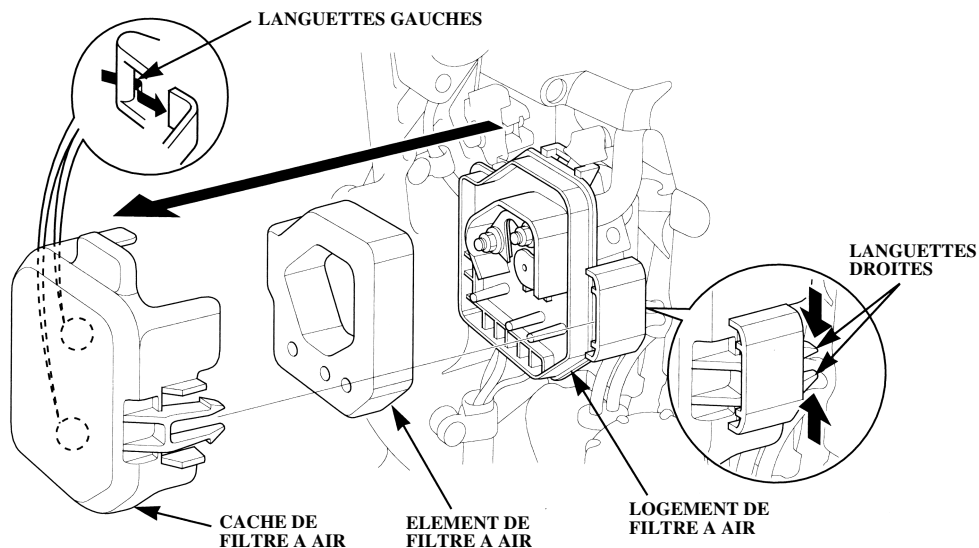

5. Nettoyer l'intérieur du cache de filtre à air et le logement de filtre à air avec un chiffon humidifié.
6. Reposer correctement l'élément de filtre à air (élément en mousse) et le cache de filtre à air.

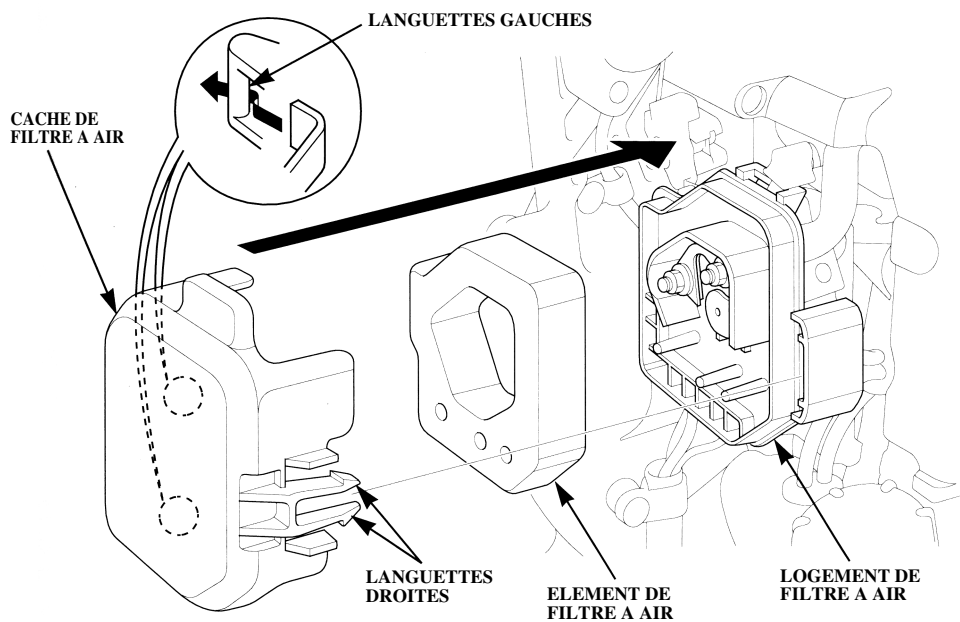

Entretien de la bougie d'allumage

Bougie d'allumage recommandée : CMR5H (NGK)

Pour obtenir de bonnes performances du moteur, la bougie d'allumage doit être correctement écartée et sans dépôts.

ATTENTION Si le moteur a été utilisé, la bougie d'allumage et le silencieux sont très chauds. Faire attention à ne pas toucher la bougie d'allumage et le silencieux.

PRECAUTION : Ne jamais utiliser de bougie d'allumage de gamme thermique incorrecte.

<Nettoyage>

1. Relever la languette plus petite, et relever le cache d'entretien de bougie d'allumage.

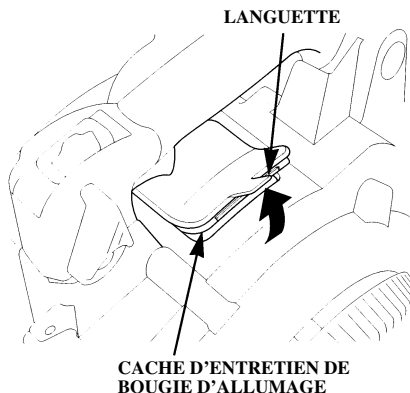

2. Déposer le capuchon de bougie d'allumage, et utiliser la clé à bougie d'allumage de bonne taille pour déposer la bougie d'allumage.
3. Contrôler à l'oeil nu la bougie d'allumage. Jeter s'il y a une usure apparente ou si l'isolant est fissuré ou écaillé. Nettoyer la bougie d'allumage avec une brosse métallique si elle doit être réutilisée.

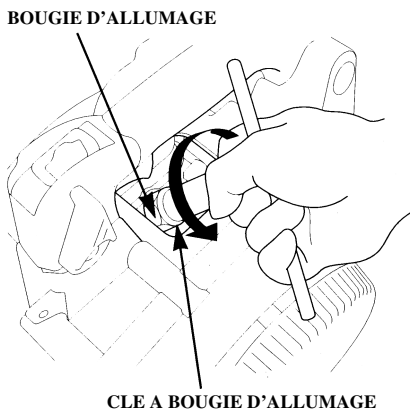

-
- Mesurer l'écartement des électrodes avec un calibre d'épaisseur.
L'écartement doit être compris entre 0,6 et 0,7 mm. Le corriger si nécessaire en recourbant avec soin l'électrode latérale.

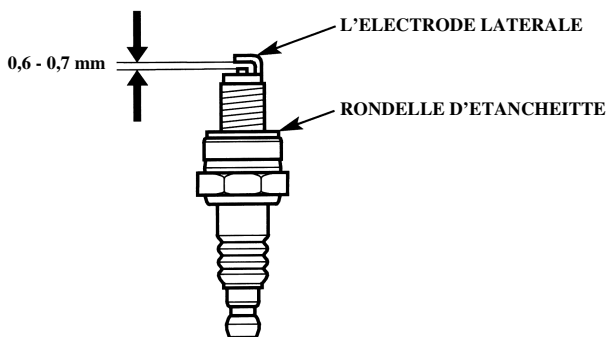

- Vérifier que la rondelle d'étanchéité est en bon état, et visser la bougie d'allumage à la main pour éviter de foirer les filets.
- Après avoir assis la bougie d'allumage, serrer avec une clé à bougie pour comprimer la rondelle.

NOTE :

Après avoir assis à la main une nouvelle bougie d'allumage, elle doit être serrée de 1/2 tour avec une clé pour comprimer sa rondelle.

Si une bougie d'allumage usée est installée, elle ne doit être serrée que de 1/8 à 1/4 de tour après avoir été assise.

PRECAUTION : La bougie d'allumage doit être bien serrée. Une bougie mal serrée peut devenir très chaude et éventuellement endommager le moteur.

- Fixer le capuchon de bougie d'allumage.
- Remettre en place le couvercle d'entretien de bougie d'allumage.

Contrôle et réglage du câble de commande des gaz

Vérifier la garde du câble de commande des gaz, et ajuster si nécessaire.

<Réglage>

1. Insérer une tige ou matériau équivalent sous le manche. Décoller le souffleur de feuilles du sol en relevant la tige.

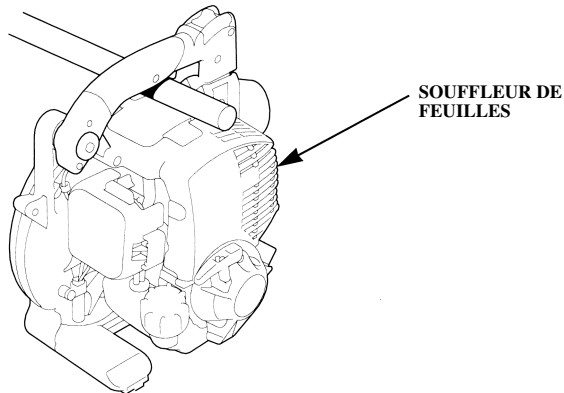

NOTE :

Le manche de ce souffleur de feuilles se caractérise par une structure anti-vibration. Ajuster la garde du câble de commande des gaz en soulevant le manche, sinon la vitesse du moteur peut augmenter lors du maintien du manche.

2. Desserrer le boulon à collerette du guide de câble de commande des gaz. Ajuster la garde du câble de commande des gaz en poussant le guide dans la direction indiquée par la flèche. Ajuster la garde pour qu'elle soit de 2 à 3 mm à l'extrémité du levier de commande des gaz.

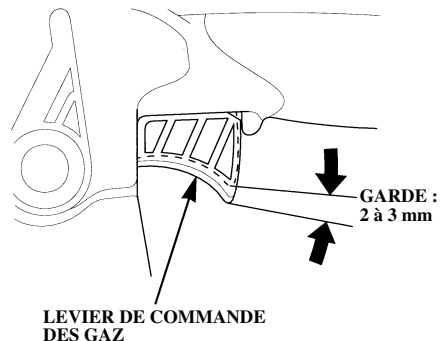
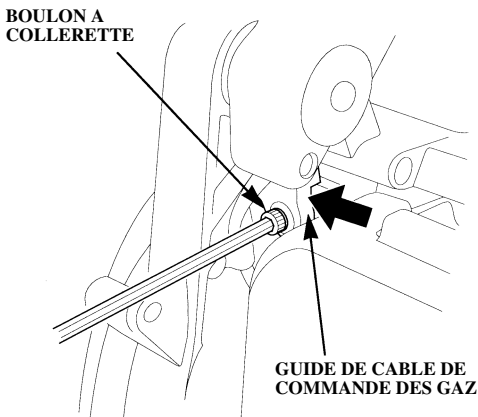

NOTE :

Nous vous recommandons d'utiliser une clé hex. à bille pour un réglage fin du guide de câble de commande des gaz.

3. Serrer à fond le boulon à collerette.
4. Après avoir réglé le câble de commande des gaz, mettre le moteur en marche, et vérifier que le levier de commande des gaz fonctionne correctement. Le souffleur de feuilles doit tourner à haute vitesse lorsque le levier de commande des gaz est serré, et il doit tourner à faible vitesse lorsque le levier est relâché.
5. Si aucun réglage ne peut être correctement effectué, consulter votre revendeur Honda agréé.

Contrôle des ailettes de refroidissement de moteur

Contrôler à l'oeil nu les ailettes de refroidissement de moteur à travers le cache. S'il y a de l'herbe sèche, des feuilles et de la boue encrassée, consultez votre agent d'équipements électriques Honda agréé pour le nettoyage.

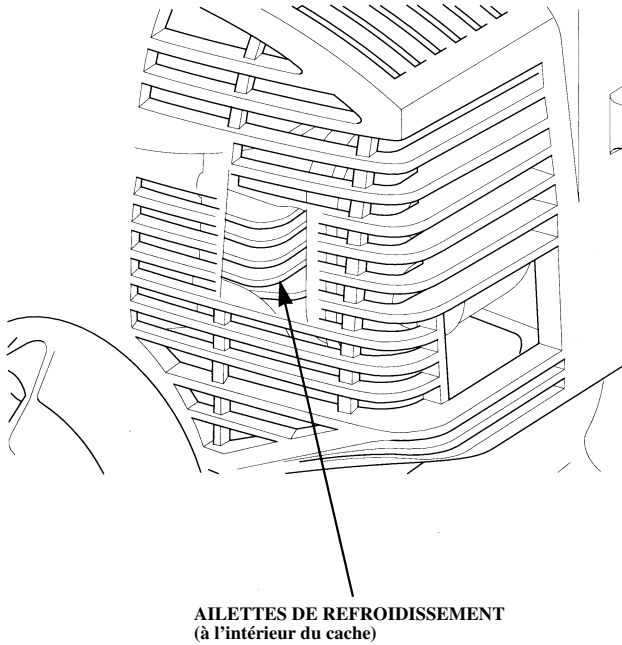

Entretien du filtre à essence

Noter qu'un filtre à essence encrassé peut entraîner de mauvaises performances de moteur.

⚠ ATTENTION L'essence est extrêmement inflammable et explosive dans certaines conditions. Vous risquez de vous brûler ou d'être gravement blessé en manipulant de l'essence. Observer les points suivants lors de l'entretien de la crépine de réservoir d'essence.

- Arrêter le moteur.
 - Entretien dans une zone bien aérée.
 - Garder chaleur, étincelles et flammes à distance. Ne pas fumer.
 - Ne pas renverser l'essence. Si vous renversez de l'essence, essuyez-la immédiatement, et jetez de manière compatible avec l'environnement le tissu ou le chiffon d'atelier avec lequel vous avez essuyé l'essence renversée.
1. Vérifier que le bouchon de dispositif de remplissage d'huile moteur est bien serré.
 2. Déposer le bouchon de réservoir d'essence, et vidanger l'essence dans le bidon en renversant le moteur vers le goulot de dispositif de remplissage d'essence.

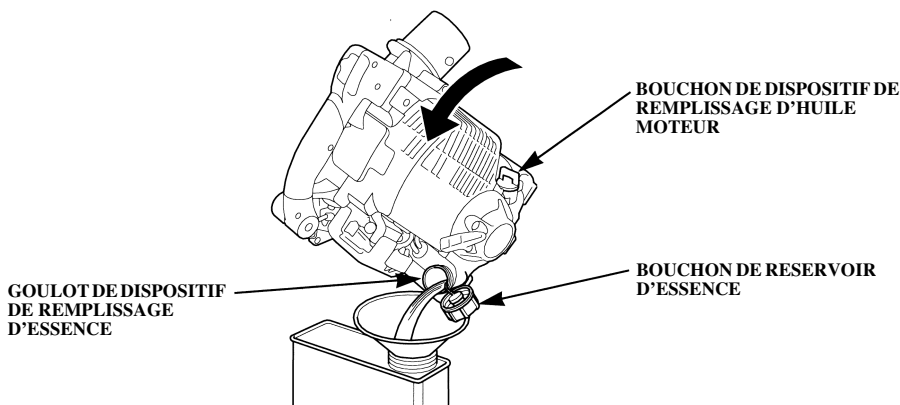

-
- Sortir doucement le filtre à essence avec le fil de mécanicien du goulot de dispositif de remplissage d'essence.
 - Vérifier si le filtre à essence est contaminé. Si le filtre à essence est sale, le laver doucement avec un solvant non inflammable ou à point d'éclair élevé. Si le filtre à essence est très sale, le remplacer.

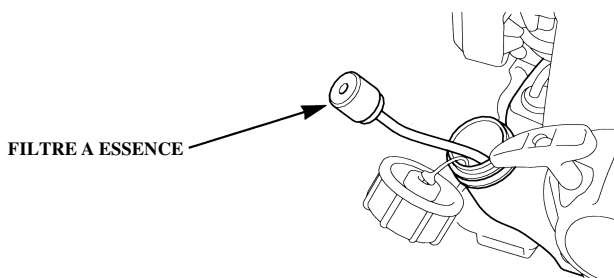
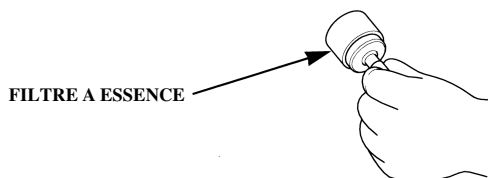

- Reposer le filtre à essence dans le réservoir d'essence, et serrer à fond le bouchon de réservoir d'essence.

Nettoyage du réservoir d'essence

L'eau et la poussière, la saleté ou les matières étrangères dans le réservoir d'essence entraînent de mauvaises performances du moteur.

⚠ ATTENTION L'essence est extrêmement inflammable et explosive dans certaines conditions. Vous risquez de vous brûler ou d'être gravement blessé en manipulant de l'essence. Observer les points suivants lors du nettoyage du réservoir d'essence.

- Arrêter le moteur.
 - Nettoyer dans une zone bien aérée.
 - Garder chaleur, étincelles et flammes à distance. Ne pas fumer.
 - Ne pas renverser l'essence. Si vous renversez de l'essence, essuyez-la immédiatement, et jetez de manière compatible avec l'environnement le tissu ou le chiffon d'atelier avec lequel vous avez essuyé l'essence renversée.
1. Vérifier que le bouchon de dispositif de remplissage d'huile moteur est bien serré.
 2. Déposer le bouchon de réservoir d'essence, et vidanger l'essence dans un bidon en renversant le moteur vers le goulot de dispositif de remplissage d'essence.

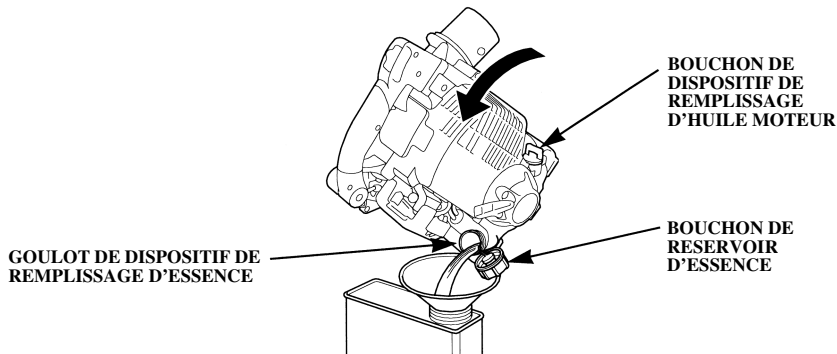

3. Sortir doucement le filtre de réservoir d'essence avec le fil de mécanicien du goulot de dispositif de remplissage d'essence.
4. Eliminer l'eau et la saleté accumulés dans le réservoir d'essence en rinçant l'intérieur du réservoir d'essence avec un solvant non inflammable ou à point d'éclair élevé.
5. Reposer le filtre de réservoir d'essence dans le réservoir d'essence, et serrer à fond le bouchon de réservoir d'essence.

10. REMISAGE

Une préparation au remisage correcte est essentielle pour garder votre souffleur de feuilles sans problème et en bon état. Les étapes suivantes vous aideront à empêcher rouille et corrosion d'abîmer votre souffleur de feuilles.

PRECAUTION :

- Si le souffleur de feuilles a été utilisé, le moteur est très chaud ; le laisser refroidir avant de procéder.
 - Placer le souffleur de feuilles sur une surface ferme et de niveau, et déposer le capuchon de bougie d'allumage pour être sûr que le moteur ne démarrera pas accidentellement.
1. Nettoyer toutes les surfaces extérieures, retoucher toute peinture endommagée, et enduire d'autres zones qui pourraient rouiller d'une légère pellicule d'huile.
 2. Vidanger le carburant ;

⚠ ATTENTION L'essence est extrêmement inflammable et explosive dans certaines conditions. Vous risquez de vous brûler ou d'être gravement blessé en manipulant de l'essence. Observer les points suivants.

- a. Vérifier que le bouchon de dispositif de remplissage d'huile moteur est bien serré.
- b. Déposer le bouchon de réservoir d'essence, et vidanger l'essence dans le bidon en renversant le moteur vers le goulot de dispositif de remplissage d'essence.

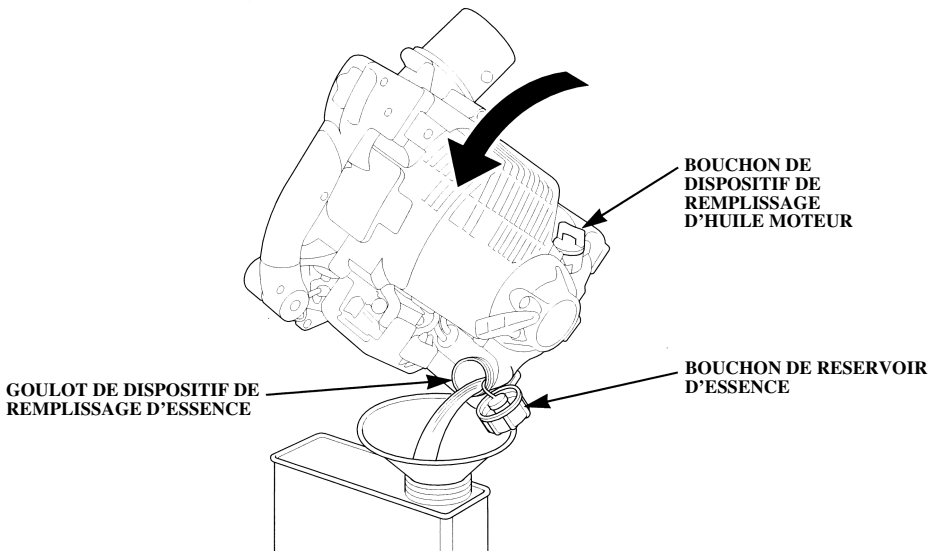

-
- c. Presser plusieurs fois la pompe d'amorçage jusqu'à ce que toute l'essence laissée dans le tuyau de retour d'essence soit ramenée dans le réservoir d'essence.

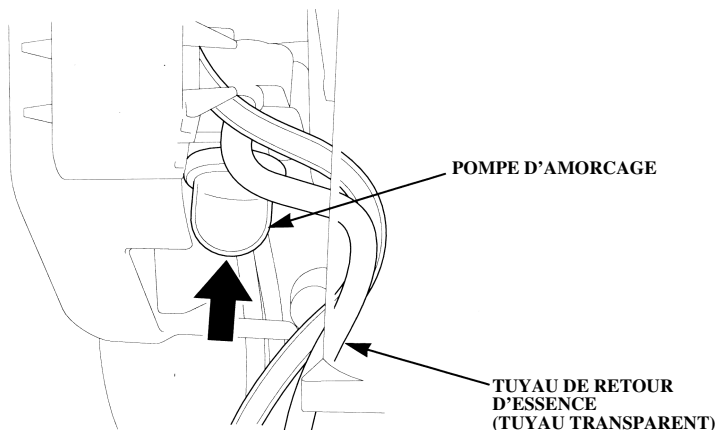

- d. Renverser à nouveau le moteur vers le goulot de dispositif de remplissage d'essence pour vidanger l'essence laissée le réservoir d'essence dans le bidon.
- e. Serrer à fond le bouchon de réservoir d'essence après avoir complètement vidangé l'essence.
3. Renouveler l'huile moteur (voir page 38).
4. Nettoyer le filtre à air (voir page 40).
5. Déposer la bougie d'allumage, et verser quelques gouttes d'huile moteur propre dans le cylindre.
6. Lancer plusieurs fois le moteur pour répartir l'huile, puis reposer la bougie d'allumage. Tirer lentement la poignée de démarreur jusqu'à ce qu'une résistance se fasse sentir.

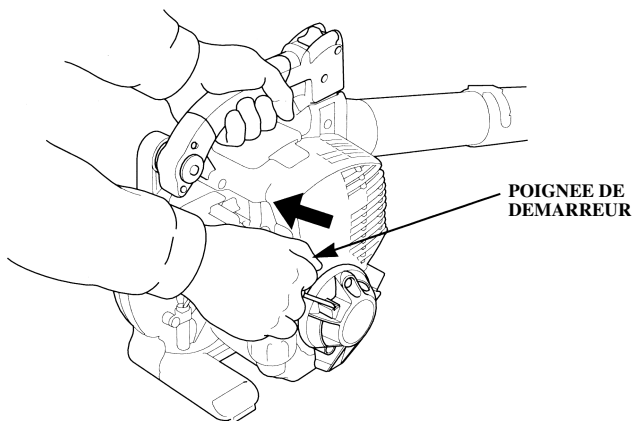

7. Recouvrir le souffleur de feuilles pour éloigner la poussière.

11. TRANSPORT

⚠ ATTENTION L'essence est extrêmement inflammable et explosive dans certaines conditions. Ne pas fumer ni autoriser de flammes ou d'étincelles dans la zone.

Si le souffleur de feuilles vient d'être utilisé, le laisser se refroidir pendant au moins 15 minutes avant de le charger sur le véhicule de transport. Un moteur ou un système d'échappement chaud peut provoquer des brûlures et enflammer certaines matières.

Pour éviter les fuites d'essence lors du transport, le souffleur de feuilles doit être fixé à la verticale avec l'interrupteur de moteur sur OFF (arrêt) et le bouchon de réservoir d'essence bien serré.

Veiller à ne pas faire tomber ou heurter le souffleur de feuilles lors de son transport. Ne pas placer d'objets lourds sur le souffleur de feuilles.

12. DEPISTAGE DES PANNES

Lorsque le moteur ne démarre pas :

1. L'interrupteur de moteur est-il en position "ON" (marche)?
2. Y a-t-il de l'essence dans le réservoir d'essence (voir page 22)?

⚠ ATTENTION L'essence est extrêmement inflammable et explosive dans certaines conditions. Ne pas fumer ni autoriser de flammes ou d'étincelles dans la zone.

3. L'essence atteint-elle le carburateur?
Pour vérifier, appuyer plusieurs fois sur la pompe d'amorçage (voir page 27).
4. La bougie d'allumage est-elle en bon état (voir page 42)?
5. Si le moteur ne démarre toujours pas, apporter le souffleur de feuilles à un revendeur Honda agréé.

13. CARACTERISTIQUES

Modèle	HHB25
Code de description de produits électriques	UBAJ

Châssis

Longueur hors tout	Uniquement corps	335 mm
	Avec tuyau et bouche	965 mm
Largeur hors tout		265 mm
Hauteur hors tout		370 mm
Masse [poids] à sec (sans tuyau ni bouche)		4,5 kg
Masse [poids] entièrement fourni		5,2 kg
Débit d'air maximum (type à bouche de ventilateur)		600 m ³ /h
Vitesse de vent maximum (avec type à bouche de ventilateur)		70 m/sec

Moteur

Modèle	GX25T
Code de description de moteur	GCALT
Type de moteur	4 temps, came en tête, cylindre unique
Cylindrée	25,0 cm ³
Alésage x course	35,0 x 26,0 mm
Puissance nette (conformément à SAE J1349*)	0,72 kW/7.000 min ⁻¹ (tr/mn)
Couple net maxi du moteur (conformément à SAE J1349*)	1,0 N·m (0,10 kgf·m)/5.000 min ⁻¹ (tr/mn)
Système d'allumage	Par magnéto transistor
Contenance en huile moteur	0,08 L
Contenance du réservoir d'essence	0,32 L
Bougie d'allumage	CMR5H (NGK)

* : La puissance nominale du moteur indiquée dans ce document est la puissance nette testée sur un moteur de production de ce modèle et mesurée conformément à SAE J1349 à 7.000 r/min (puissance nette du moteur) et à 5.000 r/min (couple net maxi du moteur). La puissance des moteurs de série peut être différente de cette valeur.

La puissance réelle du moteur installé sur la machine finale varie en fonction de nombreux facteurs tels que le régime de fonctionnement du moteur dans l'application, les conditions ambiantes, l'entretien et d'autres variables.

Bruit et Vibrations

Type	ET	UT
Niveau de pression acoustique aux oreilles de l'opérateur Référence à EN 15503 : 2009	87 dB (A)	—
Incertitude	1 dB (A)	—
Niveau de puissance acoustique mesuré (2000/14/CE, 2005/88/CE)	101 dB (A)	—
Incertitude	1 dB (A)	—
Niveau de puissance acoustique garanti (2000/14/CE, 2005/88/CE)	102 dB (A)	—
Norme australienne du New South Wales (à 7.250 min ⁻¹)	—	75 dB (A)
Niveau de vibrations main-bras EN 15503 : 2009	6,3 m/s ²	
Incertitude (EN12096 : 1997 Annexe D)	2,5 m/s ²	

14. POSE DES PIÈCES DU KIT (TYPE EWT)

SECURITE

Importance d'un montage correct

Il est essentiel que le remontage soit correctement effectué pour la sécurité de l'utilisateur et la fiabilité de l'engin. Toute erreur ou négligence commise par la personne qui effectue le montage d'un groupe électrogène ou une intervention sur lui peut facilement provoquer un mauvais fonctionnement, des dommages à l'engin ou des blessures de l'utilisateur.

▲ ATTENTION

Un montage incorrect peut créer une situation dangereuse susceptible d'occasionner des blessures graves ou mortelles.

Observer rigoureusement les procédures et précautions indiquées dans les instructions de montage.

Certaines consignes de sécurité particulièrement importantes sont données ci-dessous. Il ne nous est toutefois pas possible de vous avertir de tous les dangers imaginables que vous pouvez courir en exécutant le montage. Vous êtes seul juge de décider si vous devez ou non effectuer un travail donné.

▲ ATTENTION

En n'observant pas correctement les instructions et précautions, on s'expose à de graves blessures ou à un danger de mort.

Observer rigoureusement les procédures et précautions de ce manuel.

Consignes de sécurité importantes

- S'assurer que l'on a bien compris toutes les pratiques de sécurité de base pour le travail en atelier et toujours porter des vêtements et accessoires de sécurité appropriés. Lors du montage, observer en particulier les points suivants :
 - Lire les instructions avant de commencer et s'assurer que l'on dispose de l'outillage et des compétences nécessaires pour effectuer le travail en sécurité.
- Avant de commencer un entretien ou une réparation, s'assurer que le moteur est arrêté. Ceci contribuera à éliminer plusieurs risques potentiels :
 - **Empoisonnement par le monoxyde de carbone de l'échappement du moteur.**
Utiliser le groupe électrogène à l'extérieur loin de toute fenêtre ou porte ouverte.
 - **Brûlures par des pièces chaudes.**
Attendre que le moteur et le système d'échappement se soient refroidis avant de les toucher.
 - **Blessures par des pièces mobiles.**
Ne faire tourner le moteur que si les instructions le prescrivent. Même dans ce cas, ne pas approcher les mains, les doigts et les vêtements. Ne pas faire fonctionner le moteur lorsqu'un protecteur de sécurité a été retiré.
- Pour diminuer les risques d'incendie ou d'explosion, être prudent lorsqu'on travaille à proximité de l'essence ou d'une batterie. Pour le nettoyage des pièces, utiliser uniquement un solvant ininflammable et non de l'essence. Ne pas approcher de cigarettes, étincelles ou flammes des pièces du circuit d'alimentation en carburant.

INSTALLATION DU KIT DE TUYAU D'AIR CHAUD

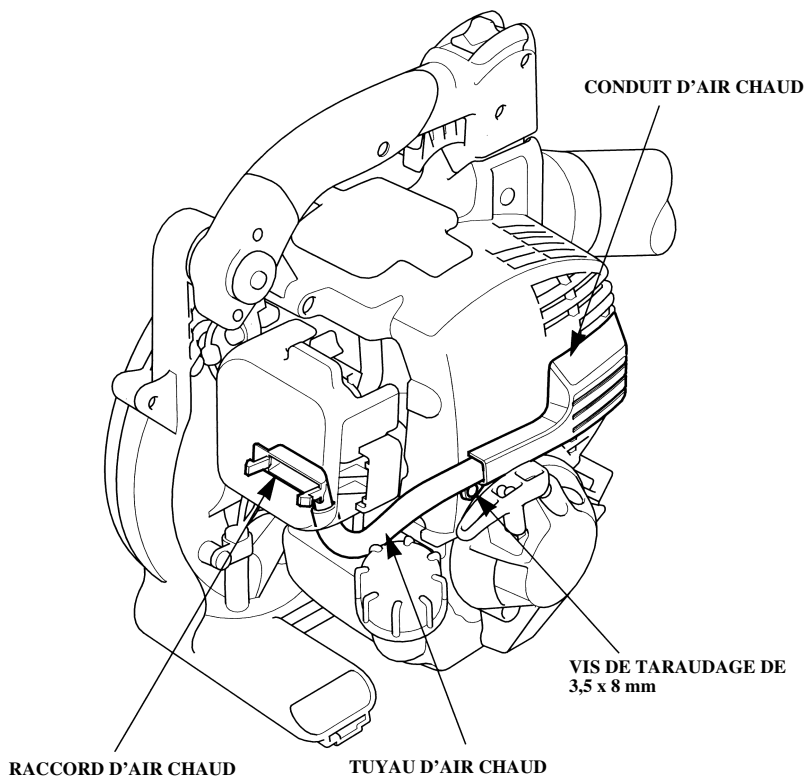

1. Placer le conduit d'air chaud sur le capot supérieur de moteur en alignant la rainure et les languettes de verrouillage sur les nervures du capot moteur, de la manière indiquée.
2. Serrer à fond la vis de taraudage de 3,5 x 8 mm.

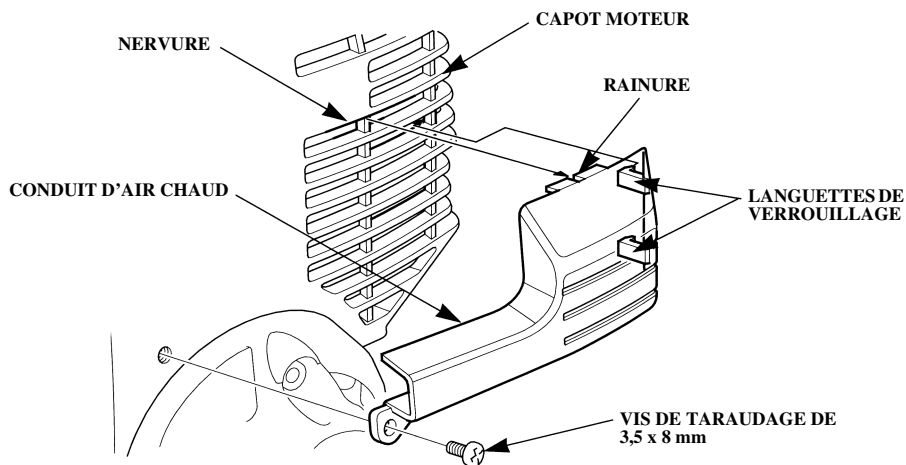

3. Déposer le cache de filtre à air (voir page 24).
4. Installer le raccord d'air chaud sur la boîte de filtre à air, de la manière indiquée. Vérifier que les languettes de verrouillage du raccord d'air chaud se bloquent bien contre les nervures la boîte de filtre à air.

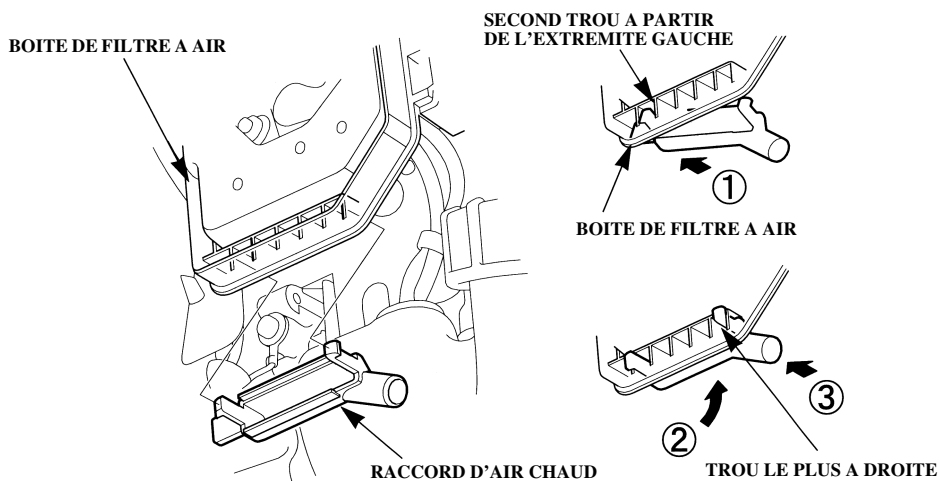

5. Installer le tuyau d'air chaud entre le conduit d'air chaud et le raccord d'air chaud, de la manière indiquée.

Côté conduit d'air chaud : Insérer le tuyau d'air chaud jusqu'à ce que l'extrémité de tuyau vienne en contact avec la butée.

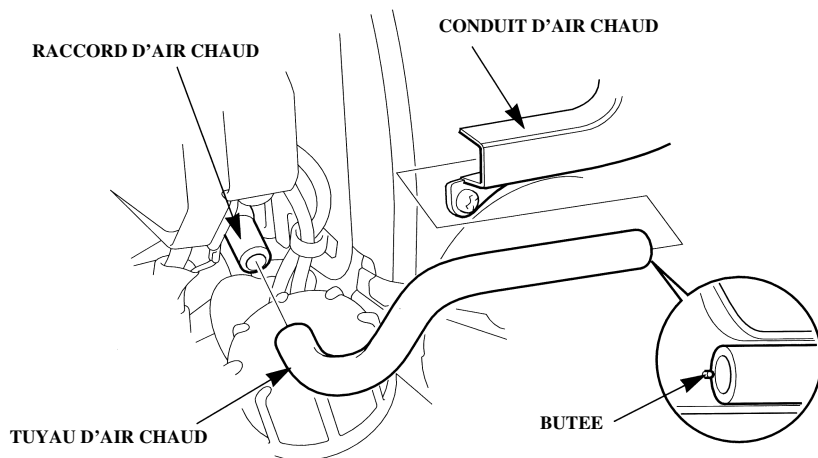

Côté raccord d'air chaud : Insérer le tuyau d'air chaud vers le haut jusqu'à la base.

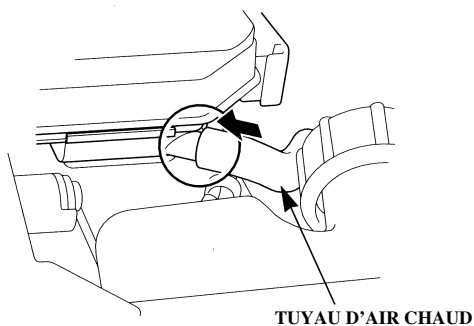

6. Après la repose, reposer le cache de filtre à air.

NOTE :

- Normalement, utiliser la soufflante avec le tuyau d'air chaud en place, sinon, cela peut entraîner le gel.
- Lorsque la température ambiante est supérieure ou égale à 10°C, toujours déposer le tuyau d'air chaud avec la procédure suivante avant l'opération. L'utilisation de la soufflante avec le tuyau d'air chaud en place peut entraîner une surchauffe du moteur.

DEPOSE DU TUYAU D'AIR CHAUD

1. Déposer le cache de filtre à air (voir page 24).
2. Sortir le tuyau d'air chaud du conduit d'air chaud.
3. En poussant les languettes de verrouillage du raccord d'air chaud, déplacer le raccord d'air chaud vers le côté interne pour déposer.
4. Ranger soigneusement le tuyau d'air chaud et le conduit d'air chaud à un endroit adéquat pour ne pas les perdre.

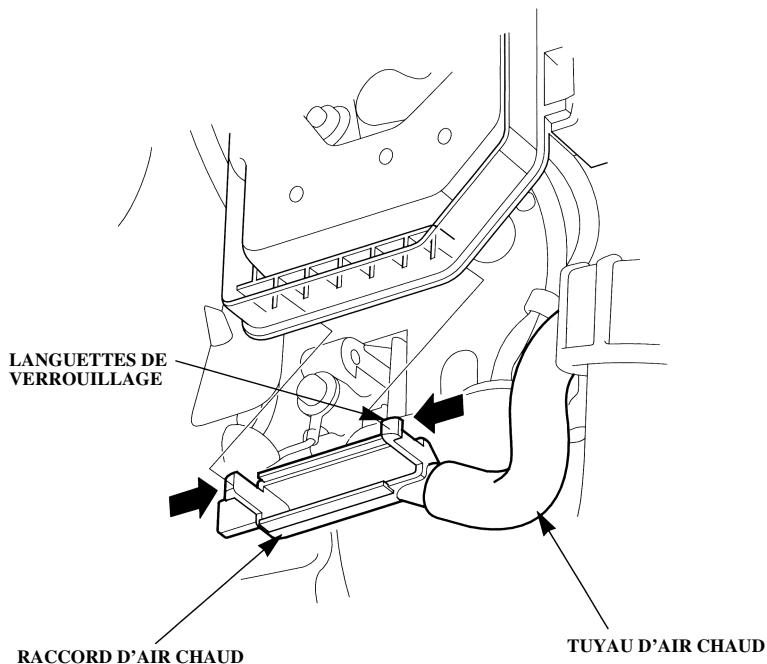

5. Reposer le cache de filtre à air.

REPOSE DU TUYAU D'AIR CHAUD

1. Déposer le cache de filtre à air (voir page 24).
2. Installer le raccord d'air chaud sur la boîte de filtre à air.
Vérifier que les languettes de verrouillage du raccord d'air chaud se bloquent bien contre les nervures la boîte de filtre à air.
3. Insérer le tuyau d'air chaud dans le conduit d'air chaud.
Insérer jusqu'à ce que l'extrémité de tuyau vienne en contact avec la butée.

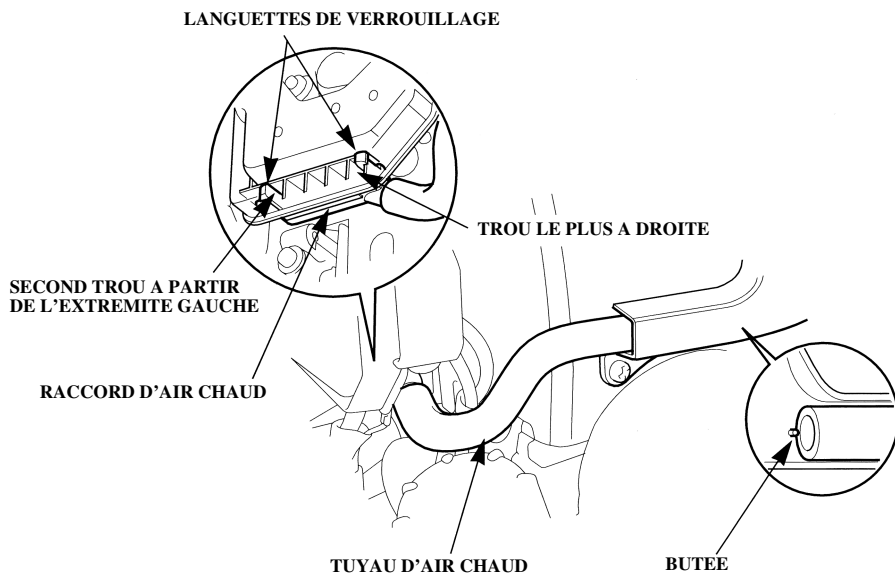

4. Après la repose, reposer le cache de filtre à air.

Honda HHB25

BEDIENUNGSANLEITUNG

Originalbetriebsanleitung



Wir danken Ihnen, daß Sie sich für diesen tragbaren Honda-Luftbesen entschieden haben.

In dieser Anleitung werden Verwendung und Wartung des Honda-Luftbesens HHB25 beschrieben.

Honda Motor CO., Ltd. behält sich das Recht vor, Änderungen jederzeit und ohne vorherige Ankündigung vornehmen zu können, ohne daß hierdurch irgendwelche Verpflichtungen entstehen.

Kein Teil dieser Veröffentlichung darf ohne vorherige schriftliche Genehmigung reproduziert werden.

Diese Anleitung ist als Teil des Luftbesens zu betrachten, und muß im Falle eines Wiederverkaufs dem neuen Eigentümer übergeben werden.

Die mit den nachfolgenden Signalwörtern versehenen Hinweise sind besonders zu beachten.

▲ WARNUNG

Weist darauf hin, daß schwere oder sogar tödliche Verletzungen die Folge sein können, wenn diese Anweisungen nicht beachtet werden.

VORSICHT: Weist darauf hin, daß Verletzungen oder eine Beschädigung des Geräts die Folge sein können, wenn diese Anweisungen nicht beachtet werden.

ZUR BEACHTUNG: Enthält nützliche Hinweise.

Im Falle von irgendwelchen Schwierigkeiten oder Fragen in bezug auf diesen Luftbesen ziehen Sie bitte einen autorisierten Honda-Händler zu Rate.

Dieser Honda-Luftbesen zeichnet sich durch sicheren und zuverlässigen Betrieb aus, sofern das Gerät entsprechend den Anweisungen betrieben wird.

▲ WARNUNG

Bei der Verwendung dieses tragbaren Luftbesens sind besondere Vorsichtsmaßnahmen erforderlich, um die Sicherheit der Bedienungsperson und anderer Personen zu gewährleisten. Lesen Sie diese Anleitung vor der Verwendung des tragbaren Luftbesens sorgfältig durch, und machen Sie sich mit allen Funktionen gut vertraut; bei Nichtbeachtung können Verletzungen oder Schäden am Gerät die Folge sein.

- Die Abbildungen sind je nach Gerätetyp verschieden.

Entsorgung

Aus Umweltschutzgründen dürfen dieses Produkt, Batterien, Motoröl usw. nicht einfach in den Müll gegeben werden. Beachten Sie die örtlichen Gesetze und Vorschriften oder setzen Sie sich bezüglich Entsorgung mit Ihrem Honda-Vertragshändler in Verbindung.

INHALT

1. SICHERHEITSHINWEISE	4
2. LAGE DER SICHERHEITSAUFKLEBER	10
Lage der Sicherheitsaufkleber	10
Lage der CE-Markierung und des Betriebsgeräusch-Aufklebers	12
Lage der Seriennummer	13
3. BEZEICHNUNG DER TEILE	14
4. BEDIENUNGSELEMENTE	16
Zündschalter	16
Seilzuganlasser	16
Anlaßballpumpe	17
Choke-Hebel	17
Gashebel	18
Drehzahl-Feststellhebel	18
5. ÜBERPRÜFUNGEN VOR DEM BETRIEB	19
Überprüfung des Motorölstands	19
Überprüfung des Kraftstoffstands	21
Überprüfung des Luftfiltereinsatzes	24
Überprüfung der Schneidschrauben	25
6. ANLASSEN DES MOTORS	26
7. VERWENDUNG DES GEBLÄSES	29
8. ABSTELLEN DES MOTORS	34
Abstellen in einer Notsituation:	34
Abstellen im Normalfall:	34
9. WARTUNG	35
Wartungsplan	36
Werkzeug	37
Motorölwechsel	38
Wartung des Luftfilters	40
Wartung der Zündkerze	42
Überprüfung und Einstellung des Gaszugs	44
Überprüfung der Motor-Kühlrippen	46
Wartung des Kraftstofffilters	47
Reinigung des Kraftstofftanks	49

10. LANGZEITLAGERUNG	50
11. TRANSPORT	52
12. STÖRUNGSBESEITIGUNG.....	53
13. TECHNISCHE DATEN	54
14. INSTALLATION VON SATZTEILEN (EWT-Typ).....	56
ADRESSEN der HAUPT-Honda-VERTEILER.....	Hinter der Umschlagsrückseite
INHALTSÜBERSICHT "EC-Konformitätserklärung"	Hinter der Umschlagsrückseite

1. SICHERHEITSHINWEISE

WARNUNG

Hinweise zur sicheren Verwendung

Zu Ihrer eigenen Sicherheit und der anderer Personen sind die folgenden Vorsichtsmaßnahmen genau zu beachten:

Pflichten der Bedienungsperson

- Jede Komponente dieses Geräts ist als potentielle Gefahrenquelle zu betrachten, wenn das Gerät nicht unter normalen Betriebsbedingungen verwendet wird und die regelmäßigen Wartungsarbeiten nicht ausgeführt wurden.
- Lesen Sie die Bedienungsanleitung sorgfältig durch. Machen Sie sich mit den Bedienungselementen des Luftbesens und deren Funktionen gut vertraut. Lernen Sie, wie man den Motor sofort abstellen kann.
- Erlauben Sie niemals, daß Kinder oder Personen, die mit der Bedienungsanleitung nicht vertraut sind, den Luftbesen benutzen. Örtliche Vorschriften schreiben unter Umständen das Mindestalter der Bedienungsperson vor.
- Wenn Sie den Luftbesen einer dritten Person ausleihen oder weiterverkaufen, weisen Sie diese Person auf die korrekte Handhabung des Luftbesens hin, und machen Sie den zukünftigen Benutzer darauf aufmerksam, sich vor Verwendung des Luftbesens mit der Bedienungsanleitung vertraut zu machen.
- Verwenden Sie den Luftbesen niemals unter den folgenden Umständen:
 - wenn sich andere Personen, insbesondere Kinder oder Haustiere, im Arbeitsbereich aufhalten.
 - wenn die Bedienungsperson ermüdet ist, Arzneimittel eingenommen hat oder unter dem Einfluß von Substanzen steht, die das Urteilsvermögen und Reaktionen nachteilig beeinflussen.
- Personen und Haustiere dürfen sich bei laufendem Motor nicht in der Nähe der Bedienungsperson aufhalten.
- Denken Sie stets daran, daß der Eigentümer bzw. die Bedienungsperson für Unfälle und Sachschäden verantwortlich ist, die durch den Betrieb des Geräts entstanden sind.
- Betreiben Sie den Luftbesen nicht in der Nähe geöffneter Fenster usw.

Hinweise zur sicheren Verwendung

Pflichten der Bedienungsperson

- Während der Verwendung des Luftbesens stets die nachstehend aufgeführte Schutzkleidung tragen und die entsprechenden Sicherheitsvorrichtungen verwenden.
 - Schutzkleidung

Geeignete Kleidung tragen, die Arme und Beine bedeckt.
Die Kleidung muß eng anliegen; Knöpfe und Reißverschlüsse sind zu schließen.
Hemdsärmel und Hemd/Jacke müssen geschlossen sein. Darauf achten, daß die Unterarme geschützt sind.
Keine Kleidungsstücke tragen, die mit Schleifen, Spitzen und/oder Bändern versehen sind; lockere Kleidung, Krawatten, Halsketten usw. können sich im Luftbesen verfangen und zu Verletzungen führen. Bei langen Haaren müssen diese zusammengebunden und hochgesteckt werden; die Haare nicht länger als Schulterlänge tragen.
 - Sicherheitsvorrichtungen
 - * Schutzbrille

Eine Schutzbrille oder einen anderen Gesichtsschutz tragen, um Augenverletzungen durch die vom Luftbesen hochgeschleuderten Gegenstände zu vermeiden.
 - * Schutzhelm

Ein Schutzhelm dient zum Schutz vor tief herabhängenden Zweigen und herabfallenden Gegenständen.
 - * Gesichtsschutzmaske

Eine Gesichtsschutzmaske anlegen, um Augen- und Gesichtsverletzungen durch die vom Luftbesen hochgeschleuderten Gegenstände zu vermeiden.
 - * Ohrenschützer, Ohrstopfen oder einen anderen Gehörschutz tragen, um Gehörschäden durch das Betriebsgeräusch zu vermeiden.
 - * Handschuhe

Zur Vermeidung von Handverletzungen sind Schutzhandschuhe zu tragen.
 - * Sicherheitsschuhwerk

Tragen Sie Sicherheitsschuhe mit rutschfesten Sohlen und Zehenschutzkappen, um Verletzungen durch hochgeschleuderte Gegenstände zu vermeiden.
Niemals das Gerät barfuß oder mit Sandalen verwenden.

Hinweise zur sicheren Verwendung

Pflichten der Bedienungsperson

- * Staubmaske
Es wird empfohlen, eine Staubschutzmaske anzulegen, wenn Sie unter Heuschnupfen oder einer Stauballergie leiden. Solche Staubschutzmasken sind in Apotheken erhältlich, und tragen wesentlich dazu bei, die Menge der eingeatmeten Staubpartikel bzw. des Blütenstaubs zu reduzieren.

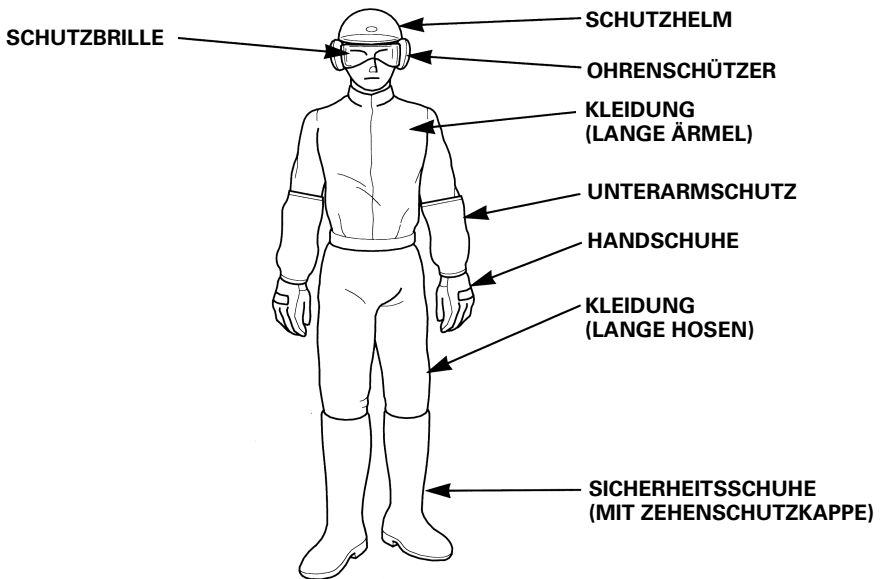

- Vor jeder Verwendung den Luftbesen auf Beschädigungen und gelockerte Befestigungsteile überprüfen.
- Prüfen Sie vor jedem Gebrauch die Außen- und Unterseite des Motors auf Anzeichen von Öl- oder Benzinlecks.
- Eine Verwendung des Luftbesens in der Dunkelheit oder bei schlechten Sichtverhältnissen ist zu vermeiden, da die Wahrscheinlichkeit eines Unfalls ungleich höher ist.
- Beim Tragen des Geräts stets langsam gehen und nicht laufen.
- Den Luftbesen nicht an einem steilen Abhang verwenden, da Unfallgefahr durch Ausrutschen besteht.

Hinweise zur sicheren Verwendung

Pflichten der Bedienungsperson

- Den Luftbesen nicht verwenden, wenn Sicherheitsaufkleber oder Teile des Geräts fehlen.
- Montieren Sie kein Teil, das nicht zum Luftbesen gehört, und versuchen Sie nicht, das Gerät in irgendeiner Weise zu verändern, da dies zu Personenverletzungen und/oder Sachschäden führen kann. Verwenden Sie nur Teile, die für das Gerät und dessen Anwendungen entwickelt sind.
- In den folgenden Fällen muß der Motor abgestellt und der Zündkerzenstecker abgezogen werden:
 - ABevor mit Arbeiten in der Nähe des Luftbesens begonnen wird.
 - Bevor der Luftbesen überprüft, gereinigt oder repariert wird.
 - Im Falle eines Kontakts mit einem Fremdkörper muß der Luftbesen auf Schäden überprüft werden; evtl. Reparaturen müssen vorgenommen werden, bevor das Gerät erneut verwendet wird.
 - Im Falle von starken Vibrationen muß die Ursache unverzüglich festgestellt werden; danach vor der Wiederverwendung die erforderlichen Wartungsarbeiten ausführen.
- In den folgenden Fällen den Motor sofort abstellen:
 - Wenn der Luftbesen unbeaufsichtigt gelassen wird.
 - Vor dem Auftanken.
 - Wenn sich eine Person oder ein Haustier nähert.
 - Beim Auftreten von abnormalen Vibrationen den Motor sofort ausschalten. Starke Vibrationen weisen auf eine beschädigtes Drehteil oder gelockerte Befestigungsteile hin. In diesem Fall die Ursache der Störung feststellen; der Motor darf nicht angelassen werden, bevor die erforderliche Reparatur ausgeführt wurde.
- Wenn der Gashebel zurückgestellt ist und der Motor im Leerlauf läuft, das Gebläse sich aber noch mitdreht, ist dies als ein Defekt zu betrachten. In diesem Fall muß der Leerlauf eingestellt werden. Ziehen Sie hierzu einen autorisierten Honda-Händler zu Rate.
- Schrauben, Muttern und alle Befestigungsteile müssen fest angezogen sein, um den Luftbesen jederzeit in optimalem Betriebszustand zu halten. Regelmäßige Wartungsarbeiten sind für die Sicherheit des Benutzers und für eine optimale Geräteleistung von größter Wichtigkeit.
- Den Luftbesen niemals verwenden, wenn abgenutzte oder defekte Teile festgestellt wurden. Diese Komponenten müssen repariert oder ausgewechselt werden. Hierfür sind stets Original-Honda-Teile zu verwenden, da durch Teile, die nicht den gleichen Qualitätsanforderungen entsprechen, eine Beschädigung des Geräts oder eine Beeinträchtigung der Sicherheit die Folge sein kann.

Hinweise zur sicheren Verwendung

Pflichten der Bedienungsperson

- Verletzungen durch Vibrationen und Kälte:
In gewissen Fällen können je nach körperlicher Verfassung nadelstichähnliche oder brennenden Schmerzgefühle und eine Verfärbung bzw. ein Verlust des Gefühls in den Fingern auftreten. Es wird angenommen, daß diese Symptome auf Vibrationen und/oder Kälte zurückzuführen sind.
Der genaue Auslösepunkt dieser Symptome ist noch nicht bekannt; es wird jedoch empfohlen, die nachfolgenden Anweisungen zu beachten.
 - * Den Luftbesen nur eine gewisse Zeit betreiben.
Während des Tages sollte nur ein Teil der Arbeitszeit auf den Luftbesen beschränkt sein, wobei für andere Arbeiten keine von Hand betriebenen Geräte verwendet werden sollen.
Dies reduziert die Zeit, in der Ihre Hände den Vibrationen des Geräts ausgesetzt sind.
 - * Den Körper warmhalten, insbesondere die Hände, Handgelenke und Arme.
 - * Öfters eine kurze Pause einlegen und die Arme durch Dehnungsübungen auflockern, um den Blutkreislauf zu unterstützen. Während der Arbeit nicht rauchen.
 - * Im Falle von Schmerzen, Rötung und Anschwellen der Finger, verbunden mit Blässe und einem Verlust des Gefühls in den Fingern sofort einen Arzt zu Rate ziehen.
- Verletzungen durch Wiederholungsarbeiten
Ein wiederholtes Ausführen des gleichen Arbeitsgangs über längere Zeit kann zu Verletzungen führen. Um dies zu verhindern, sind die nachfolgenden Hinweise besonders zu beachten.
 - * Bei Arbeiten, die den gleichen Ablauf aufweisen, kann die Position der Handgelenke durch Biegen, Dehnen oder Verdrehen verändert werden.
 - * In regelmäßigen Abständen eine Pause einlegen, um die Wirkung von Wiederholungsarbeiten zu reduzieren. Wenn der gleiche Arbeitsgang wiederholt ausgeführt werden muß, nicht übereilig vorgehen, sondern ruhig und gleichmäßig arbeiten.
 - * Bei pulsierenden Schmerzen oder Gefühllosigkeit in den Fingern, Händen, Handgelenken und/oder den Armen muß ein Arzt zu Rate gezogen werden.

Kindersicherheit

- Wenn ein Luftbesen in der Nähe im Freien betrieben wird, sollten Kinder unter Aufsicht im Haus bleiben. Kinder können großes Interesse an der "Kehraktivität" entwickeln und schneller als erwartet an Ort und Stelle sein.
- Niemals annehmen, daß sich ein Kind noch an der gleichen Stelle befindet, an der es zuletzt gesehen wurde. Stets wachsam bleiben und den Luftbesen ausschalten, sobald sich Kinder dem Arbeitsbereich nähern.
- Kinder sollten niemals den Luftbesen bedienen, selbst unter der Aufsicht eines Erwachsenen.

Hinweise zur sicheren Verwendung

Gefahr durch Feuer und Verbrennungen

Benzin ist hochentzündlich; Kraftstoffdämpfe können explodieren.

Bei der Handhabung von Kraftstoff unbedingt äußerst vorsichtig vorgehen. Kraftstoff stets außerhalb der Reichweite von Kindern halten.

- Kraftstoff nur in dafür vorgesehenen Behältern aufbewahren.
- Das Auftanken darf nur im Freien vorgenommen werden; beim Nachfüllen und der Handhabung von Kraftstoff niemals rauchen.
- Benzin nachfüllen, bevor der Motor gestartet wird. Bei laufendem oder noch heißem Motor darf weder der Tankdeckel abgenommen, noch nachgetankt werden.
- Wenn Kraftstoff verschüttet wurde, darf nicht versucht werden, den Motor anzulassen, sondern der Luftbesen muß aus diesem Bereich entfernt werden. Darauf achten, daß kein Funke entstehen kann, bis sich die Kraftstoffdämpfe verflüchtigt haben.
- Den Deckel des Kraftstofftanks und aller Behälter gut festziehen.
- Wenn nach dem Auftanken der Motor angelassen werden soll, muß der Luftbesen mindestens 3 m von der Stelle des Auftankens entfernt angelassen werden.
- Niemals den Luftbesen mit gefülltem Tank im Innern eines Gebäudes aufbewahren, da sich die Kraftstoffdämpfe durch eine offene Flamme, einen Funken oder eine anderen Wärmequelle entzünden können.
- Vor der Lagerung in einem umschlossenen Bereich warten, bis sich der Motor abgekühlt hat.
- Um die Gefahr eines Feuers zu vermeiden, muß der Luftbesen - insbesondere der Motor, Schalldämpfer sowie der zum Aufbewahren von Kraftstoff verwendete Bereich von Grasresten, Blättern und überschüssigem Schmierfett freigehalten werden. Keine Behälter mit Pflanzenresten im oder in der Nähe des Gebäudes aufbewahren.
- Wenn der Kraftstofftank abgelassen werden soll, ist dies im Freien und bei kaltem Motor durchzuführen.

Vergiftungsgefahr durch Kohlenmonoxid

Die Auspuffgase enthalten Kohlenmonoxid, ein farb- und geruchloses Gas. Ein Einatmen von Auspuffgasen kann zur Bewußtlosigkeit und sogar zum Tod führen.

- Wenn Sie den Motor in einem geschlossenen oder auch nur teilweise geschlossenen Raum laufen lassen, kann die Luft, die Sie einatmen, eine gefährliche Abgasmenge enthalten.
- Ein defekter Schalldämpfer muß sofort ersetzt werden.
- Den Motor nicht in einem umschlossenen Bereich laufenlassen, in dem sich gefährliches Kohlenmonoxid ansammeln kann.

2. LAGE DER SICHERHEITSaufkleber

Lage der Sicherheitsaufkleber

Der Luftbesen sollte sorgsam betrieben werden. Deshalb sind Aufkleber an der Maschine angebracht, um Sie bildlich auf die wichtigsten Vorsichtsmaßnahmen für den Gebrauch aufmerksam zu machen. Die entsprechenden Bedeutungen sind auf Seite 11 erläutert.

Diese Aufkleber sind als Teil des Luftbesens zu betrachten. Wenn sich ein Aufkleber löst oder nicht mehr leserlich ist, kann ein neuer Aufkleber von Ihrem Honda-Händler erhalten werden.

DIE BEDIENUNGSANLEITUNG
LESEN.

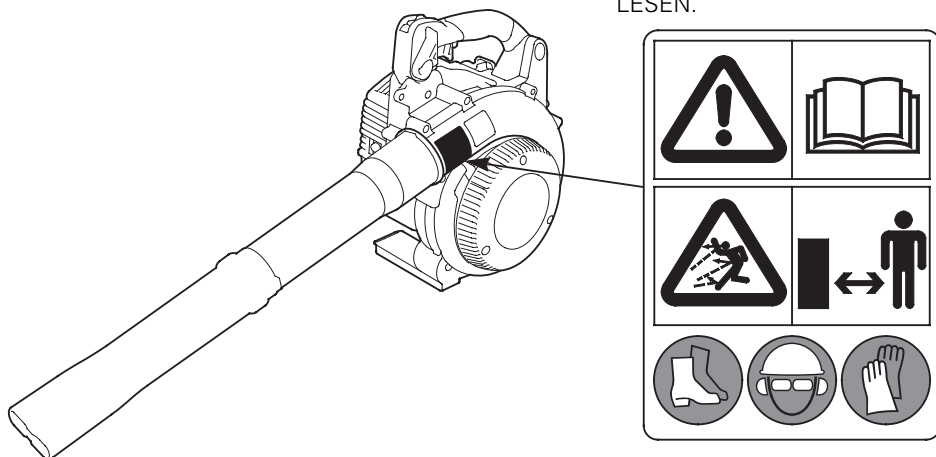

DIE BEDIENUNGSANLEITUNG
LESEN.

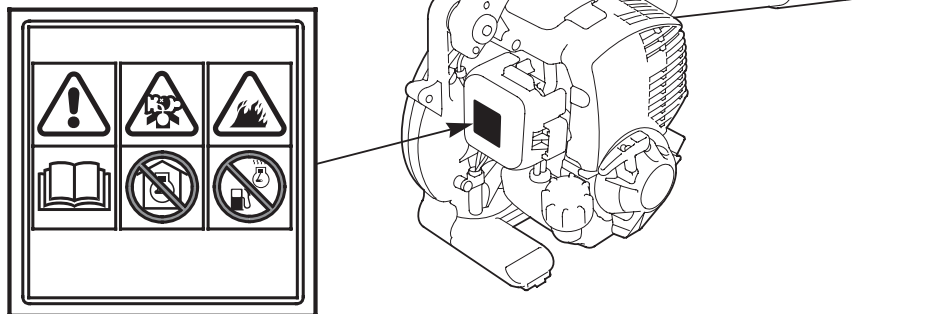



- Dieser Honda-Luftbesen zeichnet sich durch sicheren und zuverlässigen Betrieb aus, sofern das Gerät entsprechend den Anweisungen betrieben wird.

Lesen Sie diese Anleitung vor der Verwendung des Luftbesens sorgfältig durch, und machen Sie sich mit allen Funktionen gut vertraut. Bei Nichtbeachtung der Anweisungen können Verletzungen oder Schäden am Gerät die Folge sein.



- Abgase enthalten Kohlenmonoxid, ein farb- und geruchloses Giftgas. Einatmung von Kohlenmonoxid kann Bewusstlosigkeit verursachen und tödlich wirken.
- Wenn Sie den Luftbesen in einem geschlossenen oder auch nur teilweise geschlossenen Raum laufen lassen, kann die Luft, die Sie einatmen, eine gefährliche Abgasmenge enthalten.
- Der Luftbesen darf auf keinen Fall in einer Garage, in einem Haus oder in der Nähe geöffneter Fenster und Türen betrieben werden.



- Halten Sie alle Personen und Haustiere vom Luftbesenbereich fern.



- Bei Verwendung des Luftbesens stets eine Schutzbrille, einen Schutzhelm und andere geeignete Sicherheitsvorrichtungen und Schutzkleidung anlegen, um Verletzungen der Augen und anderer Körperteile durch hochgeschleuderte Gegenstände (Steine, Glasscherben, Draht usw.) zu vermeiden.



- Benzin ist äußerst feuergefährlich und explosiv. Bevor getankt wird, den Motor abstellen und abkühlen lassen.

Lage der CE-Markierung und des Betriebsgeräusch-Aufklebers

BETRIEBSGERÄUSCH-
AUFKLEBER (UT-TYP)

BETRIEBSGERÄUSCH-
AUFKLEBER (ET-TYP)

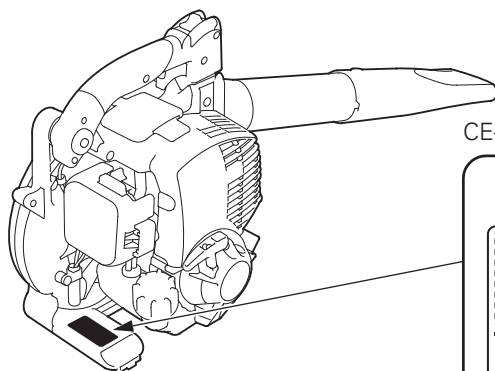
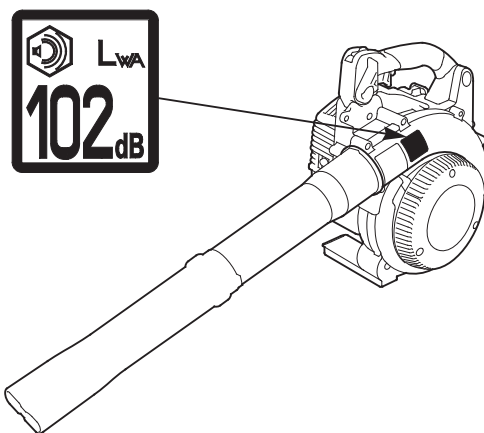
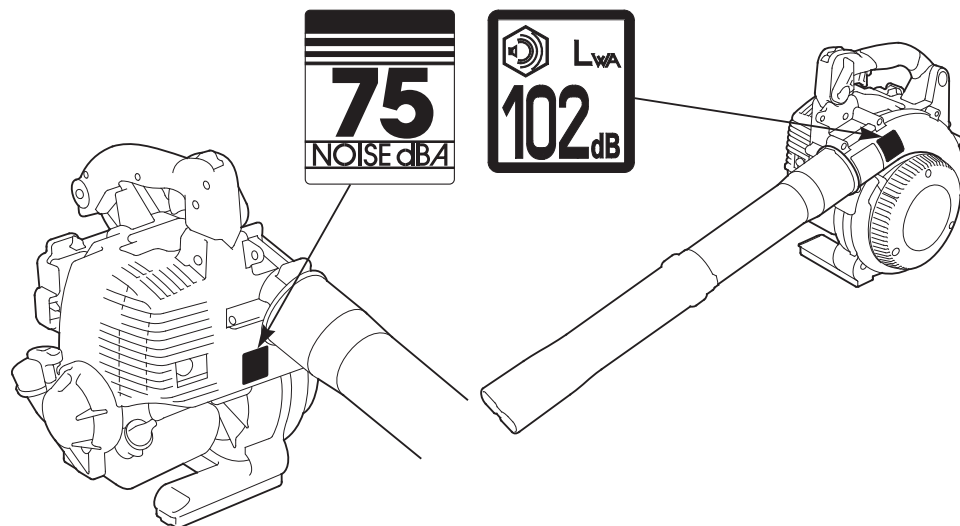

CE-MARKIERUNG (ET-TYP)

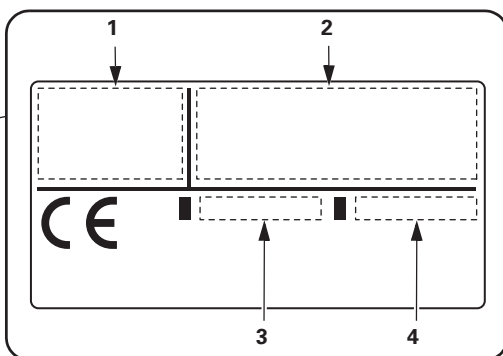

1. Name und Adresse des Herstellers
2. Name und Adresse des autorisierten Vertreters und Importeurs
3. Modell
4. Jahr der Herstellung

Name und Adresse des Herstellers, autorisierten Vertreters und Importeurs sind in der "EU-Konformitätserklärung" im INHALTSVERZEICHNIS dieser Betriebsanleitung aufgeführt.

Lage der Seriennummer

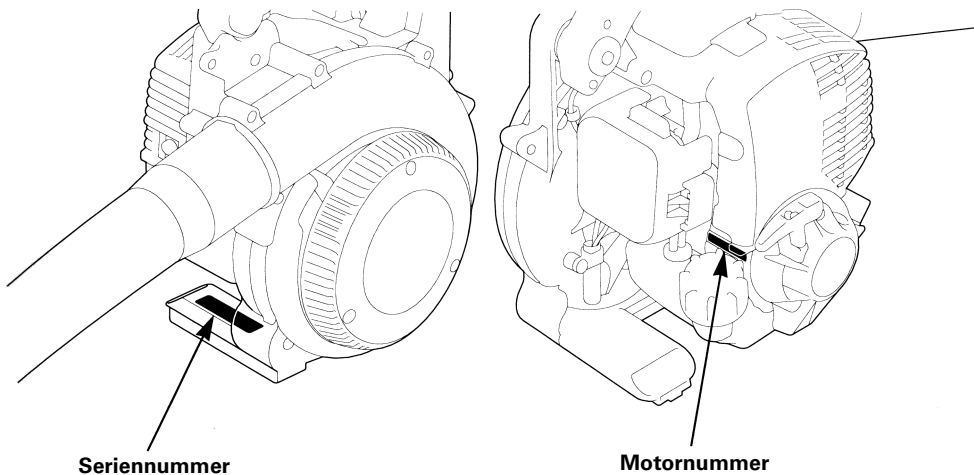

Die Seriennummer und die Motornummer auf den untenstehenden Zeilen notieren. Diese Nummern sind für die Ersatzteilbestellung erforderlich.

Seriennummer: _____

Motornummer: _____

3. BEZEICHNUNG DER TEILE

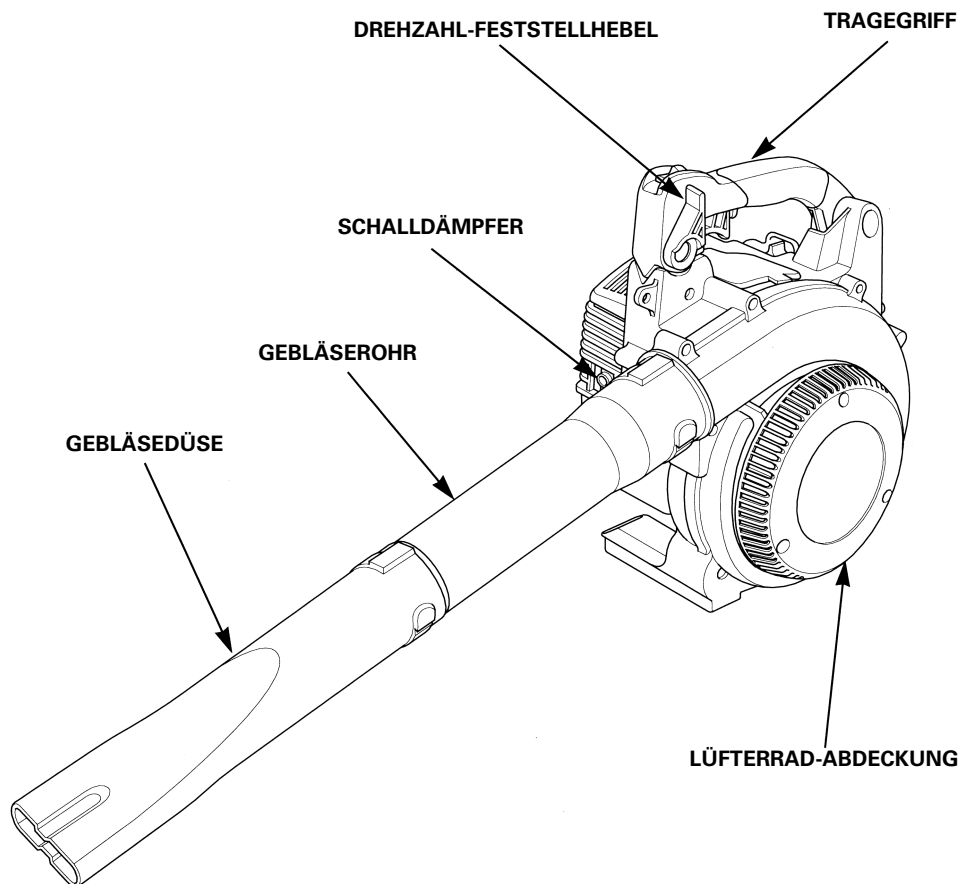

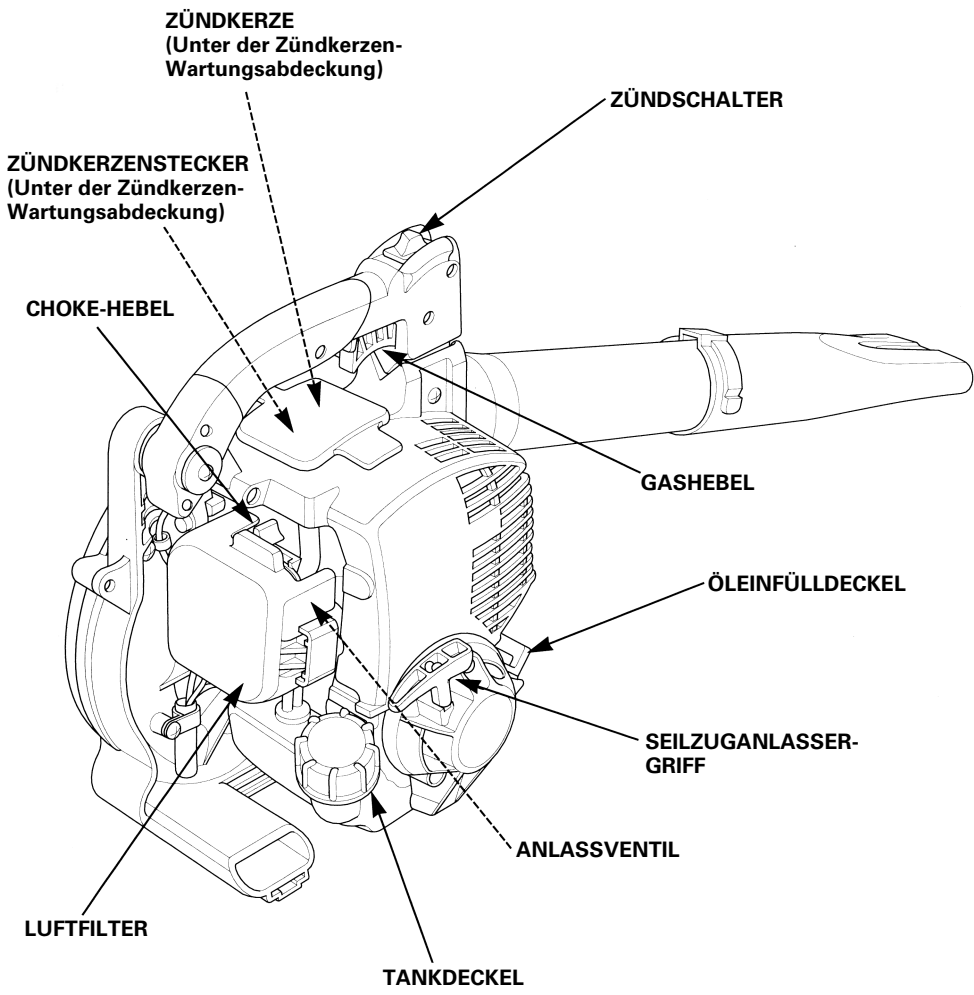

4. BEDIENUNGSELEMENTE

Zündschalter

Der Zündschalter dient zum Ein- und Ausschalten des Zündsystems.

Um den Motor und das Gebläse anlassen zu können, muß der Zündschalter auf die ON-Position gestellt sein.

Wenn der Zündschalter auf die OFF-Position gestellt wird, bleiben Gebläse und Motor stehen.

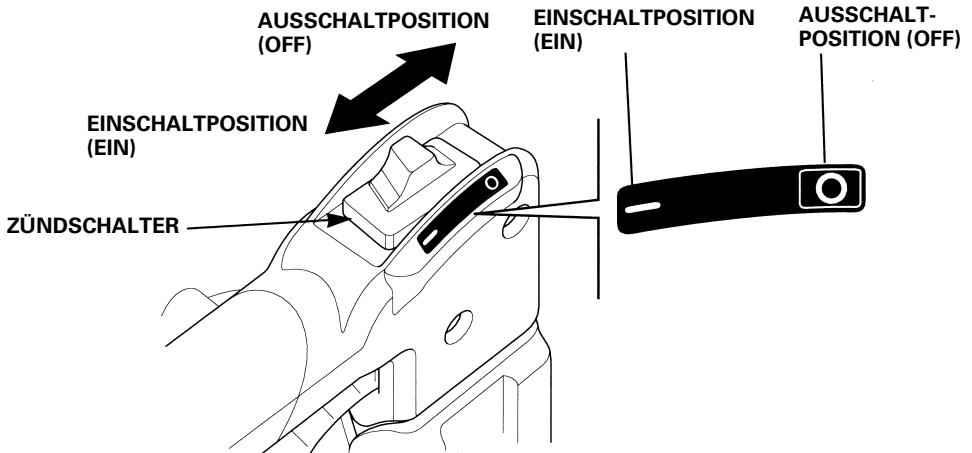

Seilzuganlasser

Durch Ziehen des Seilzuganlasser-Griffs wird der Seilzuganlasser betätigt, und der Motor zum Starten durchgedreht.

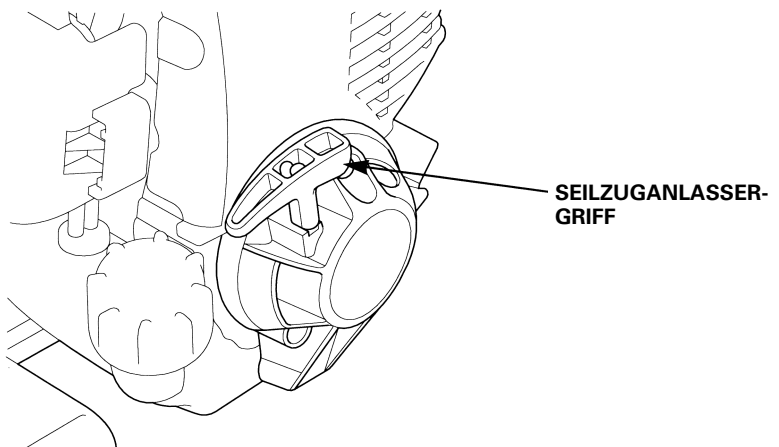

Anlaßballpumpe

Durch Betätigen der Anlaßballpumpe wird Kraftstoff vom Kraftstofftank zum Vergaser befördert. Dies ist erforderlich, um den Motor anlassen zu können.

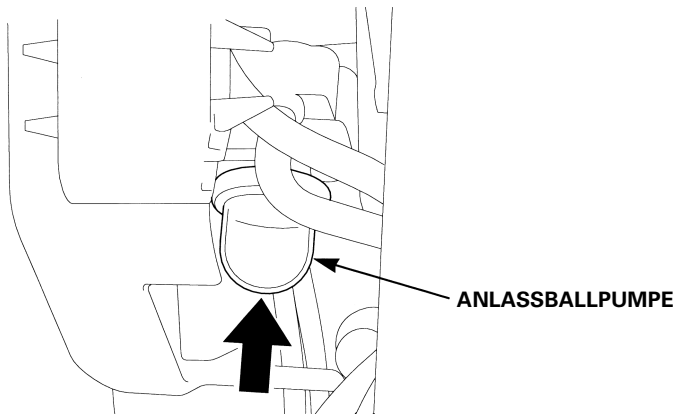

Choke-Hebel

Der Choke-Hebel dient zum Öffnen und Schließen des Choke-Ventils im Vergaser.

In der CLOSED-Position (geschlossen) wird das Kraftstoff-/Luftgemisch zum Anlassen bei niedrigen Temperaturen angereichert.

Die OPEN-Position (geöffnet) liefert das korrekte Kraftstoff-/Luftgemisch für den Betrieb nach dem Anlassen und zum Wiederanlassen eines betriebswarmen Motors.

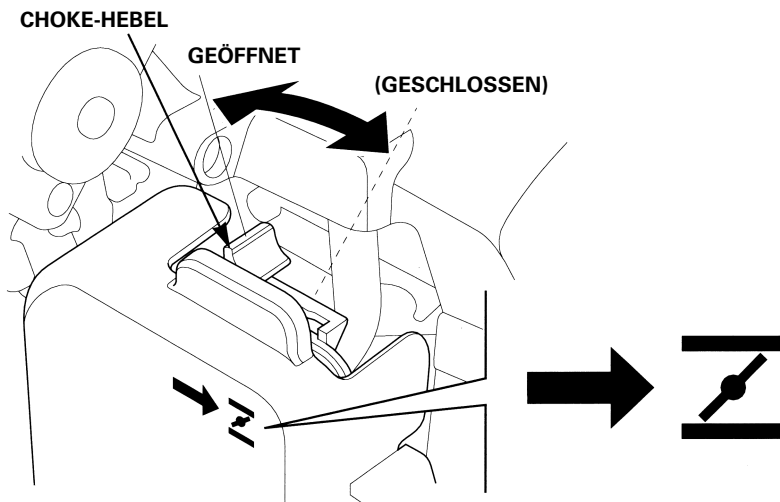

Gashebel

Der Gashebel dient zum Einregulieren der Motordrehzahl.

Zur Drehzahlregulierung des Gebläses ist der Gashebel zu verwenden.

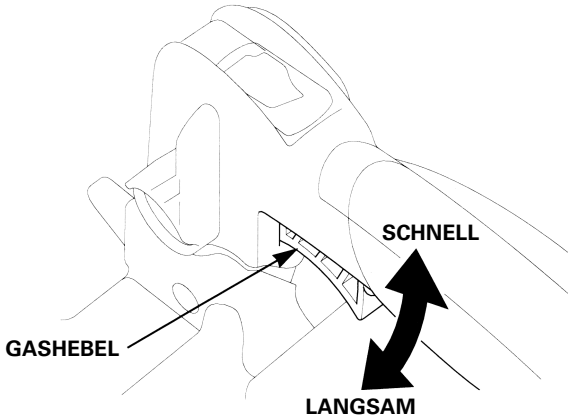

Drehzahl-Feststellhebel

Der Drehzahl-Feststellhebel ermöglicht ein Fixieren der Motordrehzahl im oberen Drehzahlbereich; hierzu bei laufendem Motor den Gashebel ziehen, dann den Drehzahl-Feststellhebel auf die FAST-Position schieben. Um die niedrigere Drehzahl einzustellen, den Drehzahl-Feststellhebel auf die SLOW-Position schieben.

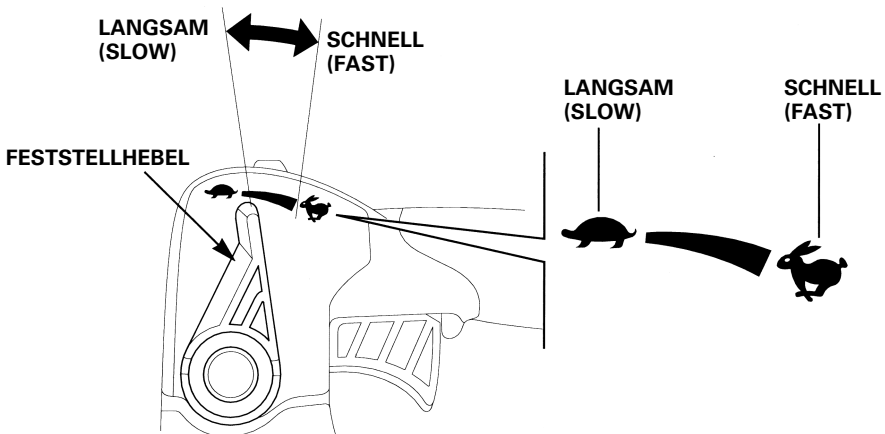

5. ÜBERPRÜFUNGEN VOR DEM BETRIEB

Um stets einen effizienten Betrieb des Gebläses zu gewährleisten, sind vor der Inbetriebnahme die folgenden Überprüfungen auszuführen.

⚠ WARNUNG

Effectuer un contrôle avant utilisation sur une surface ferme et de niveau avec le Die Vorbetriebsprüfung ist auf festem, ebenem Boden auszuführen; wobei der Motor abgestellt und der Zündkerzenstecker von der Zündschalter abgezogen sein muß.

Überprüfung des Motorölstands

VORSICHT: Den Motor niemals mit zu niedrigem Ölstand laufenlassen, da dies schwere Motorschäden zur Folge hat.

1. Den Luftbesen auf ebenem Boden ablegen, dann den Öleinfülldeckel abnehmen.
2. Den Motorölstand überprüfen. Der Pegel muß bis zur Kante des Einfüllstutzens reichen; dabei auch das Motoröl auf Verschmutzung und Verfärbung überprüfen.
3. Wenn der Motorölstand zu niedrig ist, mit dem empfohlenen Motoröl auffüllen, bis die untere Kante des Einfüllstutzens erreicht ist.
Wenn das Motoröl verschmutzt oder verfärbt ist, muß das Motoröl gewechselt werden (siehe Seite 38).
4. Den Öleinfüllverschluss wieder anbringen.

Den Ölstand kontrollieren und Öl bis zur Oberkante des Öleinfüllstutzens nachfüllen, wenn der Motor länger als 10 Stunden im Dauerbetrieb gelaufen ist.

Motoröl-Einfüllmenge: 0,08 L

ÖLEINFÜLLDECKEL

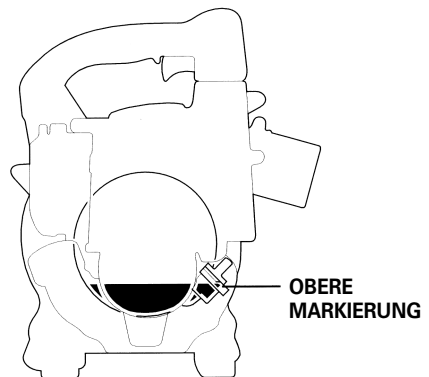
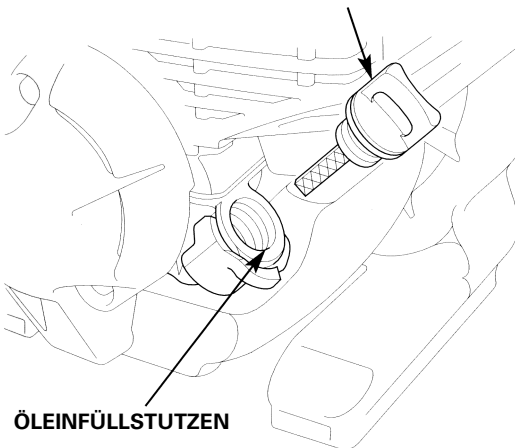

Empfohlenes Öl:

Verwenden Sie ein Motoröl für Viertaktmotoren, das die Anforderungen für API-Serviceklasse SE oder höher (bzw. gleichwertig) erfüllt oder überschreitet. Prüfen Sie stets das API-Service-Etikett am Ölbehälter, um sicherzugehen, dass es die Buchstaben SE oder die einer höheren Klasse (bzw. entsprechende) enthält.

SAE 10W-30 empfiehlt sich für allgemeinen Gebrauch. Andere in der Tabelle angegebene Viskositäten können verwendet werden, wenn die durchschnittliche Temperatur in Ihrem Gebiet innerhalb des angezeigten Bereichs liegt.

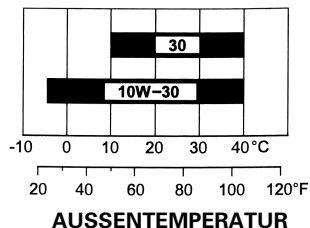

VORSICHT: Die Verwendung eines nicht-auflösenden Zweitakt-Motoröls kann zu einer Verkürzung der Motorlebensdauer führen.

Überprüfung des Kraftstoffstands

Bleifreien Automobilkraftstoff mit einer Research-Oktananzahl von 91 oder höher (einer Pumpen-Oktananzahl von 86 oder höher) verwenden.

Niemals abgestandenes oder verschmutztes Benzin bzw. ein Öl/Benzin-Gemisch verwenden.

Darauf achten, dass weder Schmutz noch Wasser in den Kraftstofftank gelangt.

WARNUNG

- **Kraftstoff ist hochentzündlich und unter gewissen Bedingungen explosiv.**
- **Das Nachfüllen darf nur in einem gut belüfteten Bereich und bei abgestelltem Motor vorgenommen werden. Im Nachfüllbereich oder an Stellen, an denen Kraftstoff aufbewahrt wird, niemals rauche; Funken und offene Flammen sind unbedingt fernzuhalten.**
- **Darauf achten, daß nicht zuviel Kraftstoff eingefüllt wird (es darf sich kein Kraftstoff im Einfüllstutzen befinden). Nach dem Auftanken sich vergewissern, daß der Tankdeckel gut festgedreht wurde.**
- **Darauf achten, daß beim Auftanken kein Kraftstoff verschüttet wird. Verschütteter Kraftstoff oder Kraftstoffdämpfe können sich entzünden. Falls Kraftstoff verschüttet wurde, sich vergewissern, daß der Bereich abgetrocknet ist, bevor der Motor angelassen wird.**
- **Ein wiederholter oder längerer Kontakt mit der Haut sowie das Einatmen von Kraftstoffdämpfen ist zu vermeiden. AUSSERHALB DER REICHWEITE VON KINDERN HALTEN.**

1. Den Kraftstoffstand visuell an der Außenseite des Kraftstofftanks überprüfen, wobei sich der Kraftstoffeinfüllstutzen in senkrechter Stellung befinden muss.
2. Wenn der Kraftstoffstand zu niedrig ist, Kraftstoff einfüllen, bis zur vorgeschriebenen Markierung einfüllen. Den Tankdeckel langsam aufdrehen, um den im Tank vorhandenen Druck abzulassen. Wenn der Tankdeckel zu schnell abgenommen wird, kann Kraftstoff herauspritzen.

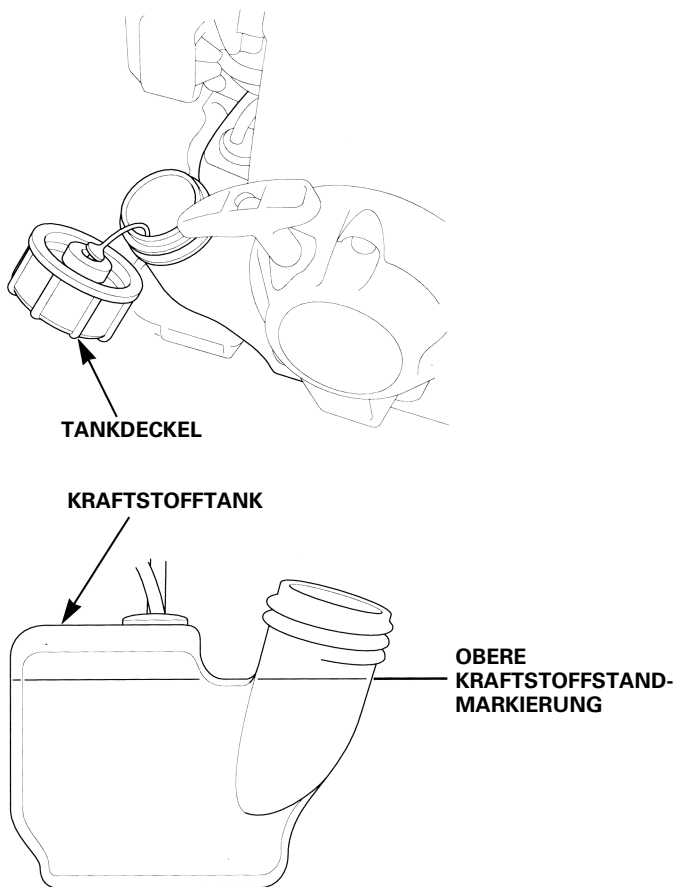

ZUR BEACHTUNG:

Kraftstoff kann sehr schnell unbrauchbar werden, abhängig von verschiedenen Faktoren, wie zum Beispiel Lichteinwirkung, Temperatur und Lagerzeit.

In krassen Fällen kann Benzin schon innerhalb von 30 Tagen unbrauchbar werden.

Die Verwendung von verschmutztem Kraftstoff kann schwere Motorschäden verursachen (blockierter Vergaser, verklemmte Ventile).

Schäden, die auf verschmutzten Kraftstoff zurückzuführen sind, werden nicht von der Garantie abgedeckt.

Um Schäden dieser Art zu vermeiden, müssen die nachfolgenden Anweisungen unbedingt beachtet werden:

- Nur den spezifizierten Kraftstoff verwenden (siehe Seite 21).
- Frisches und sauberes Benzin verwenden.
- Um die Lagerzeit zu verlängern, den Kraftstoff nur in einem dafür vorgesehenen Behälter aufbewahren.
- Wenn eine längere Außerbetriebsetzung (länger als 30 Tage) geplant ist, Kraftstofftank und Vergaser entleeren (siehe Seite 50).

Kraftstoff mit Alkoholzusatz

Falls Sie sich für die Verwendung von alkoholhaltigem Benzin (Gasohol) entscheiden, vergewissern Sie sich, dass seine Oktanzahl mindestens so hoch ist wie die für bleifreies Benzin empfohlene.

Es gibt zwei Arten von "Gasohol": Die eine enthält Äthanol und die andere Methanol.

Verwenden Sie kein Gasohol, das mehr als 10% Äthanol enthält.

Verwenden Sie kein Benzin, das mehr als 5% Methanol (Methyl- oder Holzalkohol) enthält, und auch kein Benzin mit Methanolgehalt, das nicht Kosolventen und Korrosionsinhibitoren für Methanol beinhaltet.

ZUR BEACHTUNG:

- Kraftstoffsystemschäden und Motorleistungsstörungen, die sich auf den Gebrauch von Benzin mit einem höheren Alkoholgehalt als empfohlen zurückführen lassen, sind von der Garantie nicht abgedeckt.
- Bevor Sie Benzin bei einer Ihnen unbekanntem Tankstelle kaufen, sollten Sie zunächst feststellen, ob das Benzin Alkohol enthält, und wenn ja, welchen Typ und zu welchem Prozentsatz.

Falls Sie bei Betrieb mit Benzin einer bestimmten Sorte unerwünschte Begleiterscheinungen feststellen, sollten Sie zu einem Benzin wechseln, das mit Sicherheit weniger als die empfohlene Alkoholmenge enthält.

Überprüfung des Luftfiltereinsatzes

VORSICHT: Niemals den Motor ohne Luftfilter laufenlassen, da dies zu einem rapiden Verschleiß des Motors führt.

1. Den Choke-Hebel auf die ganz geschlossene Position schieben.
2. Die Laschen auf der rechten Seite des Luftfilterdeckels hochdrücken, dann den Luftfilterdeckel öffnen. Den Luftfilterdeckel drehen, wobei die linken Laschen als Scharnier dienen; danach den Deckel vom Luftfiltergehäuse abnehmen.
3. Den Luftfiltereinsatz (Schaumstoffeinsatz) aus dem Luftfiltergehäuse herausnehmen. Den Einsatz auf Verschmutzung überprüfen.
4. Wenn der Einsatz (Schaumstoff) verschmutzt ist, muß er gereinigt oder ersetzt werden (für die Reinigung siehe Seite 41).
5. Die ausgebauten Teile in umgekehrter Reihenfolge des Ausbaus wieder einbauen.

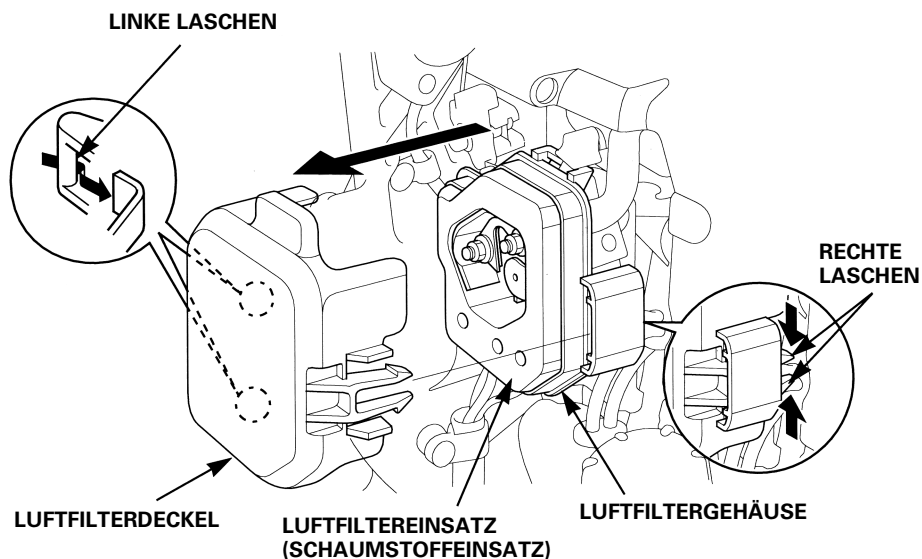

Überprüfung der Schneidschrauben

1. Die Schneidschrauben auf Lockerung überprüfen. Nötigenfalls müssen die Schneidschrauben wieder gut festgezogen werden.
2. Den Tragegriff auf Lockerung überprüfen und nötigenfalls wieder gut festziehen. Das Tragegriffgummi auf Beschädigung überprüfen und nötigenfalls ersetzen. In diesem Fall einen autorisierten Honda-Händler zu Rate ziehen.

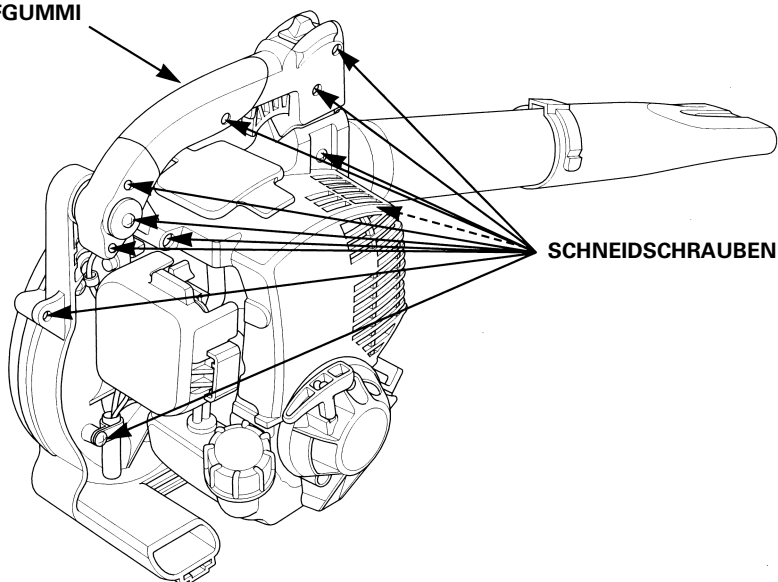
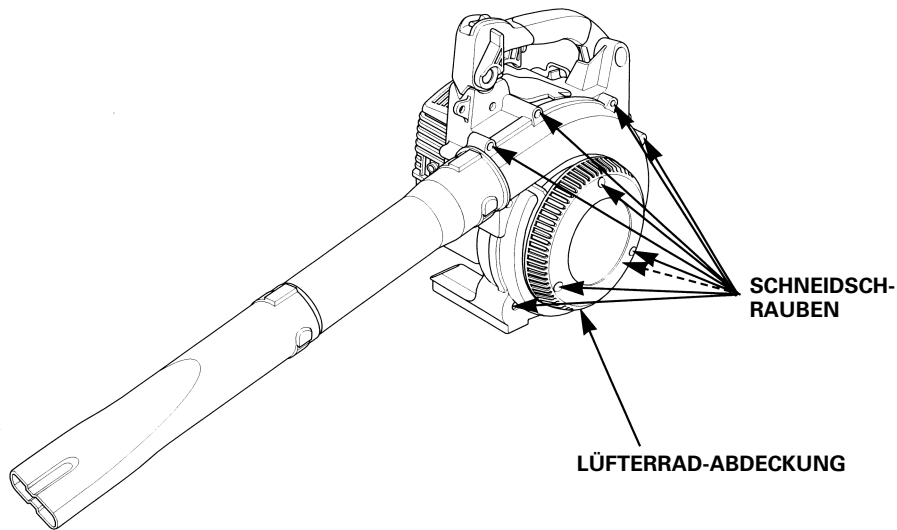

6. ANLASSEN DES MOTORS

⚠ WARNUNG

- Die Auspuffgase enthalten giftiges Kohlenmonoxid. Niemals den Motor in einem umschlossenen Bereich laufenlassen. Stets auf ausreichende Belüftung achten.
- Den Motor nicht in unmittelbarer Nähe von Personen oder Haustieren bzw. in einem Gebäude anlassen. Sich vergewissern, daß alle Hindernisse im Arbeitsbereich weggeräumt wurden.

1. Den Zündschalter auf die ON-Position stellen.

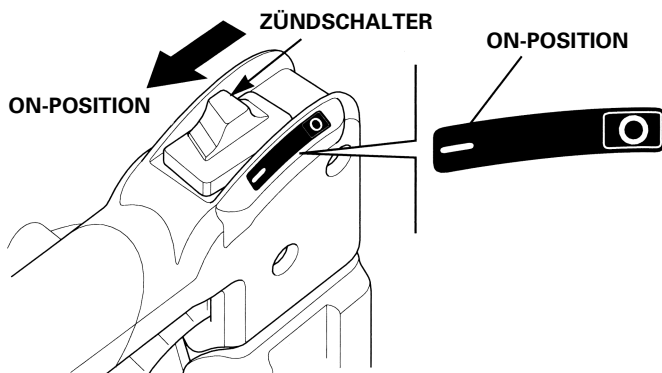

2. Beim Anlassen eines kalten Motors den Choke-Hebel auf die CLOSED-Position schieben.

Beim Anlassen eines betriebswarmen Motors den Choke-Hebel auf der OPEN-Position belassen.

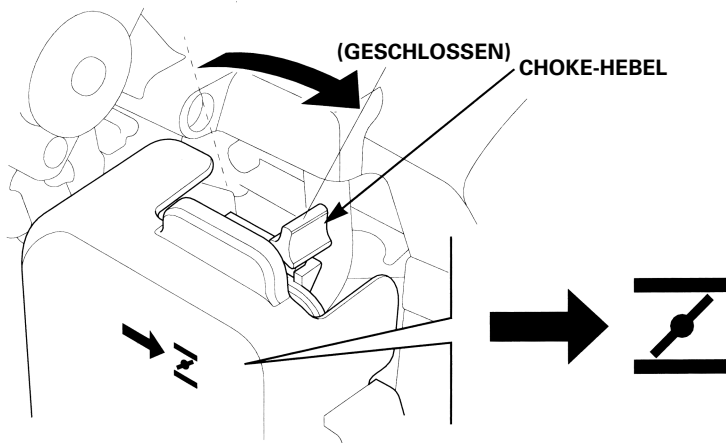

3. Die Anlaßpumpe mehrere Male drücken, bis im Kraftstoff-Rücklaufschlauch (durchsichtiger Schlauch) der Kraftstofffluß zu sehen ist.

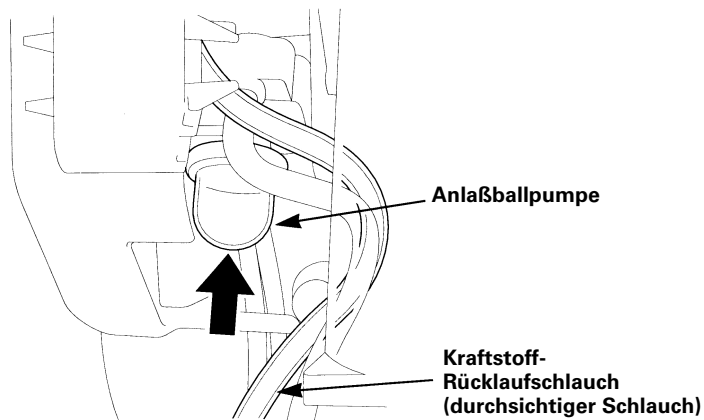

4. Den Luftbesen sicher am Tragegriff festhalten. Den Seilzuganlasser-Griff leicht ziehen, bis Widerstand zu spüren ist, dann den Griff kräftig in Pfeilrichtung durchziehen, wie unten gezeigt. Den Seilzuganlasser-Griff langsam zurückgleiten lassen.

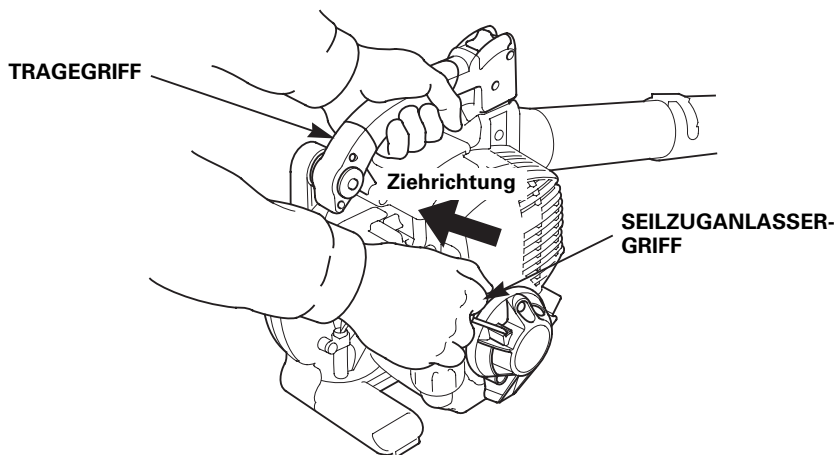

VORSICHT:

- Den Tragegriff des Seilzuganlassers nicht zurückschnellen lassen. Um eine Beschädigung des Tragegriffs und anderer Teile zu vermeiden, muß der Tragegriff langsam zurückgeführt werden.
- Bei laufendem Motor nicht den Seilzuganlasser ziehen, da dies einen Motorschaden verursachen kann.
- Vor dem Anlassen den Luftbesen auf ebenem Boden ablegen.
- Sich vergewissern, daß sich keine anderen Personen oder Haustiere in der Nähe des Luftbesens befinden (insbesondere hinter Ihnen), bevor der Seilzuganlasser-Griff gezogen wird.

-
5. Wenn der Choke-Hebel vorher zum Anlassen des Motors auf die CLOSED-Position geschoben wurde, den Hebel nun während der Warmlaufperiode auf die OPEN-Position schieben.

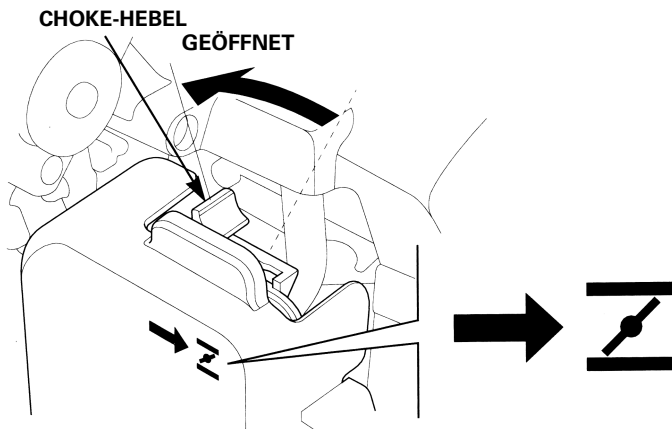

Wiederanlassen eines betriebswarmen Motors

Nachdem der Motor bei hohen Umgebungstemperaturen betrieben und dann für einige Zeit abgestellt wurde, springt der Motor unter Umständen beim ersten Anlaßversuch nicht sofort an.

In diesem Fall wie unten beschrieben vorgehen.

WICHTIGER SICHERHEITSHINWEIS

Bevor die nachstehenden Anweisungen ausgeführt werden, muß der Zündschalter auf die OFF-Position gestellt werden. Dies verhindert, daß der Motor anspringt und mit hoher Drehzahl läuft, wenn sich der Gashebel auf der Vollgasposition befindet. Wenn der Motor in der Vollgasposition anspringt, läuft das Gebläse sofort mit hoher Drehzahl. Dies kann unter Umständen zu Verletzungen führen.

1. Den Zündschalter auf die OFF-Position stellen.
2. Den Choke-Hebel auf die OPEN-Position schieben.
3. Den Gashebel auf der Vollgasposition halten (FAST).
4. Den Seilzuganlasser-Griff 3 bis 5 Mal ziehen.
5. Die Anweisungen im Abschnitt ANLASSEN DES MOTORS auf Seite 26 ausführen und den Motor anlassen, wobei sich der Choke-Hebel in der OPEN-Position befinden muß.

7. VERWENDUNG DES GEBLÄSES

Bevor der Luftbesen in Betrieb genommen wird, die Sicherheitshinweise auf den Seiten 4 bis 9 sorgfältig durchlesen.

Wenn ungewöhnliche Geräusche, Gerüche, Vibrationen oder andere Anzeichen einer Störung wahrgenommen werden, sofort den Luftbesen abstellen und einen autorisierten Honda-Händler zu Rate ziehen.

⚠ WARNUNG

- **Bevor irgendwelche Vorrichtungen angebracht oder abgenommen werden, ist der Motor abzustellen, um Verletzungen wegen Berührung mit drehenden Teilen zu verhindern.**

Aus- und Einbau des Gebläserohrs und der Luftauslaßdüse

1. Die Vorsprünge am Gebläse-Auslassstutzen des Luftbesens auf die Einbuchtungen in Gebläserohr oder Luftauslassdüse ausrichten und das Rohr oder die Düse auf den Gebläse-Auslassstutzen schieben. Das Gebläserohr oder die Luftauslassdüse bis zum Einrasten in die in der Abbildung durch den Pfeil angezeigte Richtung drehen.
2. Das Gebläserohr und die Luftauslaßdüse auf festen Sitz überprüfen und sich vergewissern, daß beide Teile korrekt eingerastet sind.

ZUR BEACHTUNG:

Gebläserohr und Luftauslassdüse auf festen Sitz und korrekte Einrastung überprüfen.

Im Falle von Lockerheit darf der Luftbesen nicht verwendet werden. Ein beschädigtes Gebläse kann Verletzungen oder einen Geräteschaden verursachen.

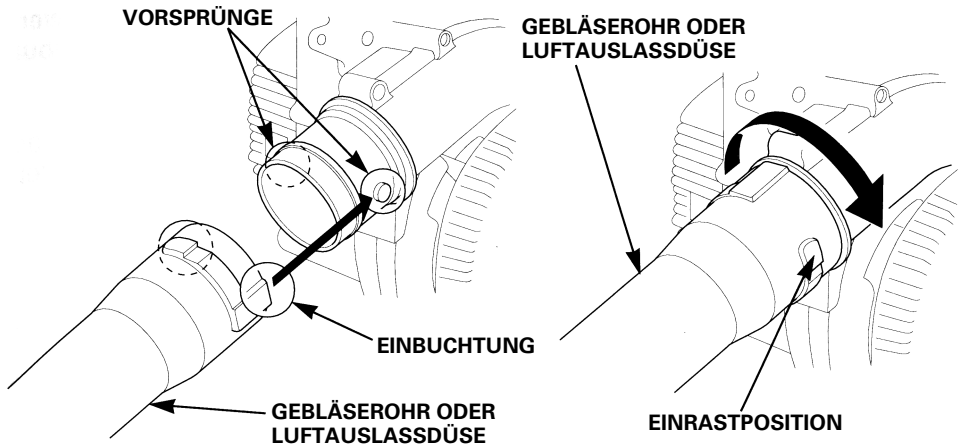

3. Der Einbau geschieht in umgekehrter Reihenfolge des Ausbaus.

VORSICHT: Den Motor nicht laufenlassen, wenn Gebläserohr und Luftauslaßdüse vom Luftbesen abgenommen wurden. Die Motordrehzahl kann in diesem Fall plötzlich stark abfallen, was eine Funktionsstörung des Motors verursachen könnte.

Anlassen des Motors

Den Motor entsprechend den Anlaß-Anweisungen anlassen (siehe Seite 26).

Verwendung des Gebläses

1. Den Gashebel bei laufendem Motor drücken, dann den Drehzahl-Feststellhebel auf die FAST-Position schieben.

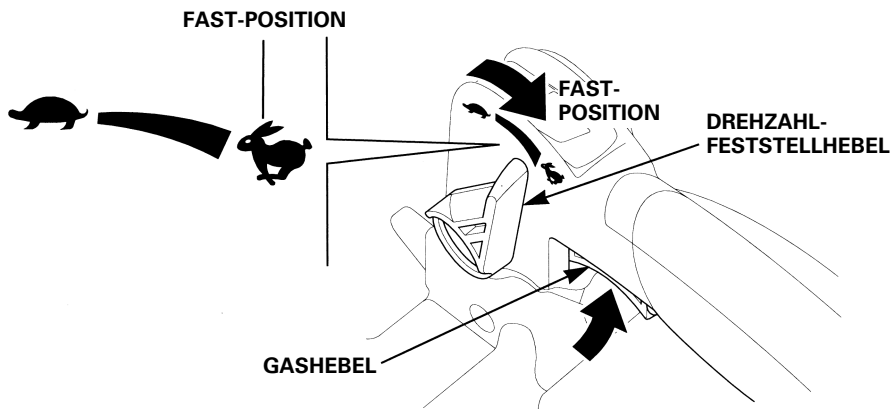

VORSICHT: Wenn ein unregelmäßiger Motorlauf festgestellt wird, einen autorisierten Honda-Händler zwecks Überprüfung bzw. Reparatur des Luftbesens zu Rate ziehen.

2. Den Luftbesen in der rechten oder linken Hand halten. Blätter usw. Können zusammengekehrt werden, indem der Luftbesen nach rechts und links bzw. vorwärts und rückwärts geschwenkt wird.

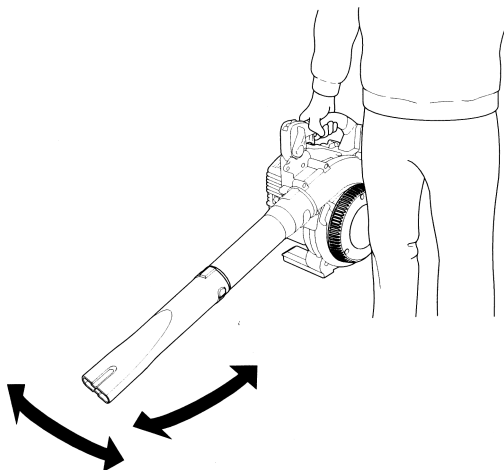

VORSICHT: Wenn der Luftbesen mit der linken Hand bedient wird, darf das Gerät nicht in der gezeigten Position gehalten werden (d.h. die Auspuff- Auslaßöffnung darf sich nicht zu nahe am Körper befinden oder diesen berühren). Da die abgegebene Luft ziemlich heiß ist, kann dies zu Verbrennungen führen.

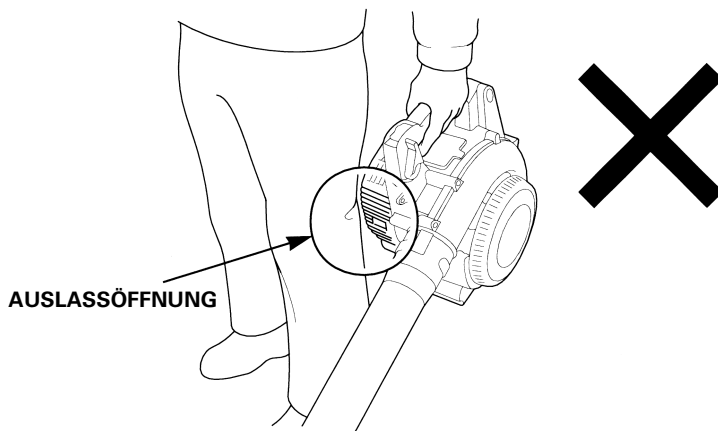

- Dieser Luftbesen ist so konzipiert, dass er zum Betrieb mit einer Hand gehalten werden kann. Allerdings ist auch ein Betrieb mit beiden Händen möglich, indem mit einer Hand am Tragegriff und mit der anderen Hand an der Stütze an der Unterseite des Motor angefasst wird.

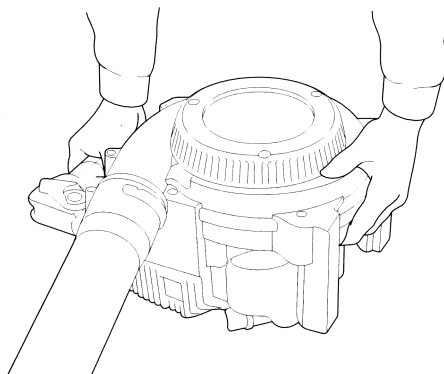

ZUR BEACHTUNG:

Bevor die Arbeit mit dem Luftbesen unterbrochen und das Gerät hingelegt wird, den Drehzahl-Feststellhebel auf die SLOW-Position stellen, den Gashebel zurückschieben und den Zündschalter auf die OFF-Position stellen.

Verwendung der Luftauslaßdüse

Dieser Luftbesen eignet sich für verschiedene Arten von Reinigungsarbeiten, die mit einer abgeflachten und einer runden (Sonderausstattung) Luftauslaßdüse ausgeführt werden können.

- Die abgeflachte Luftauslaßdüse erzeugt einen breiten und kräftigen Luftstrom. Dies ermöglicht eine genaue Kontrolle des Luftstroms innerhalb des Arbeitsbereichs. Diese Luftauslaßdüse eignet sich besonders für die gründliche Reinigung einer ebenen Fläche und das Zusammenkehren von Sägemehl, Blättern, Grasresten usw.
- Die runde Luftauslaßdüse (Sonderausstattung) ist für die Arbeit auf unebenen Flächen (Feldern, Rasenflächen usw.) vorgesehen.

Hinweise für die effiziente Verwendung des Luftbesens:

Um die Benutzungsdauer des Geräts zu reduzieren, kann das Material vorher mit einem Rechen oder Besen zusammengekehrt werden, wenn es über einen breiten Bereich verstreut ist.

Hart verdichtetes Material sollte vor Einsatz des Geräts mit einem Rechen oder Besen aufgelockert werden.

Reduzierung von Ablagerungen und Verschmutzungen der Oberfläche:

- Wenn das zu sammelnde Material sehr verstaubt ist, Staub, soweit möglich, von der Oberfläche abnehmen oder die betroffenen Flächen anfeuchten.
- Die Luftauslaßdüse weit genug öffnen, um den Luftstrom möglichst nahe am Boden ansetzen zu können.
- Bei der Verwendung des Luftbesens darauf achten, daß Personen, Haustiere, Fenster oder Fahrzeuge nicht durch hochgeschleuderte Teile getroffen werden.
- Darauf achten, daß das zu sammelnde Material nicht auf ein Nachbargrundstück geblasen wird.
- Nach Abschluß der Arbeiten den Arbeitsbereich säubern.

Reduzieren der Geräuschbelästigung:

- Den Luftbesen nur tagsüber und an Wochentagen einsetzen. Eine Verwendung zu Ruhezeiten (früh am Morgen, spät am Abend oder zur Mittagspause) ist zu vermeiden. Örtliche Vorschriften sind dabei zu beachten; das Gerät nicht über längere Zeit laufenlassen. In der Regel ist ein Einsatz an Wochentagen während den normalen Arbeitszeiten zu empfehlen. Eine Verwendung am Wochenende oder an Feiertagen ist nicht zu empfehlen bzw. ist unter Umständen nicht erlaubt, um eine Lärmbelästigung von Anwohnern zu vermeiden.
- Sofern dies möglich ist, jeweils nur ein Gerät einsetzen. Je weniger Geräte laufen, um so geringer die Lärmbelästigung.
- Es wird empfohlen, den Luftbesen so weit wie möglich auf der niedrigen Drehzahlstufe zu verwenden.
- Vor Beginn der Arbeiten den Luftbesen überprüfen, insbesondere den Schalldämpfer, die Luftansaugöffnung und den Luftfilter.

Dieser Luftbesen eignet sich hervorragend zur Reinigung von Garten- und Rasenflächen und dem Zusammenkehren von Grasresten, Blättern usw., wobei ähnlich wie beim Säubern einer Terrasse oder eines Gehwegs mit einem Wasserstrahl vorzugehen ist.

Form der Luftauslaßdüse

Es stehen zwei Arten von Luftauslaßdüsen zur Verfügung, wie in der Abbildung gezeigt.

**ABGEFLACHTE AUSFÜHRUNG
(STANDARD AUSFÜHRUNG)**

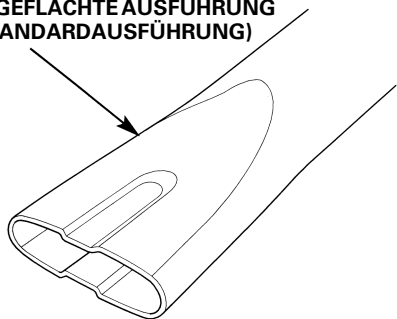

**RUNDE AUSFÜHRUNG
(SONDERAUSSTATTUNG)**

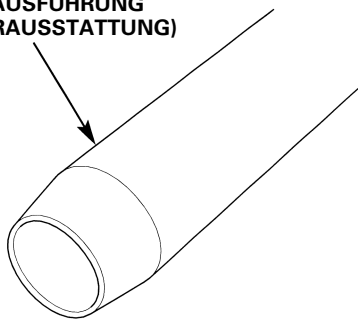

8. ABSTELLEN DES MOTORS

Abstellen in einer Notsituation:

Den Zündschalter auf die OFF-Position stellen.

Abstellen im Normalfall:

1. Den Gashebel freigeben, dann den Drehzahl-Feststellhebel auf die SLOW-Position schieben.

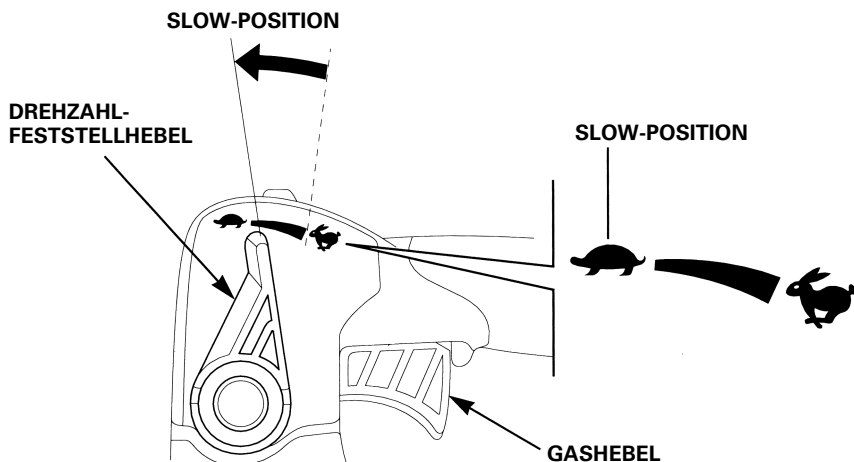

2. Den Zündschalter auf die OFF-Position stellen.

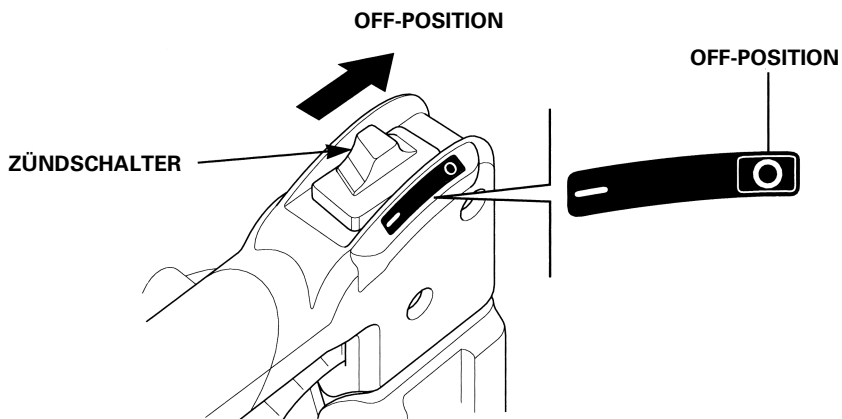

WARNUNG

- **Bevor mit irgendwelchen Wartungsarbeiten begonnen wird, den Luftbesen auf ebener Fläche ablegen, den Motor abstellen und den Zündkerzenstecker abziehen; dies verhindert, daß der Motor unbeabsichtigterweise angelassen wird.**
- **Wartungsarbeiten an diesem Luftbesen sollten von einem autorisierten Honda-Händler ausgeführt werden, es sei denn, der Benutzer verfügt über die erforderlichen Werkzeuge, Wartungsdaten und die nötigen mechanischen Vorkenntnisse.**

VORSICHT: Für alle Wartungsarbeiten oder Reparaturen sind stets Original-Honda-Teile zu verwenden. Teile, die nicht den gleichen Qualitätsanforderungen entsprechen, können eine Beschädigung des Geräts verursachen.

Periodische Überprüfungen und Einstellungen des Honda HHB25 sind für eine gleichbleibende und optimale Geräteleistung unbedingt erforderlich. Regelmäßig ausgeführte Wartungsarbeiten tragen dazu bei, die Lebensdauer des Geräts zu verlängern. Die vorgesehenen Wartungsintervalle und die Art der auszuführenden Wartungsarbeiten können dem Wartungsplan auf der nachfolgenden Seite entnommen werden.

Wartungsplan

NORMALE WARTUNGSINTERVALLE (3) Nach jedem angegebenen Monats- oder Betriebsstunden-Intervall durchführen, je nachdem was zuerst eintritt.		Bei jeder Verwendung	Nach dem ersten Monat oder 10 Betriebsstunden	Alle 3 Monate oder 25 Betriebsstunden	Alle 6 Monate oder 50 Betriebsstunden	Jedes Jahr oder alle 100 Betriebsstunden	Alle 2 Jahre oder 300 Betriebsstunden	Siehe Seite
Gegenstand								
Motoröl	Stand überprüfen	○						S. 19
	Wechseln		○					S. 38
Luftfilter	Überprüfen	○						S. 24
	Reinigen			○ (1)				S. 40
Zündkerze	Reinigen - Einstellen					○		S. 42
	Ersetzen						○	S. 42
Gaszug	Überprüfen	○						S. 44
Gashebel	Überprüfen	○						S. 44
Motorkühlrippen	Überprüfen				○			S. 46
Muttern, Schrauben, Befestigungsteile (Nötigenfalls nachziehen)	Überprüfen	○						S. 25
Kraftstofftank	Reinigen					○		S. 49
Kraftstofffilter	Überprüfen					○		S. 47
Leerlaufdrehzahl	Reinigen - Einstellen					○ (2)		—
Ventilspiel	Reinigen - Einstellen					○ (2)		—
Verbrennungskammer	Reinigen	Alle 300 Betriebsstunden (2)						—
Kraftstoffschlauch	Überprüfen	Alle 2 Jahre (nötigenfalls ersetzen) (2)						—
Ölschlauch	Überprüfen	Alle 2 Jahre (nötigenfalls ersetzen) (2)						—

ZUR BEACHTUNG:

- (1) Unter staubigen Bedingungen ist die Wartung häufiger durchzuführen.
- (2) Diese Wartungsarbeiten sollten von Ihrem Wartungshändler ausgeführt werden.
- (3) Bei gewerblicher Verwendung die Betriebsstunden registrieren, um die korrekten Wartungszeiten bestimmen zu können.

Werkzeug

Die mitgelieferten Werkzeuge können für die Ausführung von periodischen Wartungsarbeiten, einfachen Einstellungen und Reparaturen verwendet werden.
Die Werkzeuge am dafür vorgesehenen Ort aufbewahren.

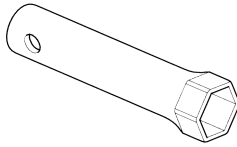

ZÜNDKERZENSCHLÜSSEL

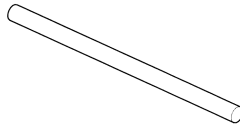

**GRIFF (zum Drehen des
Zündkerzenschlüssels)**

Motorölwechsel

VORSICHT: Bei laufendem Motor erhitzen sich Motor, Schalldämpfer und das Motoröl sehr stark, und bleiben auch nach dem Abstellen des Motors einige Zeit heiß. Um Verbrennungen zu vermeiden, diese Teile abkühlen lassen, bevor mit dem Motorölwechsel begonnen wird.

ZUR BEACHTUNG: Das Motoröl bei noch warmem Motor ablassen, um ein vollständiges Herauslaufen des Altöls zu gewährleisten.

1. Sich vergewissern, daß der Tankdeckel fest zuge dreht ist.
2. Den Öleinfülldeckel abnehmen, dann den Motor in Richtung Öleinfüllstutzen kippen und das Altöl in einen geeigneten Behälter ablassen.
3. Das empfohlene Motoröl einfüllen (siehe Seite 20), dann den Ölstand überprüfen (siehe Seite 19).
4. Den Öleinfülldeckel wieder anbringen.

MOTORÖL-EINFÜLLMENGE: 0,08 L

Nach dem Kontakt mit Altöl die Hände mit Wasser und Seife reinigen.

TANKDECKEL

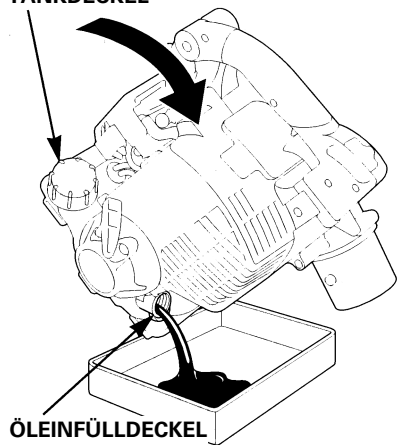

ÖLEINFÜLLDECKEL

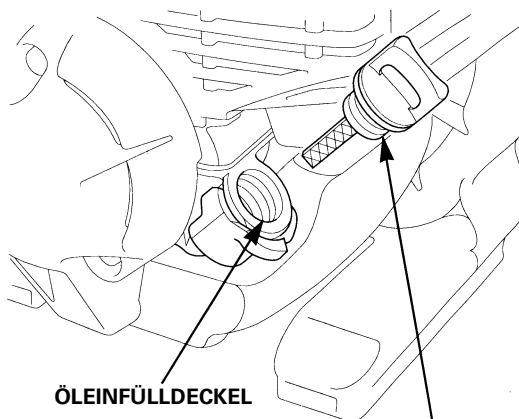

ÖLEINFÜLLDECKEL

ÖLEINFÜLLSTUTZEN

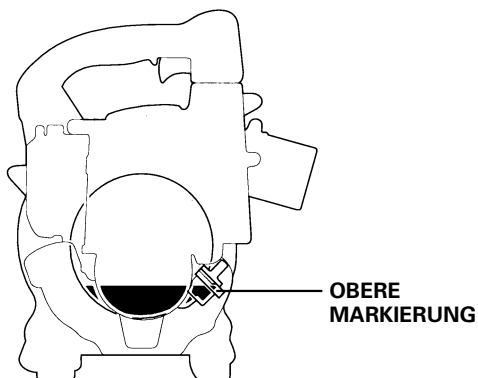

**ÖBERE
MARKIERUNG**

ZUR BEACHTUNG:

Bitte beachten Sie bei der Entsorgung des Altöls die Umweltschutzbestimmungen. Wir empfehlen, das Altöl in einem verschlossenen Behälter zu einer Tankstelle zu bringen. Das Altöl nicht mit dem Haushaltsmüll entsorgen oder auf den Boden gießen.

Wenn Sie mit der Entsorgung von Altöl nicht vertraut sind, ziehen Sie einen autorisierten Honda-Händler zu Rate.

- Motoröl ist einem natürlichen Alterungsprozeß unterworfen. Das Motoröl muß daher in regelmäßigen Abständen überprüft und gewechselt werden.
- Um einen Ölverlust zu vermeiden, muß der Öleinfülldeckel gut festgedreht werden.

Wartung des Luftfilters

Ein verschmutzter Luftfilter reduziert die zum Vergaser gelangende Luftmenge. Um eine Funktionsstörung des Vergasers zu vermeiden, muß der Luftfilter in regelmäßigen Abständen überprüft werden. Bei Verwendung des Luftbesens in sehr staubiger Umgebung müssen diese Wartungsarbeiten in kürzeren Abständen ausgeführt werden.



NIEMALS BENZIN ODER EIN HOCHENTZÜNDLICHES LÖSUNGSMITTEL ZUR REINIGUNG DES LUFTFILTEREINSATZES VERWENDEN. BEI NICHTBEACHTUNG BESTeht DIE GEFAHR EINES FEUERS ODER EINER EXPLOSION.

VORSICHT: NIEMALS DEN MOTOR OHNE LUFTFILTER LAUFENLASSEN, DA DIES ZU EINEM RAPIDEN VERSCHLEIß DES MOTORS FÜHRT.

1. Den Choke-Hebel auf die CLOSED-Position schieben.
2. Die Laschen auf der rechten Seite des Luftfilterdeckels hochdrücken, dann den Luftfilterdeckel öffnen. Den Luftfilterdeckel drehen, wobei die linken Laschen als Scharnier dienen; danach den Deckel vom Luftfiltergehäuse abnehmen.
3. Den Luftfiltereinsatz (Schaumstoffeinsatz) aus dem Luftfiltergehäuse herausnehmen. Den Einsatz auf Verschmutzung überprüfen.
4. Den Schaumstoffeinsatz in lauwarmem Seifenwasser reinigen, dann ausspülen. Den Schaumstoffeinsatz fest ausdrücken, dann gründlich trocknen lassen. Alternativ kann der Schaumstoffeinsatz in nicht brennbarem oder schwer entzündlichem Lösungsmittel gereinigt und dann getrocknet werden. Danach den Einsatz in sauberem Motoröl einweichen und das überschüssige Öl herausdrücken. Nicht zuviel Öl im Schaumstoffeinsatz belassen, da dies zu Rauchbildung beim Anlassen des Motors führt. Bei übermäßiger Verschmutzung muß der Schaumstoffeinsatz ersetzt werden.

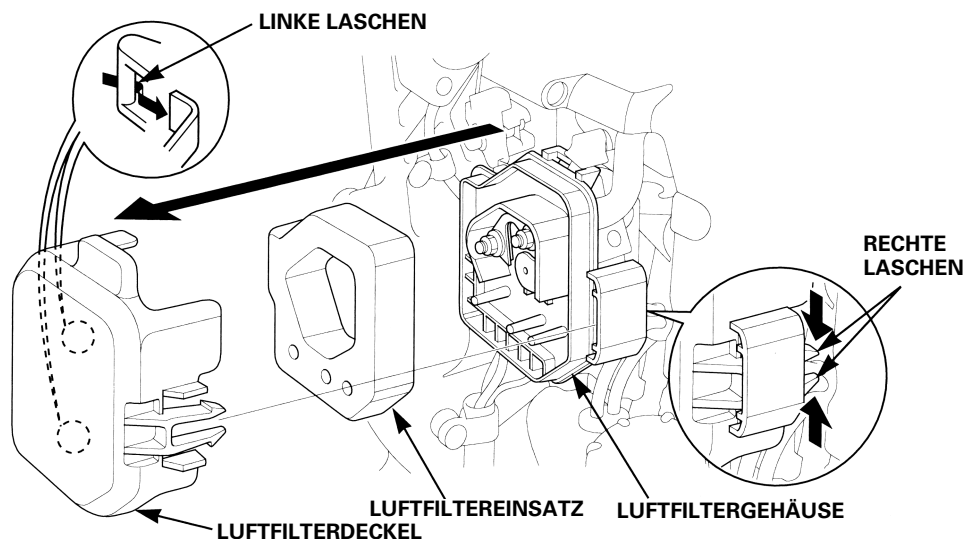

5. Die Innenseite des Luftfilterdeckels und des Luftfiltergehäuses mit einem feuchten Lappen reinigen.
6. Den Luftfiltereinsatz (Schaumstoffeinsatz) wieder in das Gehäuse einsetzen, dann den Luftfilterdeckel fest anbringen.

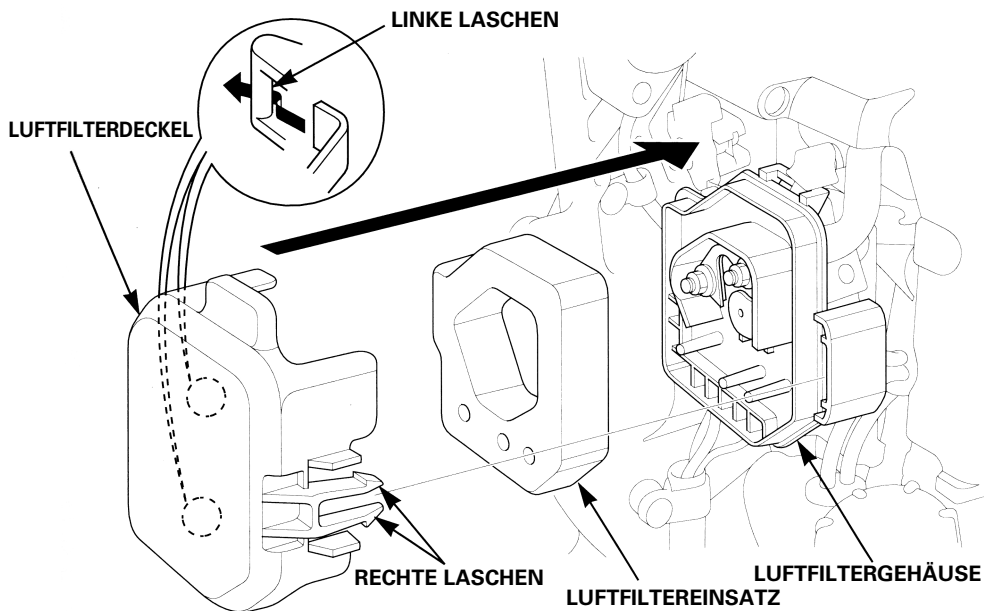

Wartung der Zündkerze

Empfohlene Zündkerze: CMR5H (NGK)

Um eine einwandfreie Funktion des Motors zu gewährleisten, muß der Elektrodenabstand korrekt eingestellt und frei von Ablagerungen sein.

⚠️ WARNUNG

Bei laufendem Motor erhitzen sich Zündkerze und Schalldämpfer sehr stark. Darauf achten, daß Zündkerze und Schalldämpfer nicht berührt werden.

VORSICHT: Niemals eine Zündkerze mit inkorrektem Wärmewert verwenden.

<Reinigung>

1. Die kleinere der Laschen hochziehen und die Wartungsabdeckung der Zündkerze öffnen.

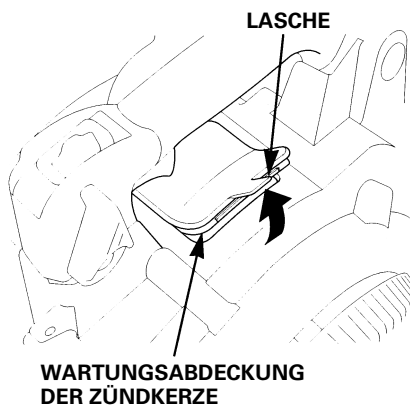

2. Den Zündkerzenstecker abziehen, dann mit einem Zündkerzenschlüssel der korrekten Größe die Zündkerze ausbauen.
3. Die Zündkerze visuell überprüfen. Im Falle von Verschleiß oder eines gerissenen oder abgesplitterten Isolators muß die Zündkerze durch ein Neuteil ersetzt werden. Bei einer erneuten Verwendung ist die Zündkerze vorher mit einer Drahtbürste zu reinigen.

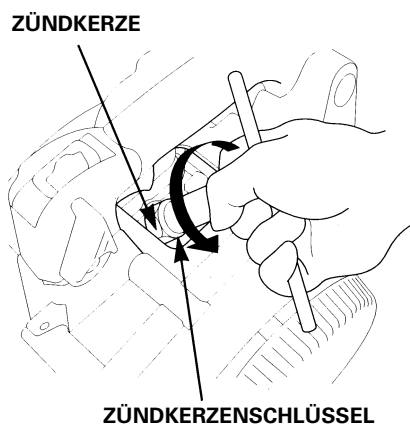

-
- Den Elektrodenabstand mit Hilfe einer Fühlerlehre messen.
Der Elektrodenabstand sollte zwischen 0,6 bis 0,7 mm liegen. Die Einstellung kann nötigenfalls durch vorsichtiges Biegen der Seitenelektrode vorgenommen werden.

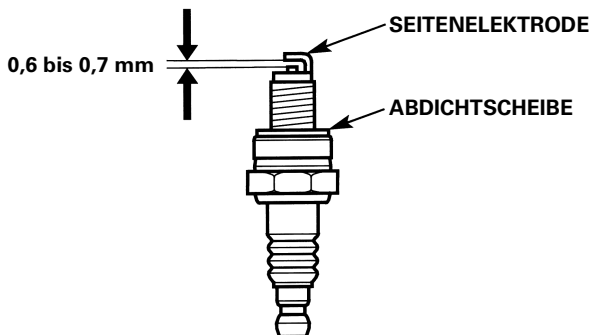

- Sich vergewissern, daß sich der Dichtring in einwandfreiem Zustand befindet, dann die Zündkerze mit der Hand vorsichtig einsetzen, um ein Überschneiden des Gewindes zu vermeiden.
- Nach dem Aufsitzen die Zündkerze mit dem Zündkerzenschlüssel festziehen, um den Dichtring zusammenzudrücken.

ZUR BEACHTUNG:

Nach dem Festziehen einer neuen Zündkerze diese um eine weitere 1/2 Umdrehung mit einem Zündkerzenschlüssel nachziehen, um den Dichtring zusammenzudrücken.

Bei Wiederverwendung der Zündkerze ist diese nach dem Aufsitzen nur um 1/8 bis 1/4 Umdrehungen nachzuziehen.

VORSICHT: Die Zündkerze muß gut festgezogen werden. Eine inkorrekt festgezogene Zündkerze kann sich sehr stark erhitzen und möglicherweise einen Motorschaden verursachen.

- Den Zündkerzenstecker wieder anbringen.
- Die Zündkerzen-Wartungsabdeckung wieder schließen.

Überprüfung und Einstellung des Gaszugs

Das Spiel des Gaszugs überprüfen und nötigenfalls einstellen.

<Einstellung>

1. Eine Stange o.ä. unter den Tragegriff schieben. Den Luftbesen mit der Stange anheben.

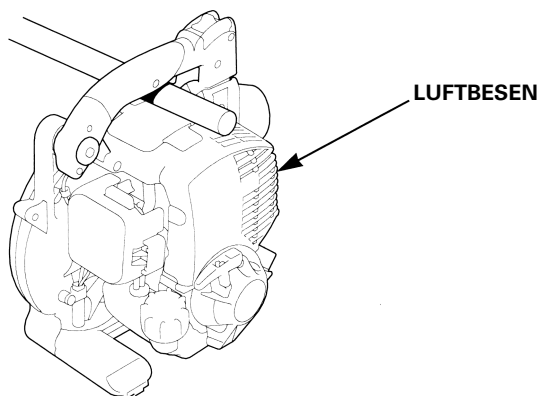

ZUR BEACHTUNG:

Der Tragegriff dieses Luftbesens weist eine vibrationsdämpfende Struktur auf. Zum Einstellen des Gaszugspiels muß der Luftbesen angehoben werden, da sich andernfalls die Motordrehzahl automatisch erhöhen kann.

2. Die Bundschraube der Gaszugführung lösen. Das Spiel des Gaszugs einstellen, indem die Führung in Pfeilrichtung gedrückt wird. Das Spiel so einstellen, daß dieses ca. 2 bis 3 mm an der Spitze des Gashebels beträgt.

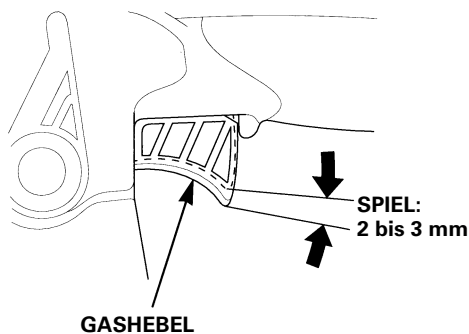
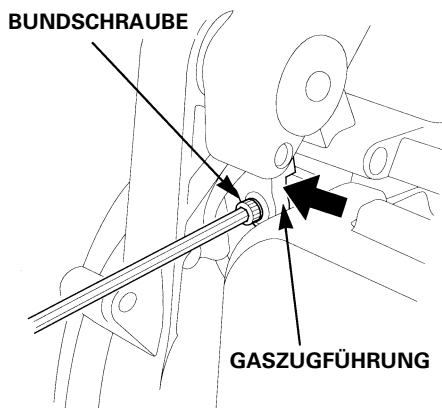

ZUR BEACHTUNG:

Für die problemlose Einstellung der Gaszugführung wird die Verwendung eines StiftSechskantschlüssels empfohlen.

3. Die Bundschraube gut festziehen.
4. Nach der Einstellung des Gaszugs den Motor anlassen und sich vergewissern, daß der Gashebel einwandfrei funktioniert. Wenn der Gashebel gedrückt wird, muß die Turbine mit hoher Geschwindigkeit laufen; nach dem Freigeben des Hebels muß der Motor auf die niedrige Drehzahl zurückkehren.
5. Wenn die Einstellung nicht wie vorgeschrieben durchgeführt werden kann, einen autorisierten Honda-Händler zu Rate ziehen.

Überprüfung der Motor-Kühlrippen

Die Kühlrippen an der Abdeckung visuell überprüfen. Wenn sich Grasreste, Blätter oder andere Verschmutzung angesammelt hat, zwecks Reinigung einen autorisierten Händler für Honda-Geräte zu Rate ziehen.

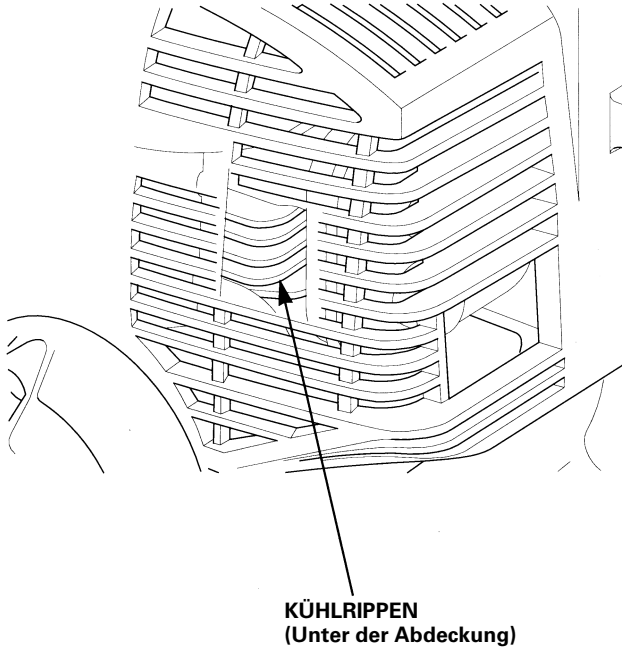

Wartung des Kraftstofffilters

Ein verschmutzter Kraftstofftank-Filter verursacht eine Verschlechterung der Motorleistung.

⚠️ WARNUNG Kraftstoff ist hochentzündlich und unter gewissen Bedingungen explosiv. Eine unsachgemäße Handhabung von Kraftstoff kann zu schweren Verbrennungen führen. Bei den Wartungsarbeiten am Kraftstofftank-Filter sind die nachfolgenden Hinweise daher genau zu beachten.

- Den Motor abstellen.
 - Die Wartungsarbeiten nur in einem gut belüfteten Bereich durchführen.
 - Wärmequellen, Funken und offene Flammen sind unbedingt fernzuhalten. Im Arbeitsbereich niemals rauchen.
 - Darauf achten, daß kein Kraftstoff verschüttet wird. Sollte dies trotzdem geschehen sein, den Kraftstoff sofort aufwischen, dann den Lappen unter Beachtung der Umweltschutzbestimmungen entsorgen.
1. Sich vergewissern, daß der Öleinfülldeckel fest zuge dreht ist.
 2. Den Tankdeckel abnehmen, dann den Motor in Richtung Tankstutzen kippen und den Kraftstoff in einen geeigneten Behälter ablassen.

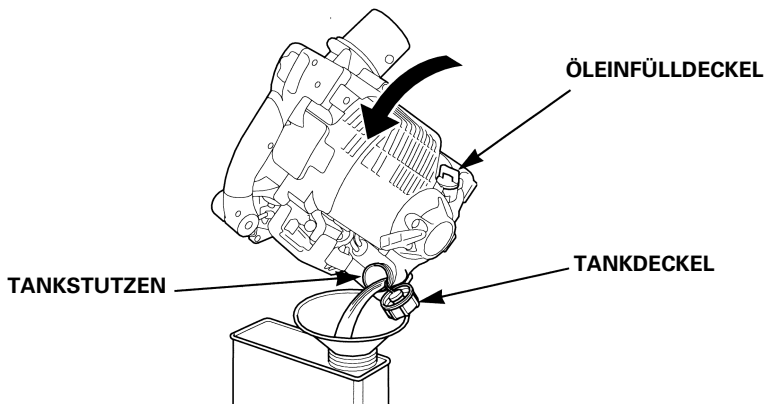

-
- Den Kraftstofffilter mit einem Stück Draht vorsichtig aus dem Tankstutzen herausziehen.
 - Den Kraftstofffilter auf Verschmutzung überprüfen. Wenn der Filter verschmutzt ist, kann er vorsichtig in nicht brennbarem oder schwer entzündlichem Lösungsmittel ausgewaschen werden. Bei übermäßiger Verschmutzung des Kraftstofffilters muß der Filter ersetzt werden.

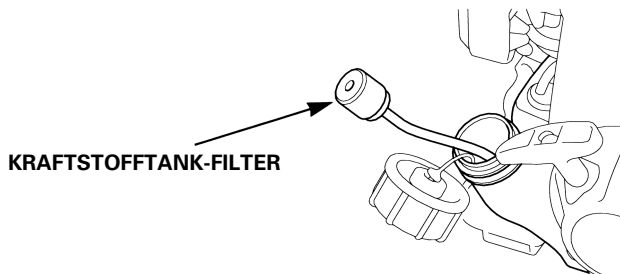
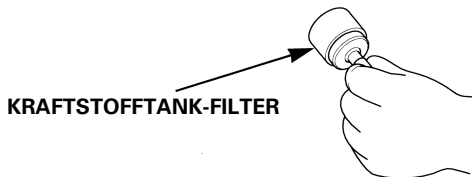

- Den Kraftstofffilter wieder in den Kraftstofftank einsetzen, dann den Tankdeckel gut festdrehen.

Reinigung des Kraftstofftanks

Wasser und Staub, Verschmutzung und Fremdkörper im Kraftstofftank können eine Motorstörung verursachen.

⚠ WARNUNG Kraftstoff ist hochentzündlich und unter gewissen Bedingungen explosiv. Eine unsachgemäße Handhabung von Kraftstoff kann zu schweren Verbrennungen führen. Bei der Reinigung des Kraftstofftanks sind die nachfolgenden Hinweise daher genau zu beachten.

- Den Motor abstellen.
- Die Wartungsarbeiten nur in einem gut belüfteten Bereich durchführen.
- Wärmequellen, Funken und offene Flammen sind unbedingt fernzuhalten. Im Arbeitsbereich niemals rauchen.
- Darauf achten, daß kein Kraftstoff verschüttet wird. Sollte dies trotzdem geschehen sein, den Kraftstoff sofort aufwischen, dann den Lappen unter Beachtung der Umweltschutzbestimmungen entsorgen.

1. Sich vergewissern, daß der Öleinfülldeckel fest zuge dreht ist.
2. Den Tankdeckel abnehmen, dann den Motor in Richtung Tankstutzen kippen und den Kraftstoff in einen geeigneten Behälter ablassen.

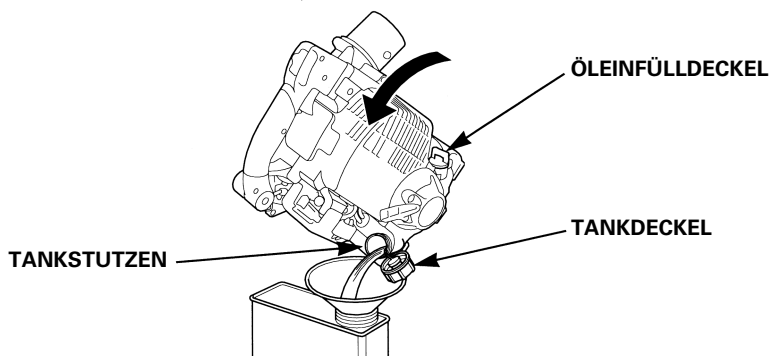

3. Den Kraftstofftank-Filter mit einem Stück Draht vorsichtig aus dem Tankstutzen herausziehen.
4. Wenn der Kraftstofftank Wasser oder Verschmutzung enthält, kann der Tank mit nicht brennbarem oder schwer entzündlichem Lösungsmittel ausgewaschen werden.
5. Den Kraftstofftank-Filter wieder in den Tankstutzen einsetzen, dann den Tankdeckel gut festziehen.

10. LANGZEITLAGERUNG

Um jederzeit einen störungsfreien Betrieb und guten Zustand des Luftbesens zu gewährleisten, sind die nachfolgenden Anweisungen zu beachten, um das Gerät während der Lagerung vor Korrosion und Rost zu schützen.

VORSICHT:

- **Wenn der Luftbesen in Betrieb war, ist der Motor noch sehr heiß; daher den Motor abkühlen lassen, bevor mit den Vorbereitungen begonnen wird.**
- **Den Luftbesen auf ebener Fläche ablegen und den Zündkerzenstecker abziehen; dies verhindert, daß der Motor unbeabsichtigterweise angelassen wird.**

1. Die Außenflächen des Luftbesens gut reinigen, beschädigte Lackstellen ausbessern und rostgefährdete Flächen mit einer dünnen Schicht Motoröl versehen.
2. Den Kraftstoff ablassen;

⚠ WARNUNG Kraftstoff ist hochentzündlich und unter gewissen Bedingungen explosiv. Eine unsachgemäße Handhabung von Kraftstoff kann zu schweren Verbrennungen führen. Die nachfolgenden Hinweise sind daher genau zu beachten.

- a. Sich vergewissern, daß der Öleinfülldeckel gut festgedreht ist.
- b. Den Tankdeckel abnehmen, dann den Motor in Richtung Tankstutzen kippen und den Kraftstoff in einen geeigneten Behälter ablassen.

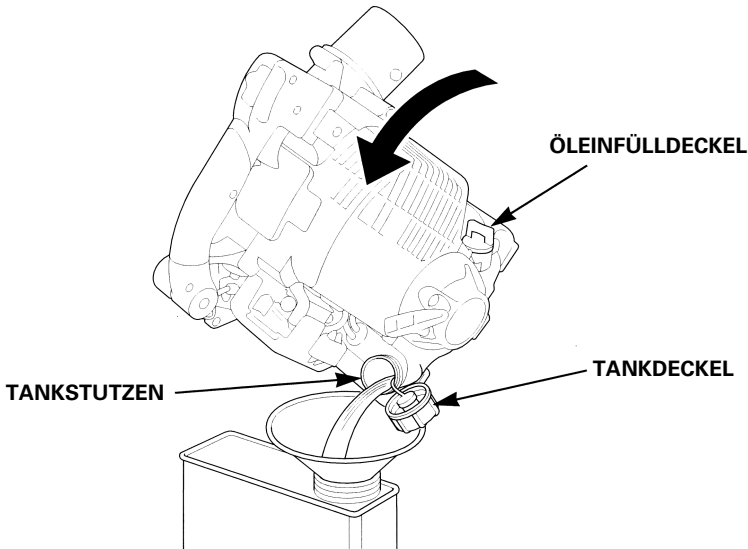

- c. Die Anlaßballpumpe mehrere Male betätigen, bis der im Kraftstoff-Rücklaufschlauch befindliche Kraftstoff in den Kraftstofftank zurückgeflossen ist.

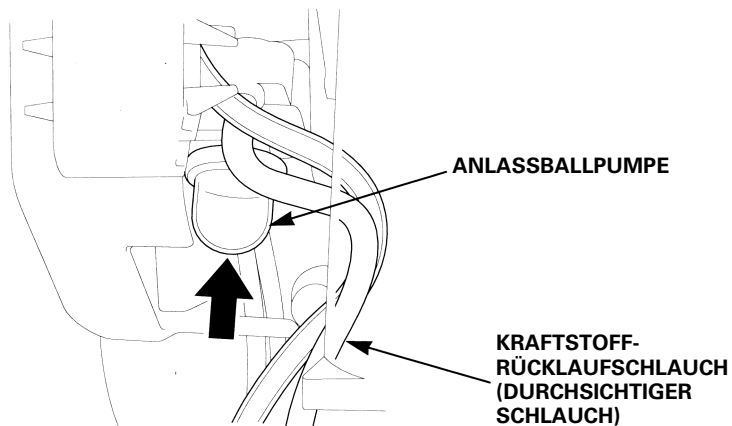

- d. Den Motor noch einmal in Richtung Tankstutzen kippen, um den restlichen Kraftstoff in den Behälter abzulassen.
- e. Nachdem der Kraftstoff restlos entfernt wurde, den Tankdeckel wieder gut festziehen.
3. Das Motoröl wechseln (siehe Seite 38).
 4. Den Luftfilter reinigen (siehe Seite 40).
 5. Die Zündkerze ausbauen und einige Tropfen sauberes Motoröl in den Zylinder gießen.
 6. Den Seilzuganlasser mehrere Male betätigen, um das Öl im Motor zu verteilen, dann die Zündkerze wieder einbauen. Den Seilzuganlasser-Griff langsam ziehen, bis ein Widerstand verspürt wird.

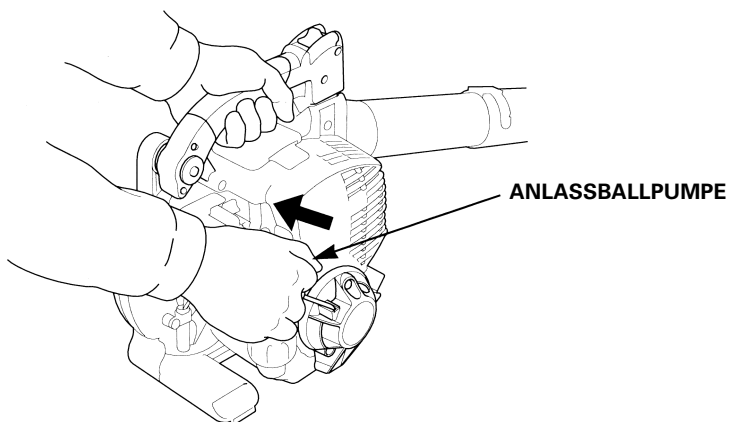

7. Den Luftfilter abdecken, um das Gerät vor Staub zu schützen.

11. TRANSPORT

⚠️ WARNUNG Kraftstoff ist hochentzündlich und unter gewissen Bedingungen explosiv. Im Arbeitsbereich nicht rauchen; Funken und offene Flammen sind unbedingt fernzuhalten.

Wenn der Luftbesen in Betrieb war, muss man ihn mindestens 15 Minuten lang abkühlen lassen, bevor man ihn auf das Transportfahrzeug lädt. Wenn Motor und Auspuffanlage heiß sind, kann man sich verbrennen, und entzündliche Materialien in der näheren Umgebung können Feuer fangen.

Um ein Verschütten von Kraftstoff während des Transports zu vermeiden, sollte der Luftbesen bei auf OFF gestelltem Motorschalter und sicher verschlossenem Tankdeckel in senkrechter Stellung gesichert werden.

Beim Transport des Luftbesens darauf achten, dass er nicht fallen gelassen oder Stößen ausgesetzt wird. Den Luftbesen nicht mit schweren Gegenständen belasten.

12. STÖRUNGSBESEITIGUNG

Wenn der Motor nicht anspringt:

1. Steht der Zündschalter auf der ON-Position?
2. Befindet sich ausreichend Kraftstoff im Tank (siehe Seite 22)?

⚠ WARNUNG

Kraftstoff ist hochentzündlich und unter gewissen Bedingungen explosiv. Im Arbeitsbereich nicht rauchen; Funken und offene Flammen sind unbedingt fernzuhalten.

3. Gelangt Kraftstoff zum Vergaser?
Zur Überprüfung die Anlaßballpumpe mehrere Male betätigen (siehe Seite 27).
4. Ist die Zündkerze in einwandfreiem Zustand (siehe Seite 42)?
5. Wenn der Motor immer noch nicht anspringt, den Luftbesen einem autorisierten Honda Händler übergeben.

13. TECHNISCHE DATEN

Modell	HHB25
Produkt-Code für motorgetriebene Geräte	UBAJ

Rahmen

Gesamtlänge	Nur Gehäuse	335 mm
	Mit Rohr und Luftauslaßdüse	965 mm
Gesamtbreite		265 mm
Gesamthöhe		370 mm
Trockengewicht [Leergewicht] (ohne Rohr und Luftauslaßdüse)		4,5 kg
Betriebsgewicht [Leergewicht]		5,2 kg
Maximales Luftvolumen (mit abgeflachter Luftauslassdüse)		600 m ³ /h
Maximale Luftstrom-Geschwindigkeit (mit abgeflachter Luftauslaßdüse)		70 m/s

Motor

Modell	GX25T
Motor-Code	GCAIT
Motor-Typ	Einzyylinder-Viertaktmotor mit obenliegender Nockenwelle
Hubraumt	25,0 cm ³
Bohrung und Hub	35,0 x 26,0 mm
Nettoleistung (gemäß SAE J1349*)	0,72 kW/7.000 min ⁻¹ (U/min)
Max. Motor-Nettodrehmoment (gemäß SAE J1349*)	1,0 N·m (0,10 kgf·m)/5.000 min ⁻¹
Zündsystem	Transistormagnetzündung
Motoröl-Kapazität	0,08 L
Kraftstofftank-Kapazität	0,32 L
Zündkerze	CMR5H (NGK)

* : Die Nennleistung des in diesem Dokument angegebenen Motors ist die Nettoleistung, die an einem Produktionsmotor für das Motormodell getestet und gemäß SAE J1349 bei 7.000 min⁻¹ (Motor-Nettoleistung) und bei 5.000 min⁻¹ (Max. Motor-Nettodrehmoment) gemessen wurde. Die Leistung von massenproduzierten Motoren kann von diesem Wert abweichen. Die tatsächliche Leistung des im Endprodukt eingebauten Motors hängt von zahlreichen Faktoren ab, unter anderem von der Betriebsdrehzahl des Motors im Einsatz, den Umgebungsbedingungen, dem Wartungszustand und anderen Variablen.

Geräusche und Vibrationen

Typ	ET	UT
Schalldruckpegel am Ohr des Bedieners Verweis auf EN 15503: 2009	87 dB (A)	—
Unsicherheit	1 dB (A)	—
Gemessener Schalleistungspegel (2000/14/EC, 2005/88/EC)	101 dB (A)	—
Unsicherheit	1 dB (A)	—
Garantierter Schalleistungspegel (2000/14/EC, 2005/88/EC)	102 dB (A)	—
Australien New South Wales-Standard (bei 7.250 min ⁻¹)	—	75 dB (A)
Vibrationspegel Hand/Arm EN 15530: 2009	6,3 m/s ²	
Unsicherheit (EN12096: 1997 Anhang D)	2,5 m/s ²	

14. INSTALLATION VON SATZTEILEN (EWT-Typ)

SICHERHEIT

Die Bedeutsamkeit richtiger Montage

Richtige Montage ist für die Sicherheit der Bedienungsperson und die Zuverlässigkeit der Maschine von ausschlaggebender Bedeutung. Jeder Fehler und jede Nachlässigkeit bei der Montage oder Wartung einer Einheit kann fehlerhaften Betrieb oder eine Beschädigung der Maschine bzw. eine Verletzung der Bedienungsperson verursachen.

WARNUNG

Durch falsche Montage kann ein unsicherer Zustand hervorgerufen werden, der Verletzungen verursachen und Leben kosten kann.

Befolgen Sie die in der Montageanleitung beschriebenen Verfahren und Vorsichtsmaßnahmen genau.

Einige der wichtigsten Sicherheitsmaßnahmen sind nachstehend aufgeführt. Es ist jedoch nicht möglich, alle denkbaren Gefahren, die bei dieser Montage auftreten können, zu erwähnen, und entsprechende Vorsichtsmaßnahmen zu beschreiben. Nur Sie können entscheiden, ob ein bestimmter Arbeitsschritt durchgeführt werden sollte oder nicht.

WARNUNG

Eine Nichtbeachtung der Anweisungen und Vorsichtsmaßnahmen kann ernsthafte Verletzungen verursachen oder zum Tod führen.

Befolgen Sie die in diesem Handbuch beschriebenen Verfahren und Vorsichtsmaßnahmen genau.

Wichtige Sicherheitsmaßnahmen

- Jede Person, die sich mit Wartungs- oder Reparaturarbeiten beschäftigt, muss mit gängigen Werkstatt-Sicherheitspraktiken vertraut sein und richtige Kleidung sowie Sicherheitsausrüstung tragen. Bei der Durchführung dieser Montage ist insbesondere auf die folgenden Punkte zu achten:
 - Lesen Sie vor Arbeitsbeginn die Anweisungen durch und vergewissern Sie sich, dass Sie die richtigen Werkzeuge haben, um die anstehende Arbeit sicher durchführen zu können. Technische Eignung wird vorausgesetzt.
- Bevor mit irgendeiner Wartungs- oder Reparaturarbeit begonnen wird, muss der Motor abgestellt sein. Damit können mögliche Gefahren ausgeschaltet werden:
 - **Kohlenmonoxid-Vergiftung durch Motor-Abgas.**
Im Freien und in ausreichendem Abstand von geöffneten Fenstern oder Türen betreiben.
 - **Verbrennungen durch Berührung heißer Teile.**
Lassen Sie den Motor und die Auspuffanlage abkühlen, bevor Sie entsprechende Teile anfassen.
 - **Verletzungen durch Kontakt mit beweglichen Teilen.**
Lassen Sie den Motor nicht laufen, so fern dies nicht eigens angewiesen wird.
Auch in diesem Fall Hände, Finger und Kleidung fern halten. Lassen Sie den Motor nicht laufen, wenn irgendeine Schutzvorrichtung abgenommen ist.
- Beim Arbeiten in der Nähe von Benzin oder Batterien besonders vorsichtig sein, um die Gefahr eines Brandes oder einer Explosion zu minimieren. Zum Reinigen von Teilen nur ein nicht entflammendes Lösungsmittel und kein Benzin verwenden. Zigaretten, Funken und Flammen von allen Kraftstoffteilen fern halten.

INSTALLATION DES HEISSLUFTTROHR-EINBAUSATZES

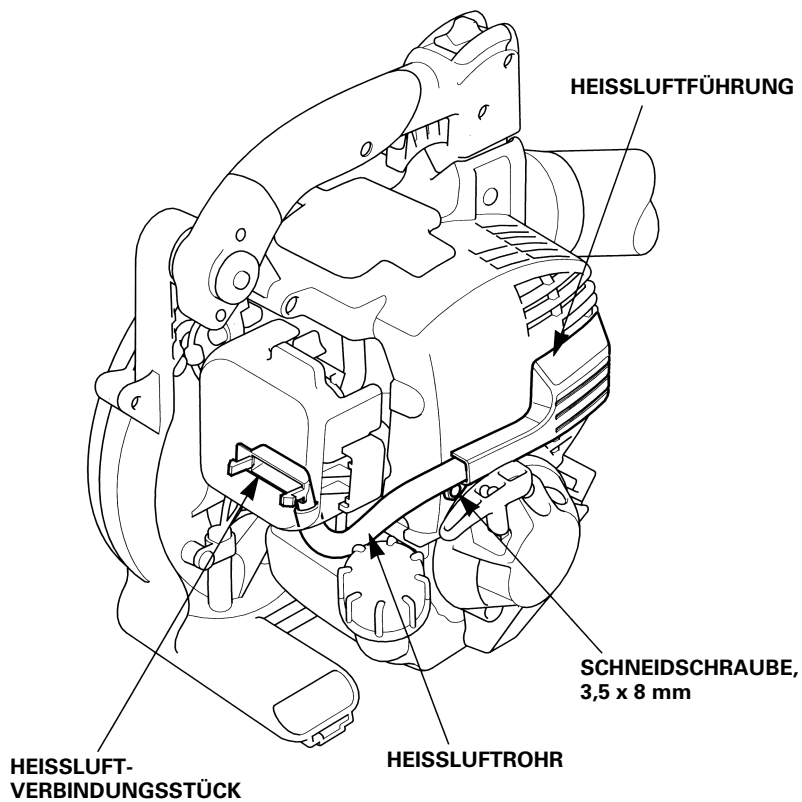

1. Die Heißluftführung an der oberen Motorabdeckung positionieren, wobei die Nut und die Verriegelungslaschen mit den Verstärkungsrippen der Motorabdeckung ausgerichtet werden müssen, wie in der Abbildung gezeigt.
2. Die 3,5 x 8-mm-Schneidschraube gut festziehen.

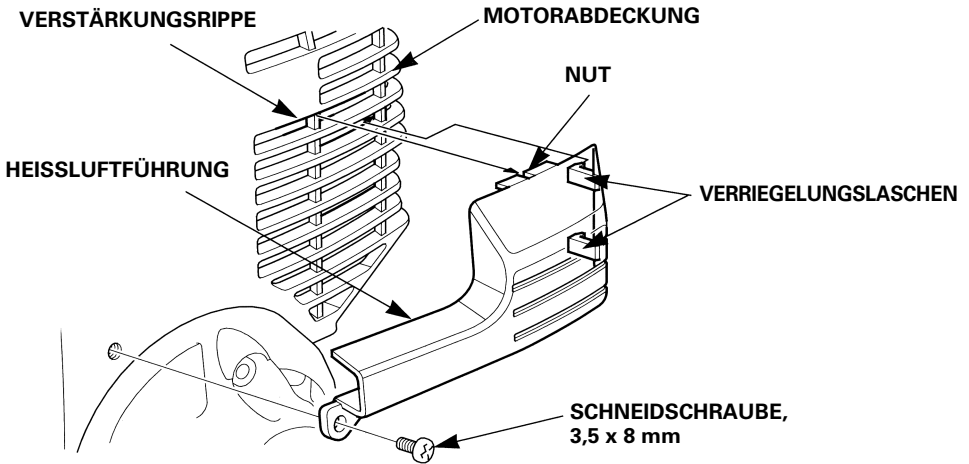

3. Den Luftfilterdeckel abnehmen (siehe Seite 24).
4. Das Heißluft-Verbindungsstück am Luftfiltergehäuse installieren, wie in der Abbildung gezeigt.
Sich vergewissern, dass die Verriegelungslaschen des Heißluft-Verbindungsstücks fest in die Verstärkungsrippen des Luftfiltergehäuses eingepasst sind.

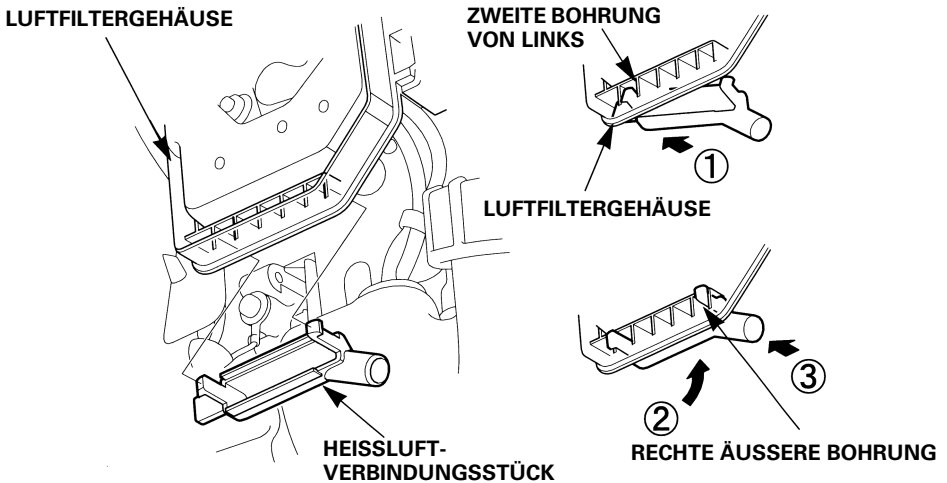

-
5. Das Heißluftrohr zwischen der Heißluftführung und dem Heißluft-Verbindungsstück einsetzen, wie in der Abbildung gezeigt.
Heißluftführungsseite: das Heißluftrohr einschieben, bis das Rohr-Ende am Anschlag anliegt.

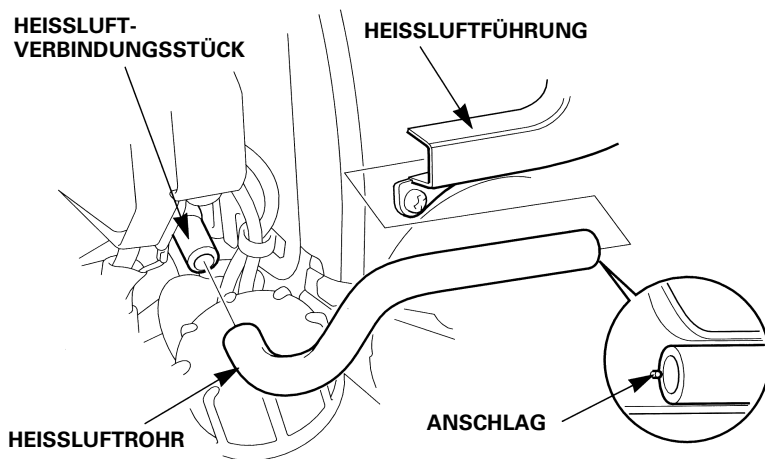

Heißluft-Verbindungsstückseite: das Heißluftrohr bis zum Sockel einschieben.

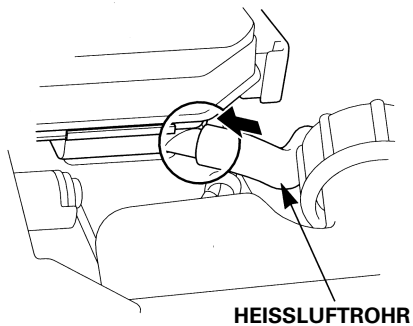

6. Nach dem Anbringen des Rohrs den Luftfilterdeckel wieder montieren.

ZUR BEACHTUNG:

- Normalerweise wird das Gebläse bei installiertem Heißluftrohr verwendet, da andernfalls Vereisungsgefahr besteht.
- Bei Außentemperaturen von 10 °C oder darüber muss vor dem Betrieb unbedingt das Heißluftrohr entsprechend den untenstehenden Anweisungen entfernt werden. Wenn das Gebläse mit installiertem Heißluftrohr eingesetzt wird, kann dies eine Überhitzung des Motors verursachen.

AUSBAU DES HEISSLUFTROHRS

1. Den Luftfilterdeckel abnehmen (siehe Seite 24).
2. Das Heißluftrohr aus der Heißluftführung herausziehen.
3. Die Verriegelungslaschen des Heißluft-Verbindungsstücks hineindrücken, dann das Heißluft-Verbindungsstück nach innen schieben und abnehmen.
4. Das Heißluftrohr und die Heißluftführung an einer geeigneten Stelle zur späteren Verwendung aufbewahren.

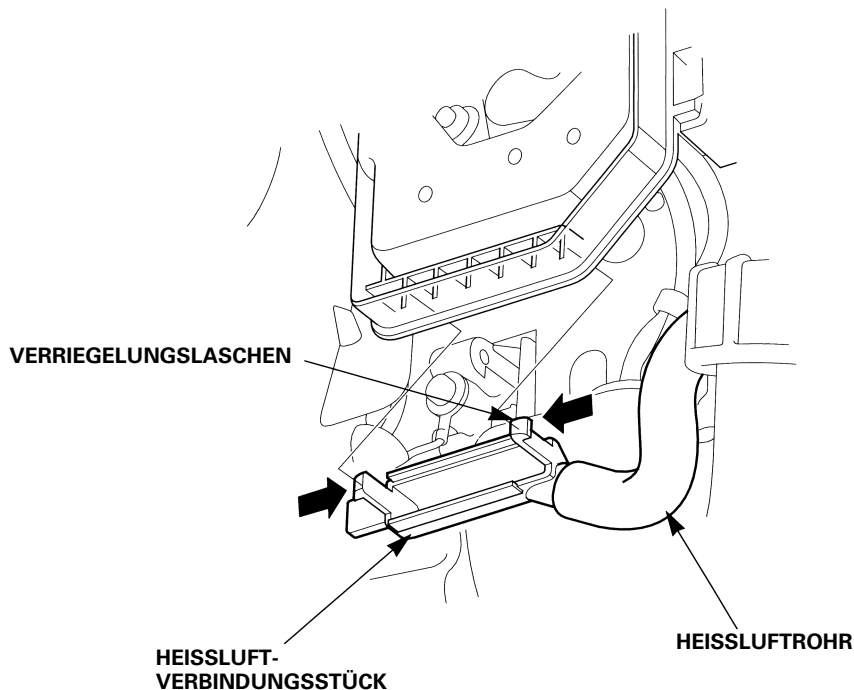

5. Den Luftfilterdeckel wieder anbringen.

EINBAU DES HEISSLUFTTROHRS

1. Den Luftfilterdeckel abnehmen (siehe Seite 24).
2. Das Heißluft-Verbindungsstück am Luftfiltergehäuse installieren.
Sich vergewissern, dass die Verriegelungslaschen des Heißluft-Verbindungsstücks fest in die Verstärkungsrippen des Luftfiltergehäuses eingepasst sind.
3. Das Heißluftrohr in die Heißluftführung einschieben.
Das Heißluftrohr einschieben, bis das Rohr-Ende am Anschlag anliegt.

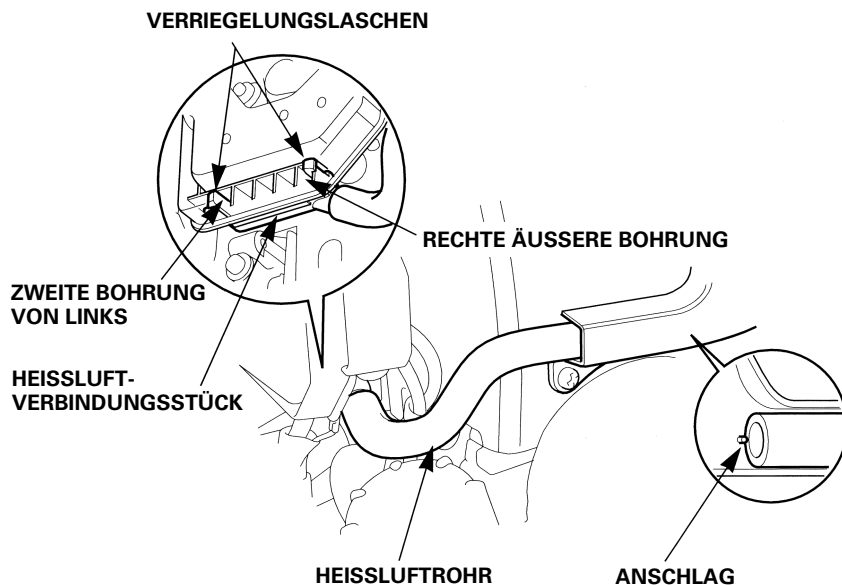

4. Nach dem Anbringen des Rohrs den Luftfilterdeckel wieder montieren.

Honda HHB25

MANUALE DELL'UTENTE
Traduzione delle istruzioni originali



La ringraziamo per aver acquistato un soffiatore Honda.

Il presente manuale descrive le procedure d'uso e manutenzione del soffiatore Honda HHB25.

Honda Motor Co., Ltd. si riserva il diritto di apportare modifiche in qualunque momento senza preavviso e senza incorrere in alcun obbligo.

Nessuna parte di questo manuale può essere riprodotta senza autorizzazione scritta.

Questo manuale va considerato come parte integrante del soffiatore e dovrà quindi accompagnare il prodotto anche in caso di rivendita.

Prestare particolare attenzione alle indicazioni precedute dalle seguenti parole:

▲ ATTENZIONE Indica una forte possibilità di gravi lesioni personali o di morte nel caso in cui non ci si attenga alle istruzioni.

AVVERTENZA: Indica la possibilità di lesioni personali o alle attrezzature in caso di mancato rispetto delle istruzioni.

NOTA: Fornisce informazioni utili.

In caso di problemi o domande concernenti il soffiatore, rivolgersi a un concessionario Honda autorizzato.

Il soffiatore Honda è progettato per garantire un funzionamento sicuro e affidabile, a condizione che venga utilizzato seguendo le istruzioni.

▲ ATTENZIONE L'uso di un soffiatore richiede una particolare attenzione per garantire la sicurezza dell'operatore e di terzi. Leggere con attenzione il presente Manuale di Uso e Manutenzione prima di utilizzare il soffiatore; in caso contrario potrebbero verificarsi lesioni personali o danni alle attrezzature.

- Le figure possono variare a seconda del modello.

Smaltimento

Nel rispetto dell'ambiente, non smaltire l'intero prodotto, la batteria, l'olio motore ecc. insieme agli altri rifiuti. Attenersi a quanto stabilito dalle leggi e normative locali in materia di smaltimento oppure rivolgersi al proprio concessionario autorizzato Honda.

INDICE

1. NORME DI SICUREZZA	4
2. POSIZIONE DELLE ETICHETTE DI SICUREZZA	10
Posizione delle etichette di sicurezza	10
Posizione marchio CE ed etichetta del livello acustico.....	12
Posizione dei numeri di serie.....	13
3. IDENTIFICAZIONE COMPONENTI	14
4. COMANDI	16
Interruttore del motore.....	16
Avviamento a strappo	16
Pompa di adescamento.....	17
Leva dell'aria	17
Leva acceleratore.....	18
Leva di controllo velocità	18
5. CONTROLLI PRIMA DELL'USO.....	19
Controllare il livello dell'olio motore	19
Controllare il livello del carburante.....	21
Controllare gli elementi del filtro aria	24
Controllare le viti autofilettanti.....	25
6. AVVIAMENTO DEL MOTORE.....	26
7. FUNZIONAMENTO DEL SOFFIATORE	29
8. ARRESTO DEL MOTORE	34
In caso di emergenza:.....	34
Arresto normale:.....	34
9. MANUTENZIONE	35
Programma di manutenzione	36
Kit attrezzi	37
Sostituzione olio motore.....	38
Manutenzione del filtro dell'aria.....	40
Manutenzione della candela.....	42
Controllo e regolazione del cavo dell'acceleratore.....	44
Verifica delle alette di raffreddamento del motore.....	46
Manutenzione del filtro carburante.....	47
Pulizia del serbatoio carburante	49

10. RIMESSAGGIO	50
11. TRASPORTO	52
12. RICERCA GUASTI	53
13. SPECIFICHE TECNICHE	54
14. INSTALLAZIONE ACCESSORI (tipo EWT)	56
INDIRIZZI DEI PRINCIPALI	
DISTRIBUTORI Honda	Interno retro copertina
DESCRIZIONE DEL CONTENUTO DELLA	
“Dichiarazione CE di conformità”	Interno retro copertina

1. NORME DI SICUREZZA

▲ ATTENZIONE

Per un funzionamento sicuro

Per la vostra sicurezza e quella degli altri, prestare particolare attenzione alle seguenti precauzioni:

Responsabilità dell'operatore

- Tutti i componenti dell'apparecchio costituiscono una potenziale fonte di pericolo nel caso in cui l'apparecchio fosse utilizzato in condizioni anomale oppure se la manutenzione non dovesse essere effettuata correttamente.
- Leggere attentamente il presente Manuale d'Uso e Manutenzione. Prendere dimestichezza con i comandi del soffiatore e il loro corretto uso. Imparare come arrestare rapidamente il motore.
- Non permettere a bambini o persone che non hanno confidenza con il Manuale d'uso e manutenzione di usare il soffiatore. Le leggi locali potrebbero limitare l'uso della macchina a operatori in base all'età.
- In caso di prestito o di vendita del soffiatore a terzi, istruire questi ultimi su come maneggiare l'apparecchio e avvertirli di leggere attentamente il Manuale d'uso e manutenzione prima di utilizzarlo.
- Non azionare mai il soffiatore quando:
 - nelle vicinanze sono presenti altre persone, in special modo bambini, o animali.
 - l'utente è affaticato, è sottoposto a trattamento medico oppure ha assunto sostanze che influiscono sulla capacità di giudizio e reazione.
- Tenere lontani bambini e animali dal soffiatore quando è in funzione.
- Considerare che in caso di incidenti o danni, l'operatore o la persona che sta utilizzando l'apparecchio è responsabile verso persone o beni.
- Non utilizzare il soffiatore in prossimità di finestre aperte, ecc.

▲ ATTENZIONE**Per un funzionamento sicuro****Responsabilità dell'operatore**

- Durante l'impiego del soffiatore, indossare sempre i seguenti indumenti e dispositivi di protezione.
 - Indumenti protettivi
Indossare indumenti adeguati con maniche lunghe e pantaloni lunghi.
Gli abiti devono essere aderenti e ben abbottonati tramite bottoni o chiusure lampo. Non lasciar pendere le maniche e la parte bassa di giacche o camicie lente. Indossare anche i proteggi-braccia.
Non indossare indumenti con nastri e/o lacci, abiti lenti, cravatte, catenine, ecc., durante l'utilizzo. Questi potrebbero restare impigliati nel soffiatore e causare lesioni. Legare sempre i capelli ed evitare che possano superare l'altezza delle spalle.
 - Dispositivi di protezione
 - * Occhiali
Indossare gli occhiali o altro dispositivo di protezione per gli occhi per impedire che questi ultimi possano essere colpiti dai detriti proiettati dal soffiatore.
 - * Elmetto
Indossare l'elmetto per proteggere la testa dai rami alti e dalla caduta di corpi estranei.
 - * Visiera
Indossare la visiera per proteggere il viso da eventuali detriti proiettati dal soffiatore.
 - * Paraorecchi/otoprotettori
Indossare i paraorecchi, i tappi per le orecchie o altro dispositivo otoprotettore per proteggere le orecchie dal rumore.
 - * Guanti
Indossare i guanti per proteggere le mani.
 - * Stivali di sicurezza
Indossare stivali di sicurezza con suola antiscivolo e proteggi-dita per proteggere i piedi dai detriti.
Non mettere in funzione l'apparecchio a piedi nudi o se si indossano sandali aperti.

▲ ATTENZIONE

Per un funzionamento sicuro

Responsabilità dell'operatore

* Mascherina

Si raccomanda l'utilizzo di una maschera antipolvere in caso di rinite allergica, ad esempio pollinosi, ecc. La mascherina antipolvere è disponibile in farmacia ed è efficace per ridurre la quantità di polline respirata.

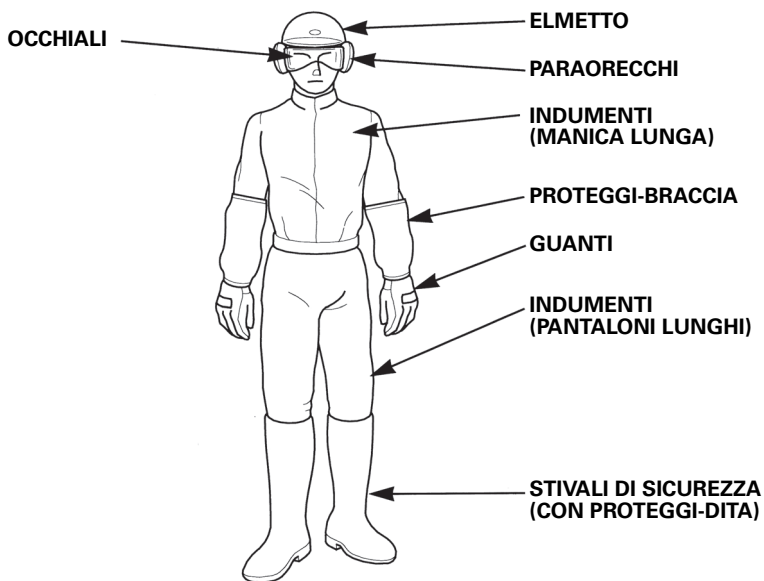

- Prima di ogni uso, verificare visivamente che il soffiatore non presenti alcun particolare danneggiato e allentato.
- Prima dell'uso, controllare se il motore presenta segni di perdite di olio o benzina.
- Evitare di utilizzare il soffiatore di notte, in condizioni di cattivo tempo o visibilità ridotta, perché il pericolo di incidenti aumenta.
- Durante il lavoro, camminare, non correre mai.
- Evitare di utilizzare il soffiatore su pendenze molto ripide. Le pendenze ripide sono sdruciolevoli e possono causare lo scivolamento dell'operatore.

▲ ATTENZIONE

Per un funzionamento sicuro

Responsabilità dell'operatore

- Non azionare il soffiatore quando le etichette e altri particolari sono stati rimossi.
- Non montare componenti non adatti e non manomettere il soffiatore poiché ciò potrebbe causare lesioni personali e/o danni all'apparecchio. Utilizzare solo ricambi progettati per il modello ed il tipo di impiego specifici.
- Arrestare il motore e scollegare il cappuccio della candela nei seguenti casi:
 - Prima di ogni operazione nei pressi del soffiatore.
 - Prima di procedere a qualsiasi operazione di controllo, pulizia o riparazione del soffiatore.
 - Dopo aver urtato un oggetto estraneo. In questo caso ispezionare il soffiatore per controllare la presenza di eventuali danni. Prima di riutilizzare la macchina, effettuare le riparazioni necessarie.
 - Se il soffiatore comincia a vibrare in modo anomalo. Ricercare immediatamente la causa delle vibrazioni e porvi rimedio.
- Arrestare il motore nei casi seguenti:
 - Ogni volta che si lascia il soffiatore incustodito.
 - Prima di effettuare il rifornimento.
 - Quando una persona o un animale si avvicina all'apparecchio.
 - Spegnerne immediatamente il motore quando il soffiatore inizia improvvisamente a vibrare in modo anomalo. Vibrazioni improvvise possono indicare danni alle parti rotanti o allentamento delle parti di fissaggio. Esaminare la causa del problema e non avviare il motore prima di aver eseguito la riparazione.
- Se dopo aver rilasciato la leva dell'acceleratore il motore gira al minimo ma il soffiatore continua a girare questo indica che il soffiatore presenta un problema e il minimo deve essere regolato. Rivolgersi al proprio concessionario autorizzato Honda.
- Per un uso in sicurezza del soffiatore, verificare che tutti i dadi, i bulloni e le viti siano ben serrati. Per garantire la sicurezza dell'utilizzatore e un alto rendimento della macchina, è indispensabile provvedere alla manutenzione periodica.
- Non utilizzare il soffiatore se alcune delle sue parti dovessero essere danneggiate o usurate. In tal caso i particolari devono essere sostituiti o riparati. Per la sostituzione, utilizzare solo particolari originali Honda. I particolari di qualità non equivalente possono danneggiare la macchina e pregiudicare la sicurezza dell'utente.

▲ ATTENZIONE

Per un funzionamento sicuro

Responsabilità dell'operatore

- Lesioni causate da vibrazioni e freddo:
È possibile avvertire un formicolio o un bruciore alle dita e queste possono perdere il loro colorito normale e la sensibilità a seconda della costituzione individuale. Si ritiene che questi sintomi siano dovuti alle vibrazioni e/o all'esposizione al freddo. Le cause scatenanti specifiche di tali sintomi non sono state ancora identificate, ma è opportuno osservare le seguenti precauzioni.
 - * Limitare il tempo di utilizzo del soffiatore durante la giornata. Un giorno di lavoro dovrebbe essere dedicato in parte all'utilizzo del soffiatore e in parte ad altri lavori che non richiedono l'utilizzo del soffiatore così da limitare la quantità di tempo di esposizione delle mani alle vibrazioni dell'apparecchio.
 - * Tenere il corpo al caldo, in particolare le mani, i polsi e le braccia.
 - * Fare delle pause a intervalli brevi ed esercizi per le braccia per mantenere una buona circolazione. Non fumare durante l'esecuzione del lavoro.
 - * Se si accusano disturbi, rossore o gonfiore alle dita seguiti da perdita del normale colorito e della sensibilità, consultare prontamente il medico.
- Lesioni causate da utilizzo prolungato:
L'esecuzione di questo tipo di lavoro per un periodo di tempo prolungato può causare delle lesioni. Osservare le seguenti istruzioni per ridurre le cause di lesioni.
 - * Evitare operazioni prolungate con i polsi piegati, sotto sforzo o ruotati.
 - * Fare delle pause regolari per ridurre gli effetti negativi di un uso prolungato. Eseguire il lavoro impiegando il tempo necessario. Evitare di affrettarsi nelle operazioni quando si usa il soffiatore.
 - * Se le dita, le mani, i polsi e/o le braccia pulsano o sono intorpiditi, consultare il medico.

Sicurezza dei bambini

- Ogni volta che si utilizza un soffiatore, tenere i bambini in casa e sotto il controllo degli adulti. I bambini piccoli si muovono velocemente e sono particolarmente attratti dall'attività del soffiatore.
- Non dare per scontato che i bambini restino fermi nell'ultimo posto in cui sono stati visti. Stare sempre attenti e spegnere il soffiatore se i bambini si avvicinano.
- Non permettere mai a un bambino di usare il soffiatore, neppure sotto la supervisione di un adulto.

▲ ATTENZIONE**Per un funzionamento sicuro****Rischio di incendi e ustioni**

La benzina è estremamente infiammabile e i suoi vapori possono causare esplosioni.

Prestare sempre la massima attenzione nel maneggiare la benzina. Tenere la benzina fuori della portata dei bambini.

- Conservare il carburante in appositi contenitori.
- Effettuare il rifornimento solo all'aperto e non fumare mentre si effettua il rifornimento o si maneggia il carburante.
- Effettuare il rifornimento di carburante prima di avviare il motore. Non rimuovere mai il tappo del serbatoio del carburante e non aggiungere mai benzina quando il motore è in funzione o quando il motore è caldo.
- In caso di fuoriuscita di benzina, non avviare il motore, ma allontanare il soffiatore dalla zona in cui è stata versata la benzina e non accendere nulla fino alla completa dissipazione dei vapori.
- Serrare saldamente tutti i tappi dei serbatoi del carburante e dei contenitori.
- Una volta eseguito il rifornimento, assicurarsi di avviare il motore a una distanza di almeno 3 m dalla zona di rifornimento.
- Non riporre il soffiatore con la benzina nel serbatoio all'interno di edifici in cui i vapori potrebbero raggiungere fiamme libere, scintille o zone con temperature elevate.
- Prima del rimessaggio in un luogo chiuso, lasciare che il motore si raffreddi.
- Per ridurre il rischio di incendi, assicurarsi che il soffiatore e in particolare il motore, il silenziatore e la zona del serbatoio siano liberi da erba, foglie o grasso in eccesso.
- Se si deve scaricare il serbatoio carburante, eseguire tale operazione all'aperto e a motore freddo.

Pericolo di avvelenamento da monossido di carbonio

Il gas di scarico contiene monossido di carbonio, un gas velenoso incolore e inodore. La sua respirazione può causare la perdita di coscienza e portare alla morte.

- Se si aziona il motore in un ambiente chiuso o ristretto, l'aria che si respira potrebbe contenere una quantità pericolosa di gas di scarico.
- Sostituire il silenziatore se difettosa.
- Non far funzionare il motore in uno spazio chiuso dove si possono formare elevate concentrazioni di monossido di carbonio altamente nocivo.

2. POSIZIONE DELLE ETICHETTE DI SICUREZZA

Posizione delle etichette di sicurezza

Il soffiatore deve essere utilizzato con cautela. Pertanto, sono state apposte sulla macchina delle decalcomanie, i cui simboli servono a ricordare le principali precauzioni durante il suo utilizzo. Il loro significato è spiegato a pagina 11.

Queste decalcomanie sono considerate parte integrante del soffiatore. Qualora dovessero staccarsi o diventare illeggibili, rivolgersi al concessionario Honda per la sostituzione.

LEGGERE IL
MANUALE D'USO E
MANUTENZIONE

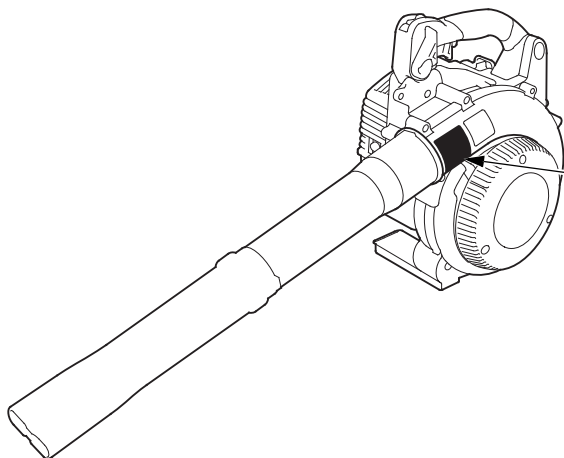

LEGGERE IL
MANUALE D'USO E
MANUTENZIONE

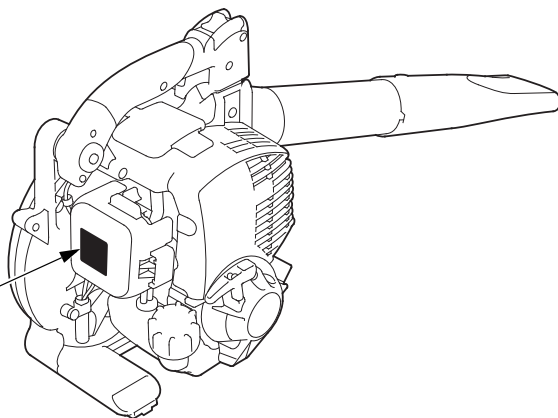



- Il soffiatore Honda è progettato per garantire un funzionamento sicuro e affidabile, a condizione che venga utilizzato seguendo le istruzioni. Leggere attentamente il Manuale d'uso e manutenzione prima di mettere in funzione il soffiatore. In caso contrario potrebbero verificarsi lesioni personali o danni alle attrezzature.



- I gas di scarico contengono monossido di carbonio, un gas velenoso incolore e inodore. Respirare monossido di carbonio può causare la perdita di coscienza e portare alla morte.
- Se si aziona il soffiatore in un ambiente chiuso o ristretto, l'aria che si respira potrebbe contenere una quantità pericolosa di gas di scarico.
- Non azionare mai il soffiatore all'interno di un garage, di un'abitazione o in prossimità di porte o finestre aperte.



- Tenere le persone e gli animali lontani dalla zona in cui si utilizza il soffiatore.



- Indossare protezioni per gli occhi, elmetto e altri dispositivi e indumenti che proteggano occhi e corpo da eventuali oggetti (ghiaia, vetri, fili metallici, ecc.) proiettati dal soffiatore.



- La benzina è altamente infiammabile ed esplosiva. Spegnerne il motore e farlo raffreddare prima di effettuare il rifornimento.

Posizione marchio CE ed etichetta del livello acustico

ETICHETTA LIVELLO ACUSTICO
(TIPO UT)

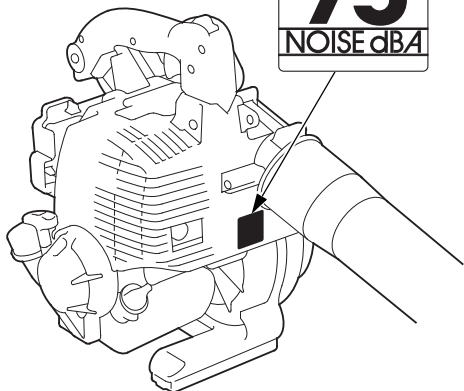

ETICHETTA LIVELLO ACUSTICO
(TIPO ET)

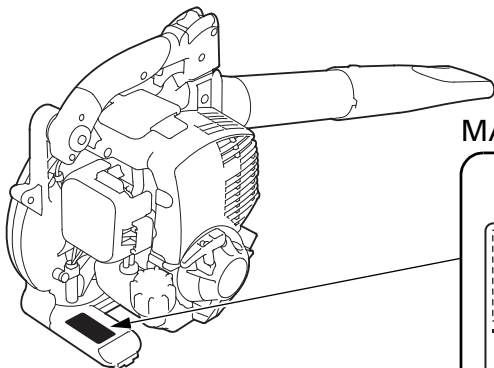
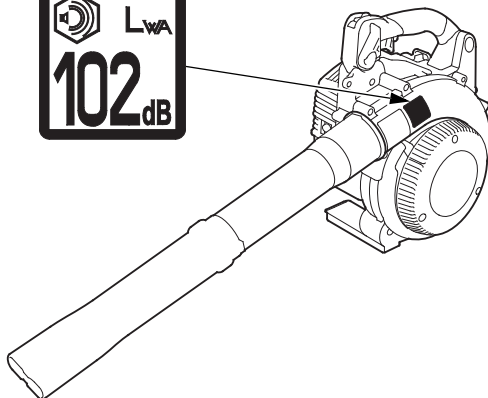

MARCHIO CE (TIPO ET)

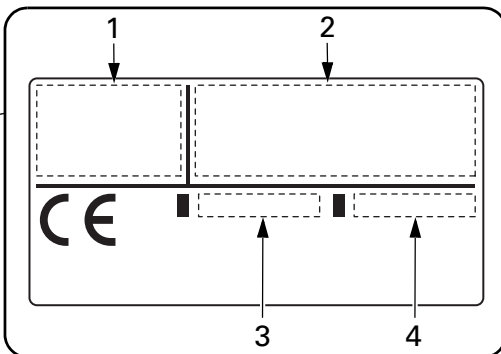

1. Nome e indirizzo del produttore
2. Nome e indirizzo del rappresentante autorizzato e dell'importatore
3. Modello
4. Anno di produzione

Indica il nome e l'indirizzo del produttore, del rappresentante autorizzato e dell'importatore riportati nella sezione DESCRIZIONE DEL CONTENUTO DELLA "Dichiarazione CE di conformità" inclusa nel presente Manuale d'uso e manutenzione.

Posizione dei numeri di serie

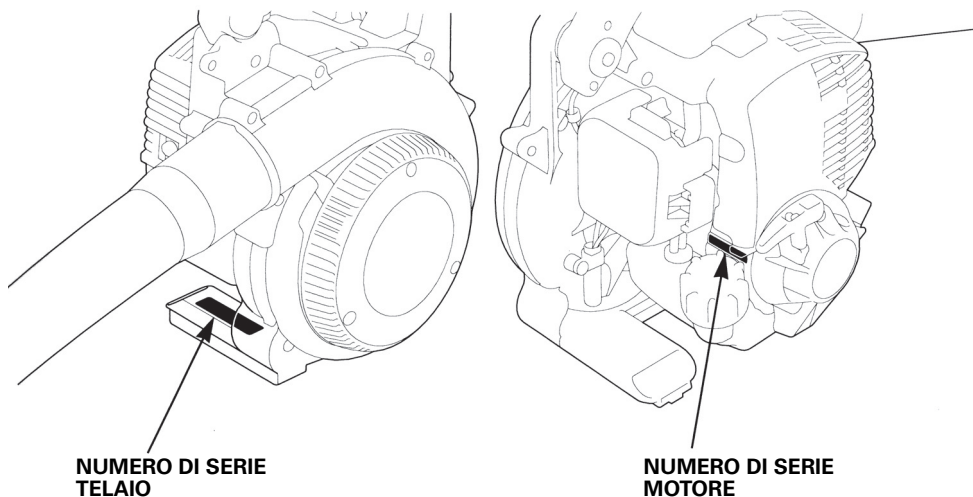

Registrare il numero di serie del telaio e il numero di serie del motore nello spazio indicato di seguito. Questi numeri sono necessari nel caso in cui si debbano ordinare dei ricambi.

Numero di serie telaio: _____

Numero di serie motore: _____

3. IDENTIFICAZIONE COMPONENTI

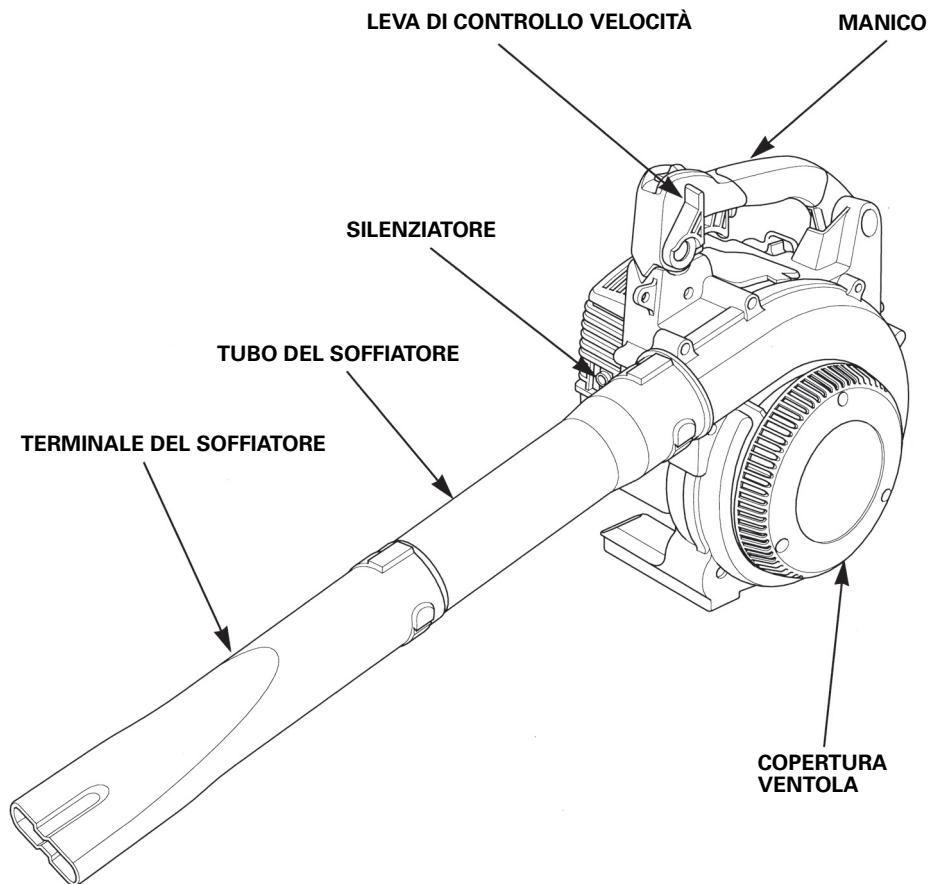

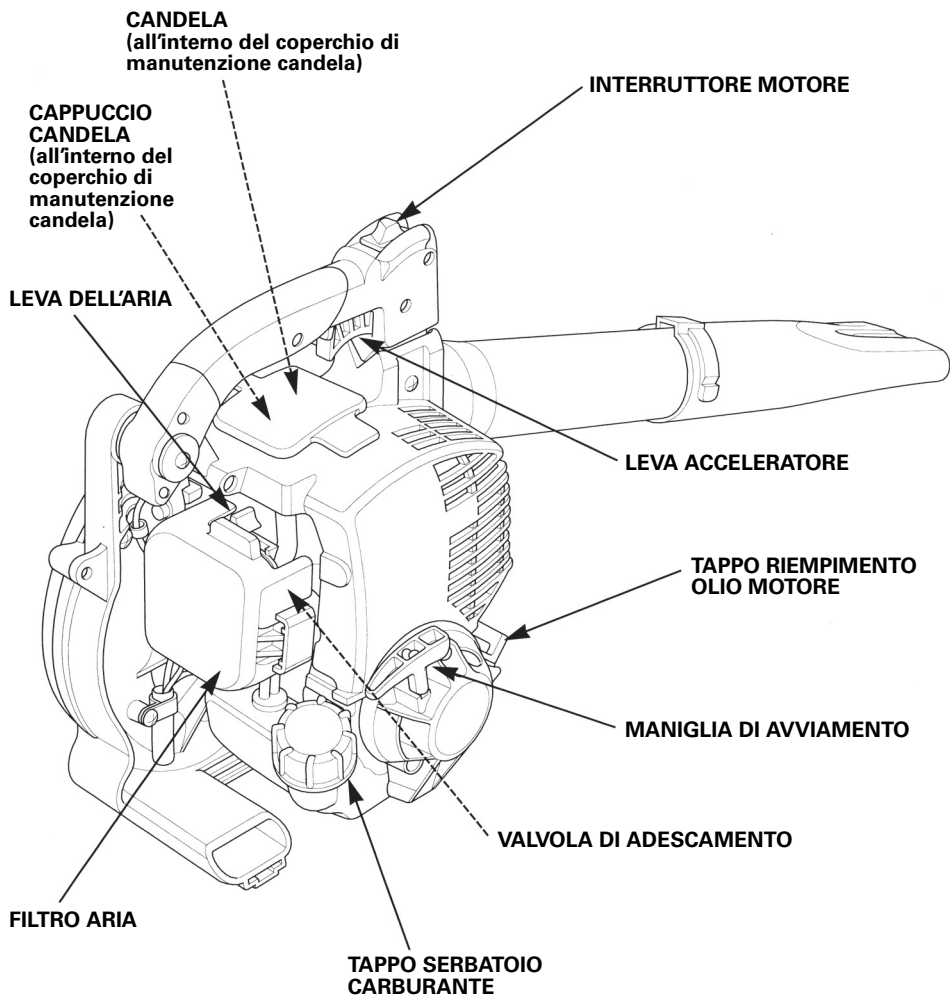

4. COMANDI

Interruttore del motore

L'interruttore del motore attiva e disattiva il sistema di accensione.

L'interruttore del motore deve essere in posizione ON per poter accendere il motore e avviare il soffiatore.

Portando l'interruttore motore in posizione OFF si arresta il motore e si spegne il soffiatore.

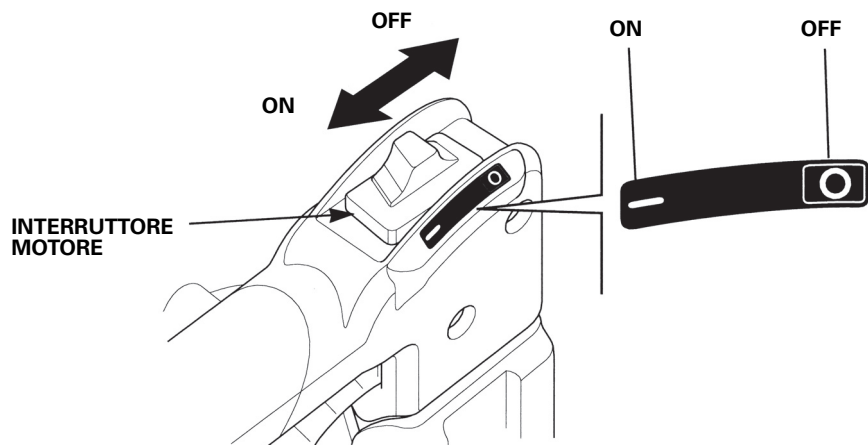

Avviamento a strappo

Tirando la maniglia di avviamento viene azionato l'avviamento a strappo per l'avvio il motore.

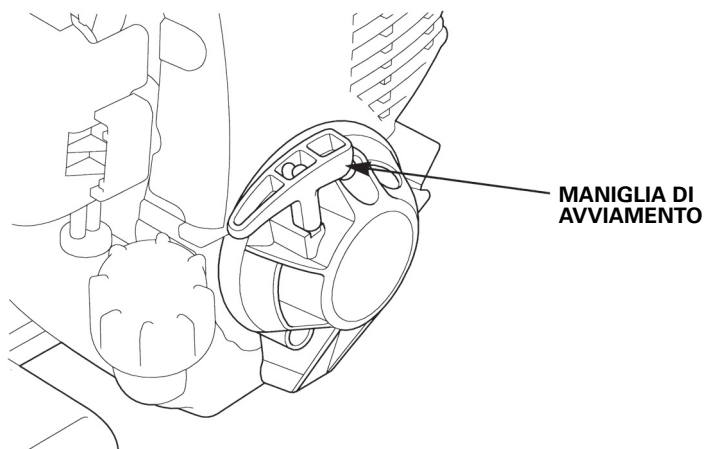

Pompa di adescamento

Premendo la pompa di adescamento il carburante passa dal serbatoio carburante al carburatore. Questa procedura è necessaria per avviare il motore.

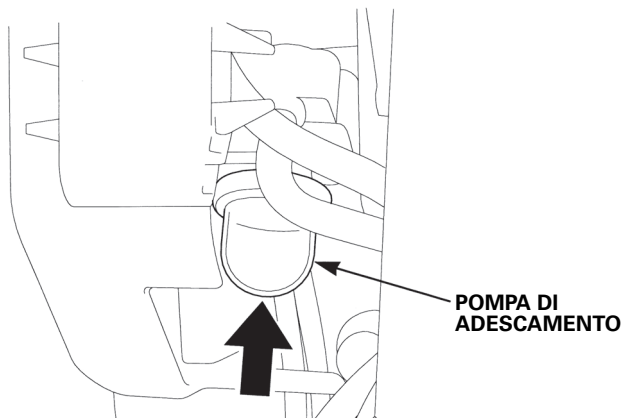

Leva dell'aria

La leva dell'aria apre e chiude la valvola dell'aria nel carburatore.

In posizione CHIUSA, la miscela aria-carburante viene arricchita per l'avvio del motore a freddo.

In posizione APERTA, viene fornita la miscela aria-carburante corretta per il funzionamento dopo l'avvio e per il riavvio del motore a caldo.

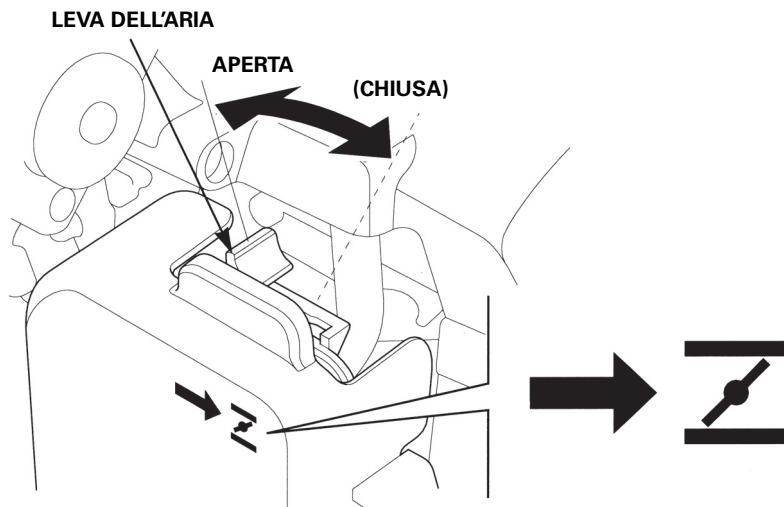

Leva acceleratore

La leva dell'acceleratore controlla la velocità del motore.

Azionare la leva dell'acceleratore per attivare la ventola soffiante.

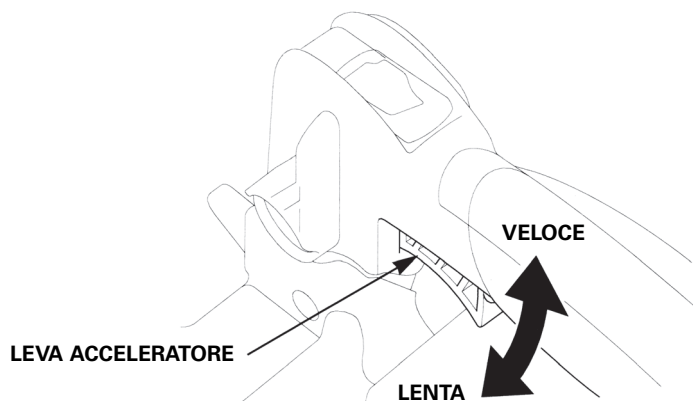

Leva di controllo velocità

Quando il motore è acceso, premendo la leva dell'acceleratore e portando la leva di controllo della velocità in posizione VELOCE si mantiene la velocità del motore al massimo. Spostare la leva di controllo della velocità in posizione LENTO, per mantenere il motore a bassa velocità.

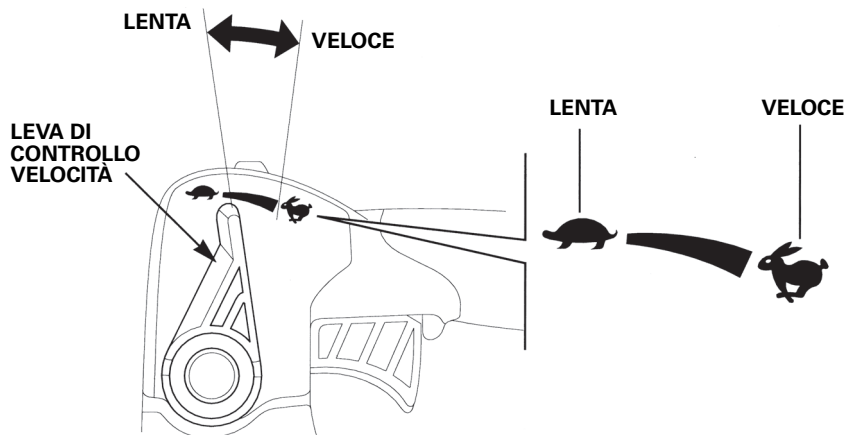

5. CONTROLLI PRIMA DELL'USO

Per lavorare in sicurezza, effettuare sempre un controllo preliminare prima di iniziare ad usare la macchina.

⚠ ATTENZIONE

Effettuare il controllo preliminare su una superficie priva di inclinazioni e stabile, a motore spento e dopo aver rimosso il cappuccio della della candela.

Controllare il livello dell'olio motore

AVVERTENZA: Il funzionamento del motore con una quantità insufficiente di olio può danneggiare seriamente il motore.

1. Porre il soffiatore su una superficie priva di inclinazioni e rimuovere il tappo di riempimento olio.
2. Controllare il livello dell'olio: dovrebbe raggiungere il bordo del bocchettone di riempimento olio; controllare anche che l'olio motore non sia contaminato e deteriorato.
3. Se il livello dell'olio è basso, rabboccare con olio di tipo raccomandato fino al bordo collo di riempimento olio.
Se l'olio è contaminato o deteriorato, sostituirlo (vedere pagina 38).
4. Installare nuovamente il tappo di riempimento olio.

Controllare il livello dell'olio e se si intende utilizzare l'apparecchio per un periodo continuativo superiore alle 10 ore, rabboccarlo fino al limite superiore del bocchettone di riempimento.

CAPACITÀ OLIO MOTORE: 0,08 l

TAPPO DI RIEMPIMENTO OLIO

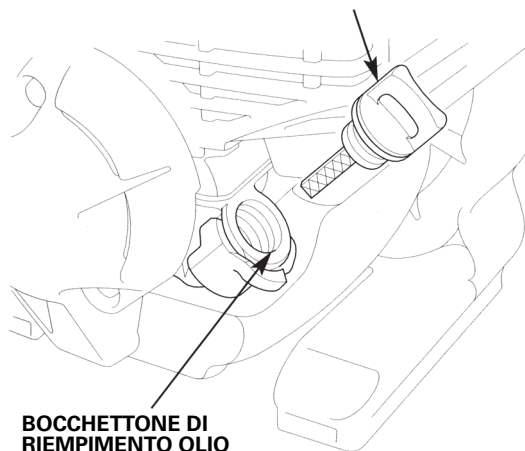

BOCCHETTONE DI RIEMPIMENTO OLIO

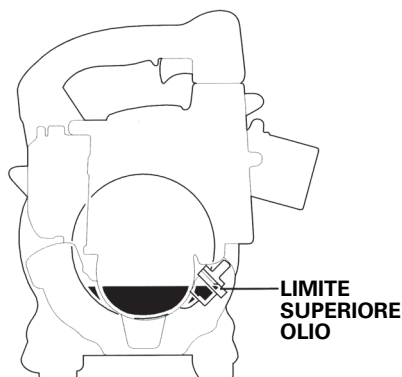

LIMITE SUPERIORE OLIO

Olio raccomandato:

Usare olio per motori a 4 tempi che sia almeno conforme ai requisiti per la classificazione API SE o successive (o equivalenti). Controllare sempre l'etichetta del servizio API sul contenitore dell'olio per accertarsi che siano riportate le lettere SE o una classificazione successiva (o equivalente).

Per impieghi generici, si raccomanda l'uso di un lubrificante SAE 10W-30.

Quando la temperatura media dell'area geografica in cui viene utilizzato il motore è compresa nella fascia indicata, è possibile utilizzare oli con grado di viscosità differente, come mostrato nella tabella.

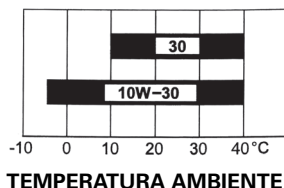

AVVERTENZA: L'utilizzo di un olio non detergente o di un olio per motore a 2 tempi potrebbe ridurre la vita operativa del motore.

Controllare il livello del carburante

Usare benzina senza piombo con un numero di ottani RON di almeno 91 (un numero di ottani alla pompa di almeno 86).

Non utilizzare mai benzina vecchia o contaminata o una miscela di olio e benzina. Evitare di gettare sporcizia o acqua nel serbatoio del carburante.

⚠ ATTENZIONE

- **La benzina è estremamente infiammabile e, in determinate condizioni, esplosiva.**
- **Effettuare il rifornimento in un luogo ben ventilato e a motore spento. Non fumare e tenere fiamme e scintille lontane dal luogo in cui si effettua il rifornimento o si conserva la benzina.**
- **Non riempire troppo il serbatoio del carburante (non ci deve essere carburante nel bocchettone di riempimento). Dopo il rifornimento, accertarsi di chiudere correttamente e saldamente il tappo del serbatoio.**
- **Prestare attenzione ad evitare le fuoriuscite di carburante durante il rifornimento. Il carburante fuoriuscito o i vapori del carburante potrebbero incendiarsi. Se fuoriesce del carburante, verificare che l'area sia asciutta prima di avviare il motore.**
- **Evitare il contatto ripetuto o prolungato con la pelle ed evitare di respirare il vapore. TENERE FUORI DALLA PORTATA DEI BAMBINI.**

-
1. Controllare visivamente il livello del carburante dall'esterno del serbatoio tenendo il bocchettone di riempimento carburante in verticale.
 2. Se il livello del carburante è basso, riempire il serbatoio carburante fino al livello prescritto. Aprire gradualmente il tappo del serbatoio carburante per rilasciare l'aria pressurizzata nel serbatoio carburante. Il carburante all'interno del serbatoio potrebbe schizzare fuori se si rimuove velocemente il tappo del serbatoio carburante.

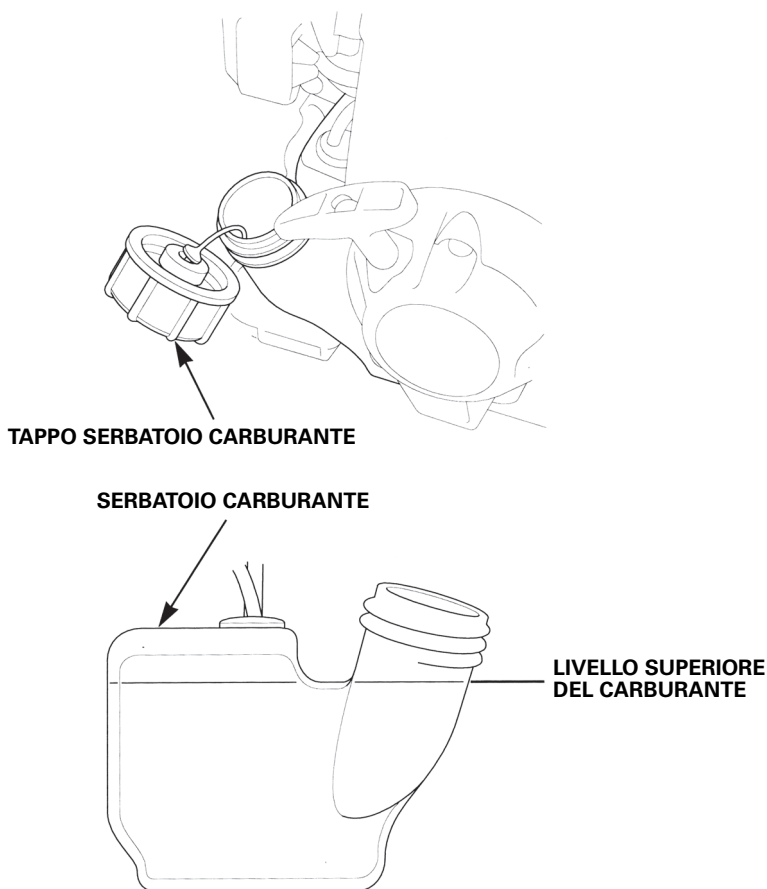

NOTA:

La benzina si deteriora molto rapidamente a causa di fattori quali l'esposizione alla luce, la temperatura e il tempo.

Nel peggiore dei casi la benzina può contaminarsi in 30 giorni.

L'uso di benzina contaminata può danneggiare seriamente il motore (ostruzione del carburatore, blocco delle valvole).

Tali danni provocati da carburante deteriorato non sono coperti dalla garanzia.

Per evitare ciò, seguire scrupolosamente le seguenti raccomandazioni:

- Usare soltanto la benzina specificata (vedere pagina 21).
- Utilizzare benzina nuova e pulita.
- Per rallentare il deterioramento, conservare la benzina in un recipiente certificato per carburanti.
- Se si prevede un lungo periodo di inutilizzo (più di 30 giorni), svuotare il serbatoio del carburante e il carburatore (vedere pagina 50).

Benzina contenente alcol

Se si decide di utilizzare benzina contenente alcol (miscela benzina-alcol), accertarsi che il numero di ottani presenti sia almeno pari a quello raccomandato da Honda.

Esistono due tipi di miscela benzina-alcol: uno contenente etanolo e l'altro contenente metanolo.

Non utilizzare miscele contenenti più del 10% di etanolo.

Non utilizzare benzina contenente più del 5% di metanolo (metile o alcol metilico) priva di cosolventi e anticorrosivi specifici per il metanolo.

NOTA:

- Eventuali danni all'impianto di alimentazione o problemi alle prestazioni del motore derivanti dall'uso di benzina contenente una quantità di alcol superiore a quanto raccomandato non sono coperti dalla garanzia.
- Prima di acquistare benzina presso una stazione di rifornimento non conosciuta, chiedere se la benzina contiene alcol e, in questo caso, il tipo e la percentuale esatta di alcol contenuto.
Se si sta utilizzando un tipo particolare di benzina e si notano anomalie di funzionamento, passare a una benzina che contenga sicuramente una percentuale di alcol inferiore a quella raccomandata.

Controllare gli elementi del filtro aria

AVVERTENZA: Non avviare il motore in assenza del filtro aria; ne risulterebbe un rapido deterioramento del motore.

1. Spostare la leva dell'aria nella posizione di chiusura.
2. Aprire il coperchio del filtro aria premendo le linguette sul lato destro del coperchio del filtro aria. Usando le linguette sul lato sinistro come cardini, girare il coperchio per rimuoverlo dalla scatola del filtro aria.
3. Rimuovere l'elemento del filtro aria (elemento in spugna) dalla scatola del filtro aria. Controllare se l'elemento è sporco.
4. Se sporco, pulire o sostituire l'elemento (elemento in spugna). (pulizia: see page 41)
5. Reinstallare i particolari rimossi seguendo l'ordine inverso rispetto a quello della rimozione.

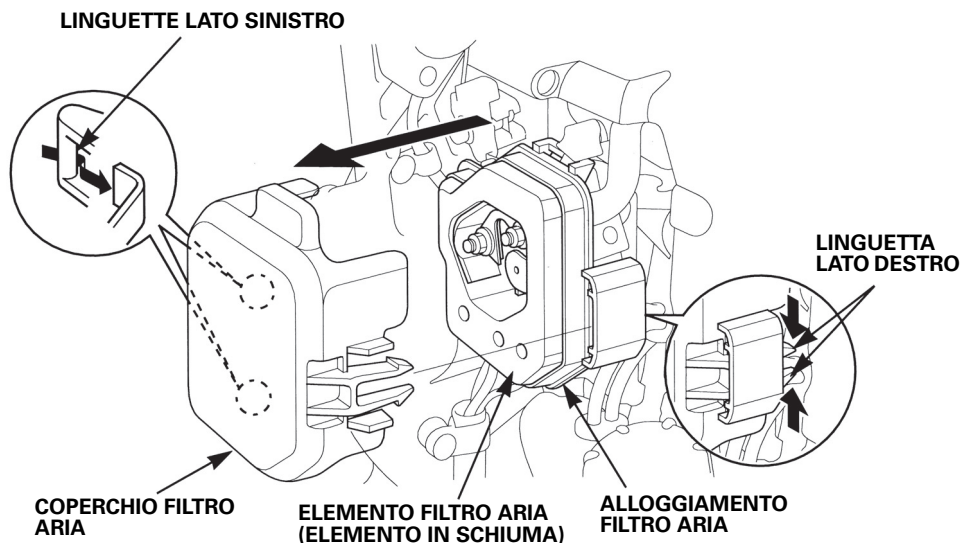

Controllare le viti autofilettanti

1. Controllare se le viti autofilettanti sono allentate. Serrarle saldamente se necessario.
2. Controllare che il manico non sia allentato e stringerlo se necessario. Controllare se la parte in gomma del manico è danneggiata e sostituirla se necessario. Per la sostituzione rivolgersi al proprio concessionario autorizzato Honda.

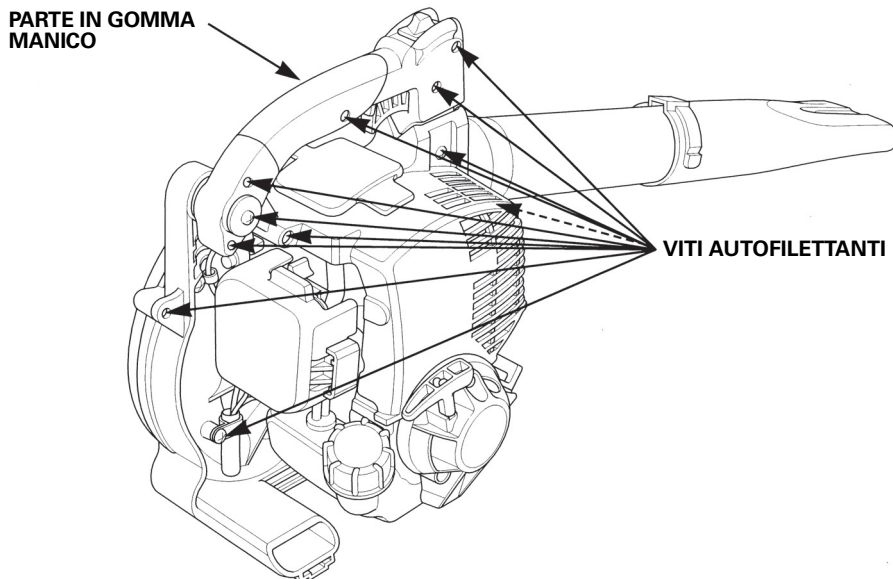
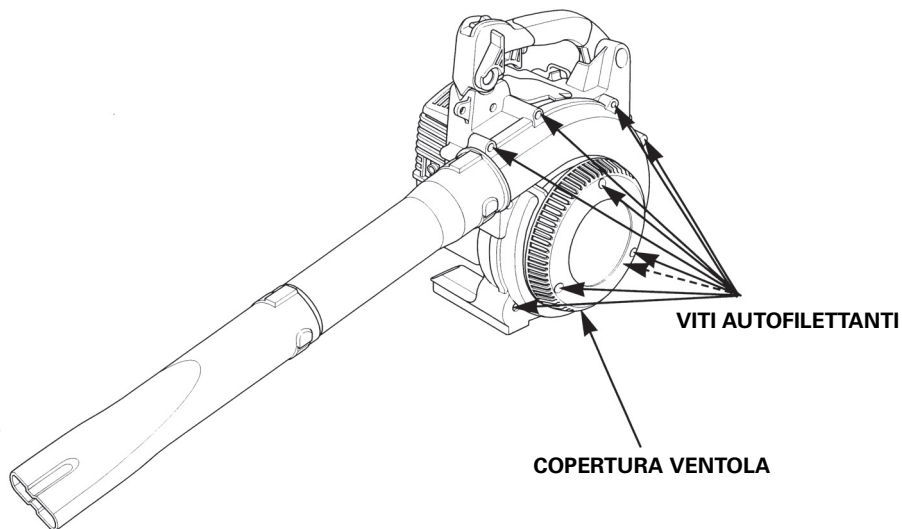

6. AVVIAMENTO DEL MOTORE

⚠ ATTENZIONE

- Il gas di scarico contiene monossido di carbonio, un gas velenoso. Non azionare mai il motore in un ambiente chiuso o ristretto. Provvedere ad un'adeguata ventilazione.
- Avviare il motore in un luogo lontano da persone, animali ed edifici. Verificare che nell'area di lavoro non siano presenti ostacoli.

1. Portare l'interruttore del motore in posizione ON (accensione).

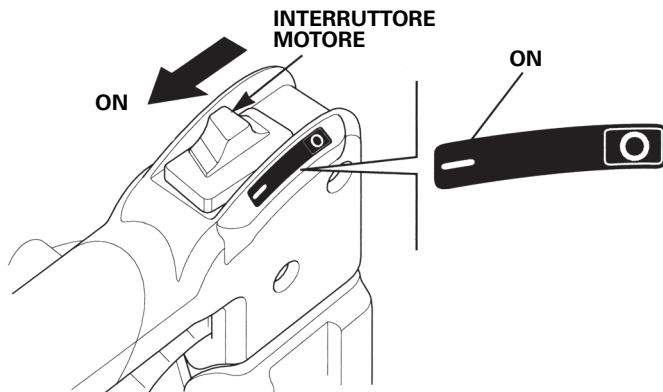

2. Per avviare un motore a freddo, spostare la leva dell'aria in posizione CHIUSA.

Per riavviare il motore quando è ancora caldo, lasciare la leva dell'aria in posizione APERTA.

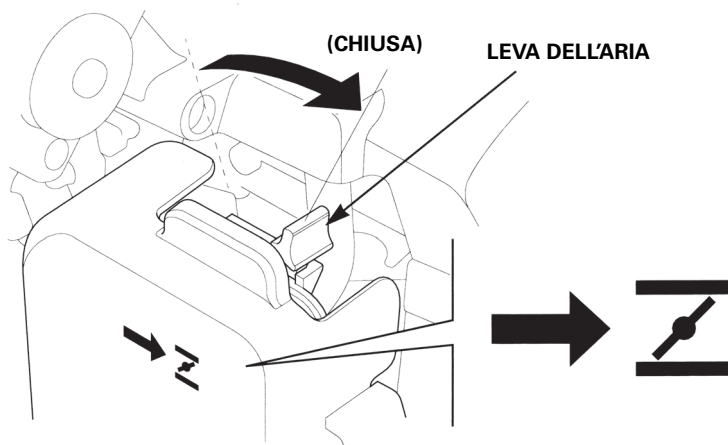

3. Premere la pompa di adescamento più volte finché non si vede il flusso nel tubo di ritorno del carburante (tubo trasparente).

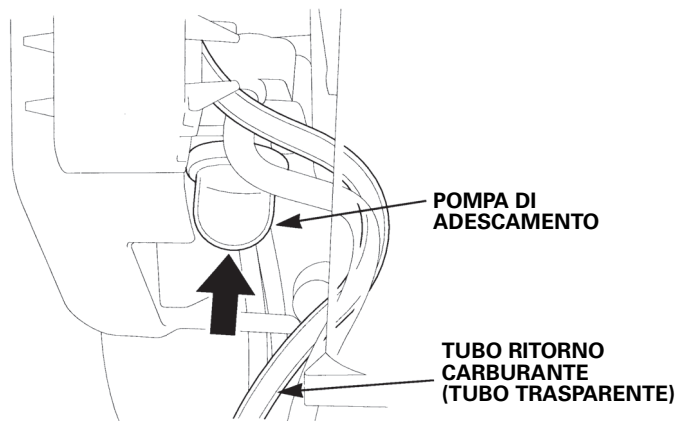

4. Tenere saldamente il soffiatore per il manico. Tirare lentamente l'impugnatura di avviamento fino ad incontrare resistenza, quindi tirare di scatto verso la direzione indicata della freccia in figura. Rilasciare l'impugnatura del motorino di avviamento delicatamente.

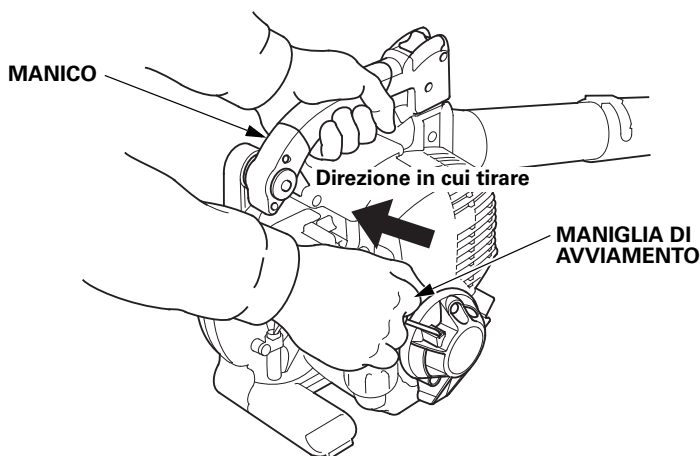

AVVERTENZA:

- **Non lasciare che la maniglia del motorino di avviamento ritorni di scatto verso il motore. Accompagnarla lentamente con la mano per evitare danni alla maniglia e agli altri particolari.**
- **Se si tira la maniglia di avviamento mentre il motore è acceso, si potrebbero causare danni al motore stesso.**
- Posizionare il soffiatore su un terreno in piano prima di avviare il motore.
- Prima di tirare la maniglia di avviamento verificare che persone e animali non si trovino nelle vicinanze del soffiatore e in special modo alle vostre spalle.

-
5. Se per avviare il motore si è portata la leva dell'aria in posizione CHIUSA, spostarla gradualmente in posizione APERTA con lo scaldarsi del motore.

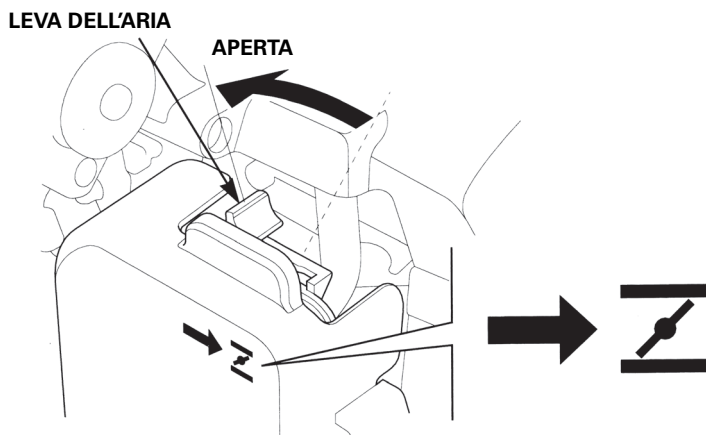

Riavvio a motore caldo

Se il motore viene azionato a temperature ambientali elevate, quindi viene spento e riavviato dopo poco, potrebbe non ripartire al primo tentativo.

Se necessario, adottare la seguente procedura:

PRECAUZIONI IMPORTANTI DI SICUREZZA

Portare l'interruttore del motore in posizione OFF prima di eseguire la procedura seguente. In questo modo si evita di avviare il motore facendolo girare al massimo regime quando l'acceleratore è in posizione completamente aperta. Se si avvia il motore con l'acceleratore al massimo, la ventola potrebbe girare alla velocità massima. Ciò può causare gravi lesioni.

1. Portare l'interruttore del motore in posizione OFF (spegnimento).
2. Spostare la leva dell'aria nella posizione APERTA.
3. Tenere la leva dell'acceleratore in posizione completamente aperta (VELOCE).
4. Tirare l'impugnatura di avviamento da 3 a 5 volte.
5. Seguire la procedura AVVIAMENTO DEL MOTORE a pagina 26 e avviare il motore con la leva dell'aria in posizione APERTA.

7. FUNZIONAMENTO DEL SOFFIATORE

Leggere attentamente le istruzioni di sicurezza da pagina 4 a 9 prima di utilizzare il soffiatore.

Se si notano rumori, odori, vibrazioni o altri sintomi anomali, spegnere immediatamente il motore e rivolgersi a un concessionario autorizzato Honda.

▲ ATTENZIONE

- Per ridurre il rischio di lesioni causate dal contatto con parti rotanti, arrestare il motore prima di installare o rimuovere qualsiasi accessorio.

Montaggio e rimozione del tubo e del terminale del soffiatore

1. Allineare le sporgenze sull'apertura del soffiatore con le scanalature presenti nel tubo e nel terminale del soffiatore, quindi premere il tubo nell'apertura. Girare il tubo o il terminale del soffiatore nella direzione indicata dalla freccia finché non si blocca.
2. Controllare che il tubo e il terminale del soffiatore non siano lenti e che siano correttamente bloccati.

NOTA:

Controllare che il tubo e il terminale del soffiatore non siano lenti e che siano correttamente bloccati.

Non usare il soffiatore se presenta allentamenti. Un soffiatore danneggiato può causare lesioni personali o danni all'apparecchio.

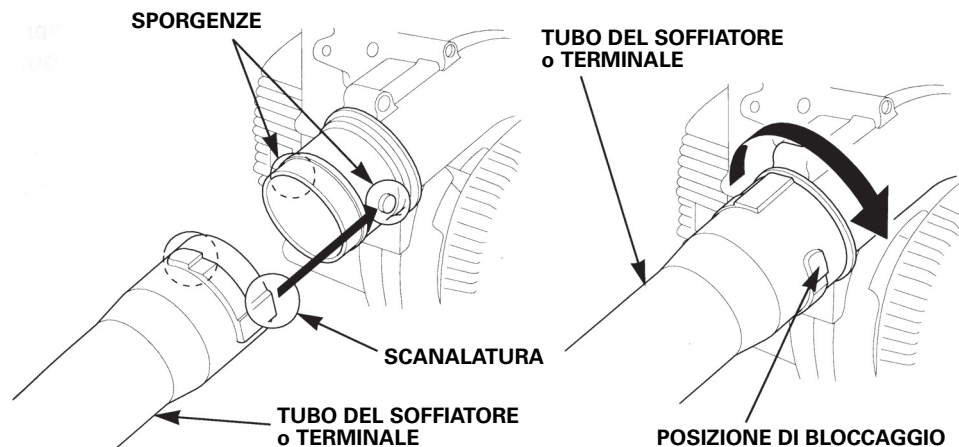

3. Eseguire la rimozione seguendo l'ordine inverso rispetto a quello dell'installazione.

AVVERTENZA: Non far girare il motore con il tubo e il terminale del soffiatore rimossi. La velocità del motore diminuirebbe drasticamente e questo potrebbe danneggiare il motore.

Avviamento del motore.

Avviare il motore seguendo la procedura di avviamento (vedere pagina 26).

Funzionamento del soffiatore

1. Premere la leva dell'acceleratore mentre il motore è in moto e spostare la leva di controllo della velocità in posizione VELOCE.

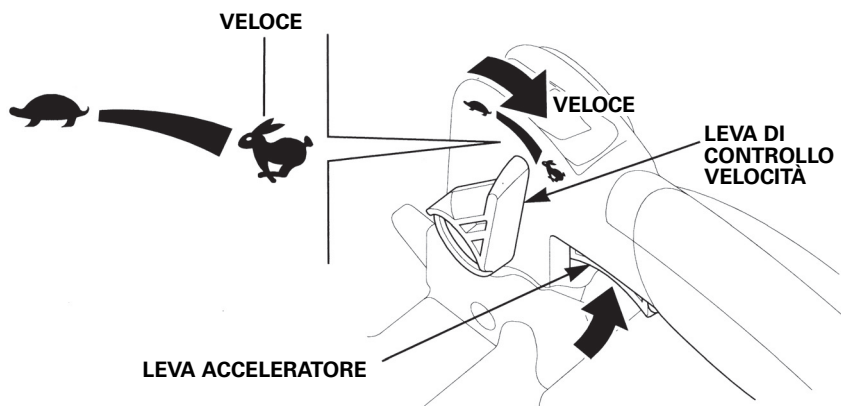

AVVERTENZA: Se si nota una rotazione anomala del soffiatore, rivolgersi al proprio concessionario autorizzato Honda per il controllo e la riparazione.

2. Tenere il soffiatore con la mano destra o sinistra. Soffiare su foglie cadute, ecc. e raccoglierle muovendo il soffiatore a destra e sinistra e avanti e indietro.

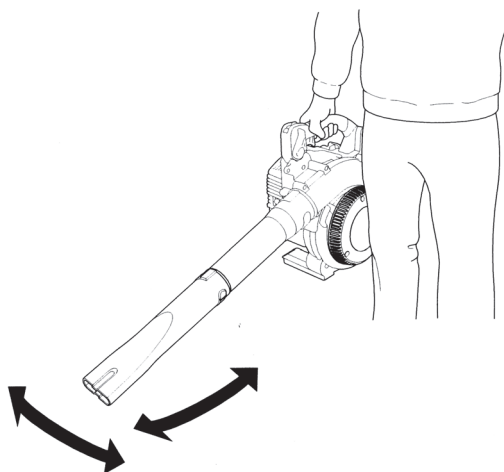

AVVERTENZA: Se si utilizza il soffiatore con la mano sinistra, non tenerlo nella posizione qui indicata (cioè con il foro di scarico vicino o a contatto con il corpo). Il calore dell'aria di scarico può procurare ustioni.

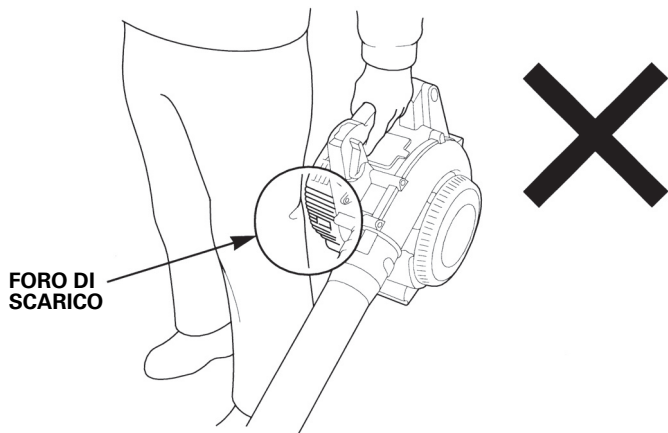

- Questo soffiatore è progettato per essere usato con una sola mano. Tuttavia può essere usato anche tenendolo per il manico con una mano e per il lato inferiore del motore con l'altra.

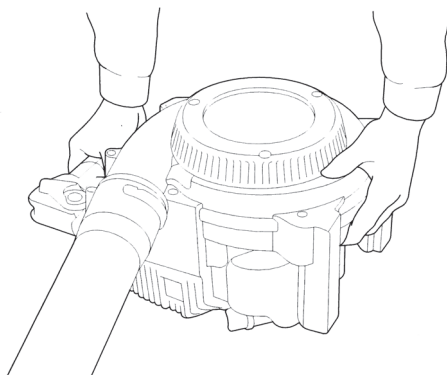

NOTA:

Portare la leva di controllo della velocità in posizione "LENTA", rilasciare la leva dell'acceleratore e portare l'interruttore del motore su "OFF" prima di lasciare il soffiatore.

Come utilizzare il terminale

Il soffiatore è progettato per essere utilizzato in diversi lavori di pulizia tramite l'uso del terminale a bocca piatta o del terminale a bocca tonda (particolare opzionale).

- Il terminale a bocca piatta produce un flusso d'aria ampio e potente. È possibile controllare il flusso nell'area di lavoro con molta precisione. Il terminale a bocca piatta è eccellente per soffiare su superfici piane per raccogliere completamente segatura, foglie, erba tagliata, ecc.
- Il terminale a bocca tonda (particolare opzionale) è eccellente per lavorare su superfici irregolari (per es. campi, prati, ecc.)

Per un uso efficiente del soffiatore:

Per minimizzare il tempo di soffiaggio, raccogliere i detriti, ecc. con un rastrello o una scopa prima di azionare il soffiatore, qualora questi fossero sparsi per un'area molto ampia.

Se i detriti, ecc. sono troppo compattati, prima di azionare il soffiatore separarli con un rastrello o una scopa.

Per minimizzare la quantità di detriti e la contaminazione:

- Quando i detriti, ecc. da raccogliere sono molto polverosi, rimuovere un po' della polvere dalla superficie o inumidire le superfici.
- Allungare il terminale del soffiatore in modo da applicare il flusso d'aria il più vicino possibile al terreno.
- Soffiare i detriti ecc. facendo attenzione che non colpiscano persone, bambini, animali, automobili appena pulite e che non entrino all'interno di finestre aperte.
- Fare attenzione a non soffiare i detriti nelle proprietà dei vicini.
- Pulire l'area di lavoro dopo il soffiaggio.

Per ridurre al minimo il rumore:

- Azionare il soffiatore solo di giorno e nei giorni lavorativi. Evitare l'uso dell'apparecchio in orari di riposo (per es. la mattina presto, la sera tardi o nell'orario del riposo pomeridiano). Osservare i regolamenti locali e lavorare in orari adeguati. Normalmente, si raccomanda di utilizzare il soffiatore di giorno e nei giorni lavorativi. L'uso durante il fine settimana o nei giorni di festa non è opportuno perché può arrecare disturbo ai vicini.
- Se possibile, usare un solo soffiatore alla volta. Minore è il numero di motori accesi, minore sarà il rumore prodotto.
- Usare il soffiatore il più possibile a basse velocità.
- Controllare il soffiatore, specialmente il silenziatore, l'apertura di aspirazione e il filtro aria prima dell'utilizzo.

Così come si pulisce un terrazzo o un vialetto spruzzando acqua con un tubo, questo soffiatore è ideale per pulire prati o campi soffiando via erba, detriti ecc.

Forma del terminale

Sono disponibili due tipi di terminali differenti per forma.

**TIPO A BOCCA PIATTA
(TIPO STANDARD)**

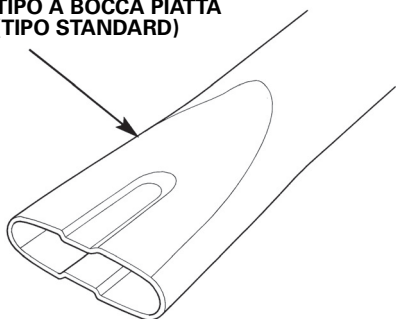

**TIPO A BOCCA TONDA
(PARTICOLARE OPZIONALE)**

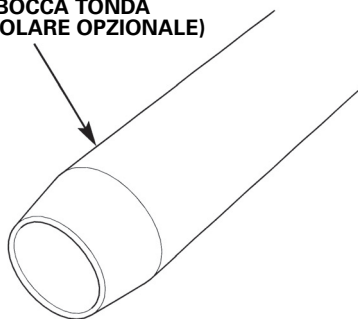

8. ARRESTO DEL MOTORE

In caso di emergenza:

Portare l'interruttore del motore in posizione OFF.

Arresto normale:

1. Rilasciare la leva dell'acceleratore e spostare la leva di controllo della velocità nella posizione LENTA.

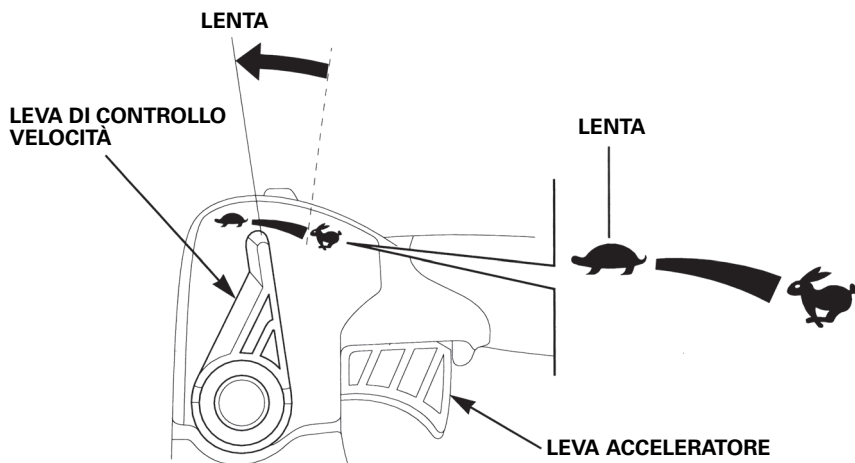

2. Portare l'interruttore del motore in posizione OFF (spegnimento).

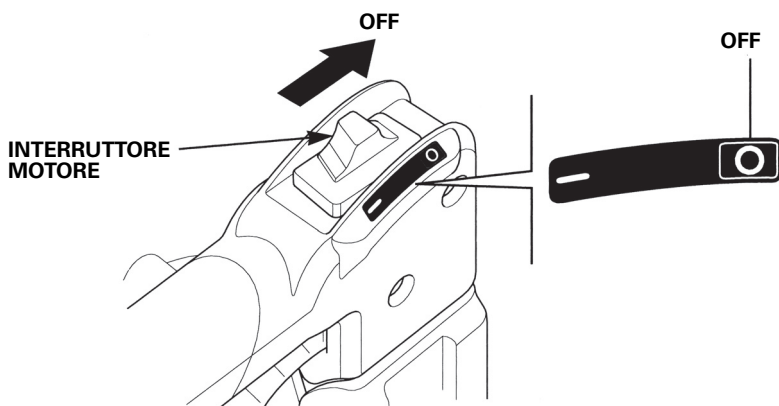

▲ ATTENZIONE

- **Prima di effettuare qualsiasi intervento di manutenzione, posizionare il soffiatore su una superficie priva di inclinazioni, arrestare il motore e rimuovere il cappuccio della candela onde evitare che il motore possa avviarsi accidentalmente.**
- **La manutenzione del soffiatore deve essere effettuata dal vostro concessionario Honda, a meno che non si abbiano utensili adeguati e conoscenze meccaniche qualificate.**

AVVERTENZA: Per gli interventi di manutenzione o riparazione usare esclusivamente i ricambi originali Honda o equivalenti. L'uso di particolari di ricambio di qualità non equivalente potrebbe danneggiare il soffiatore.

Per garantire un alto livello di prestazioni del soffiatore Honda HHB25 sono indispensabili regolazioni e interventi di manutenzione periodici. Una manutenzione regolare contribuisce anche a prolungarne la durata di servizio. Nella tabella riportata nella pagina seguente sono indicati gli intervalli ed il tipo di manutenzione richiesti.

Programma di manutenzione

INTERVALLO DI MANUTENZIONE PERIODICA (3) Da eseguire nei mesi indicati o alla scadenza delle ore di utilizzo, a seconda di quale evento si verifichi per primo.		Ad ogni uso	Primo mese o 10 ore	Ogni 3 mesi o 25 ore	Ogni 6 mesi o 50 ore	Ogni anno o 100 ore	Ogni 2 anni o 300 ore	Vedere pagina	
Voce									
Olio motore	Controllare il livello	o						Pag. 19	
	Sostituire		o					Pag. 38	
Filtro aria	Controllare	o						Pag. 24	
	Pulire			o (1)				Pag. 40	
Candela	Controllare-regolare					o		Pag. 42	
	Sostituire						o	Pag. 42	
Cavo acceleratore	Controllare	o						Pag. 44	
Leva acceleratore	Controllare	o						Pag. 44	
Alette di raffreddamento motore	Controllare				o			Pag. 46	
Dadi, bulloni, dispositivi di fissaggio (serrare nuovamente se necessario)	Controllare	o						Pag. 25	
Serbatoio carburante	Pulire					o		Pag. 49	
Filtro carburante	Controllare					o		Pag. 47	
Regime minimo	Controllare-regolare					o (2)		—	
Gioco valvole	Controllare-regolare					o (2)		—	
Camera di combustione	Pulire	Ogni 300 ore (2)							—
Tubi carburante	Controllare	Ogni 2 anni (sostituire se necessario) (2)							—
Tubo olio	Controllare	Ogni 2 anni (sostituire se necessario) (2)							—

NOTA:

- (1) Procedere alla manutenzione con maggiore frequenza in caso di utilizzo in zone polverose.
- (2) La manutenzione di queste parti deve essere effettuata da un concessionario Honda.
- (3) Annotare le ore di utilizzo per stabilire gli intervalli di manutenzione.

Kit attrezzi

Gli attrezzi forniti servono per interventi periodici di manutenzione, per regolazioni e riparazioni semplici.
Conservare gli attrezzi in un luogo apposito.

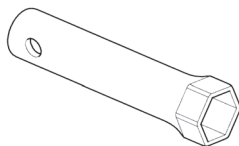

CHIAVE PER CANDELE

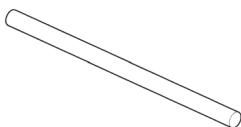

BARRA (per girare la chiave per candele)

Sostituzione olio motore

AVVERTENZA: Il motore, il silenziatore e l'olio motore diventano molto caldi quando il motore è in moto e restano caldi anche per diverso tempo dopo aver spento il motore. Prima di procedere al cambio dell'olio, attendere che il motore e gli altri particolari si raffreddino così da evitare ustioni.

NOTA: Per un drenaggio rapido e completo, scaricare l'olio con il motore ancora caldo.

1. Controllare che il tappo del serbatoio carburante sia serrato.
2. Rimuovere il tappo di riempimento olio e scaricare l'olio nel contenitore olio inclinando il motore verso il bocchettone di riempimento olio.
3. Rifornire con l'olio di tipo raccomandato (vedere pagina 20) e controllare il livello (vedere pagina 19).
4. Installare il tappo di riempimento olio.

CAPACITÀ OLIO MOTORE: 0,08 l

Dopo aver maneggiato l'olio esausto, lavare le mani con acqua e sapone.

TAPPO SERBATOIO CARBURANTE

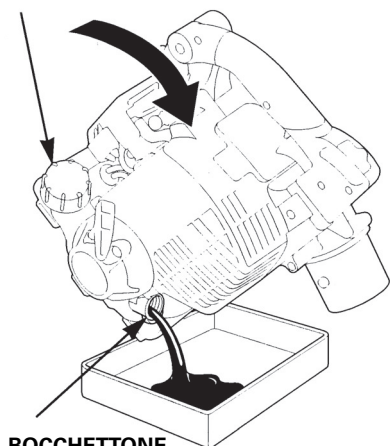

BOCCHETTONE
DI RIEMPIMENTO
OLIO

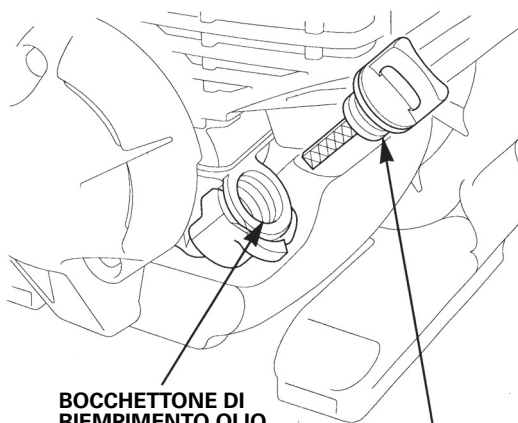

BOCCHETTONE DI
RIEMPIMENTO OLIO

TAPPO DI
RIEMPIMENTO
OLIO

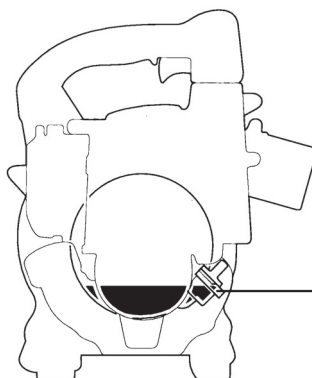

LIMITE SUPERIORE
OLIO

NOTA:

Smaltire l'olio esausto secondo metodi e procedure conformi al rispetto dell'ambiente. Trasportarlo in un contenitore sigillato alla stazione di rifornimento locale. Non gettarlo nella spazzatura o rovesciarlo a terra.

Se non si è sicuri della procedura di smaltimento, rivolgersi al concessionario Honda autorizzato.

- L'olio motore si deteriora naturalmente. Controllare e cambiare l'olio regolarmente.
- Stringere saldamente il tappo di riempimento olio per evitare perdite d'olio.

Manutenzione del filtro dell'aria

Un filtro sporco riduce il passaggio dell'aria al carburatore. Per evitare un funzionamento irregolare del carburatore, controllare regolarmente il filtro dell'aria. Effettuare una manutenzione più frequente se si utilizza il soffiatore in ambienti particolarmente polverosi.

⚠ ATTENZIONE Non usare mai benzina o solventi a basso punto di infiammabilità per pulire l'elemento del filtro dell'aria. Potrebbe verificarsi un incendio o esplosione.

AVVERTENZA: Non azionare mai il motore in assenza del filtro dell'aria. Ciò causerebbe una rapida usura del motore.

1. Spostare la leva dell'aria in posizione CHIUSA.
2. Aprire il coperchio del filtro aria premendo le linguette sul lato destro del coperchio del filtro aria. Usando le linguette sul lato sinistro come cardini, girare il coperchio per rimuoverlo dalla scatola del filtro aria.
3. Rimuovere l'elemento del filtro aria (elemento in spugna) dalla scatola del filtro aria. Controllare se l'elemento è sporco.
4. Pulire l'elemento di spugna in acqua tiepida e sapone, quindi risciacquare accuratamente. Strizzare bene l'elemento di spugna e lasciarlo asciugare completamente. Oppure pulire l'elemento di spugna con del solvente non infiammabile o a basso grado di infiammabilità e lasciarlo asciugare accuratamente. Immergere l'elemento in olio motore pulito e strizzarlo per eliminare l'olio in eccesso. Se nell'elemento in spugna dovesse esserci una quantità eccessiva di olio residuo, il motore emetterà del fumo bianco. Sostituire l'elemento in spugna qualora fosse eccessivamente sporco.

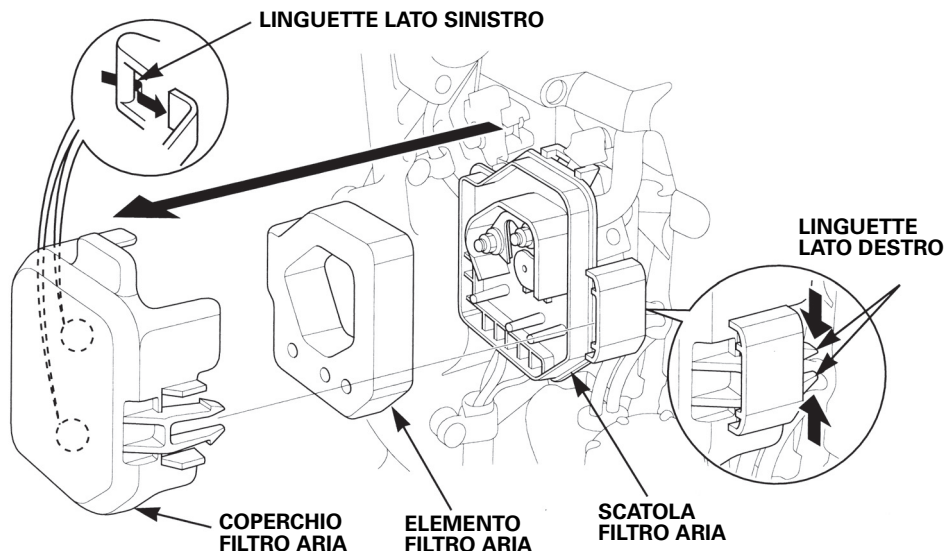

5. Pulire l'interno del coperchio del filtro aria e la scatola del filtro aria con un panno umido.
6. Installare nuovamente l'elemento del filtro aria (elemento in spugna) e il coperchio del filtro dell'aria.

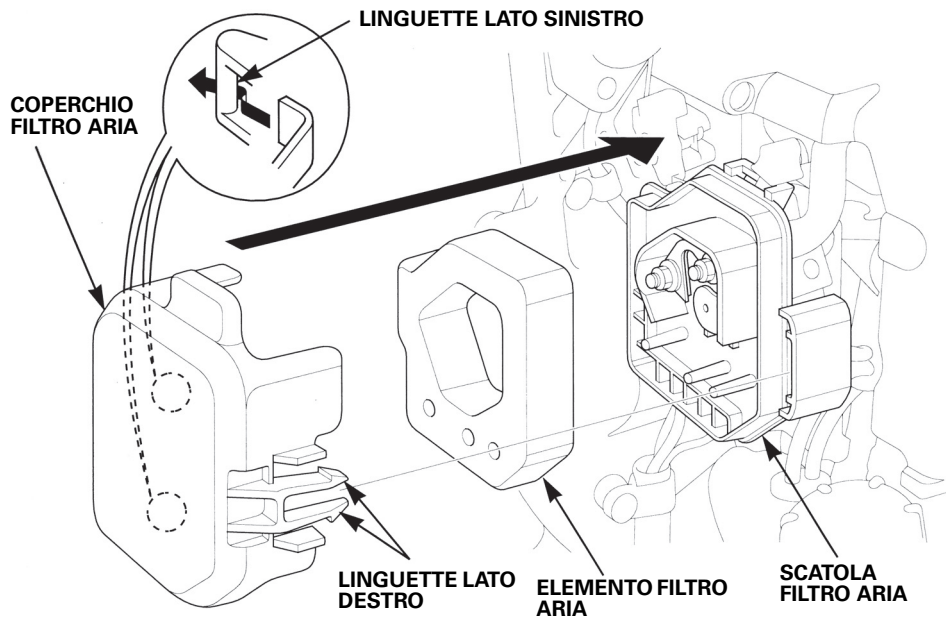

Manutenzione della candela

Candela raccomandata: CMR5H (NGK)

Per assicurare il funzionamento corretto del motore, la distanza tra gli elettrodi deve essere corretta e priva di depositi.

ATTENZIONE Se il motore è stato acceso, la candela e il silenziatore sono molto caldi. Evitare di toccare la candela e il silenziatore.

AVVERTENZA: Non usare mai una candela con grado termico non adeguato.

<Pulizia>

1. Sollevare la linguetta più piccola e sollevare il coperchio del vano per la manutenzione della candela.

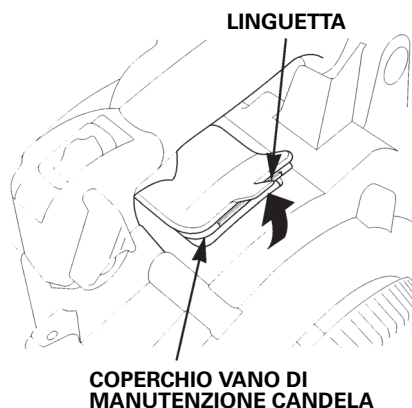

2. Rimuovere il cappuccio della candela e usare la chiave della dimensione adatta per rimuovere la candela.
3. Eseguire un'ispezione visiva della candela. Scartare la candela se appare usurata o se l'isolatore è spezzato o scheggiato. Se si riutilizza la candela, pulirla con una spazzola metallica.

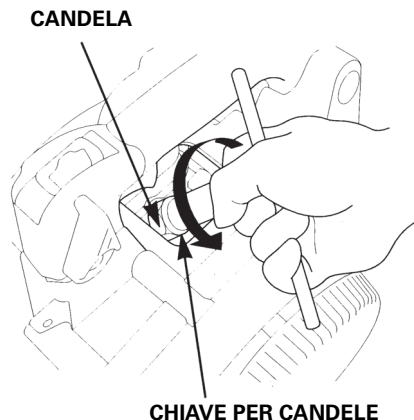

-
4. Misurare la distanza fra gli elettrodi con uno spessimetro.
La distanza deve essere: 0,6 – 0,7 mm. Se necessario correggere la distanza piegando con cautela l'elettrodo laterale.

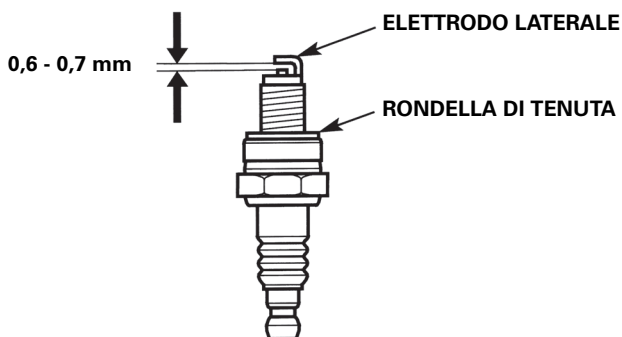

5. Controllare che la rondella di tenuta sia in buono stato e avvitare manualmente la candela, così da evitare il rischio di installarla in modo non corretto.
6. Quando la candela è in sede, serrare con una chiave per candele per comprimere la rondella.

NOTA:

Dopo aver posizionato a mano la nuova candela, serrare di 1/2 giro con una chiave fino a comprimere la rondella.

Se si reinstalla una candela usata, è sufficiente serrarla di 1/8 - 1/4 di giro dopo averla posizionata.

AVVERTENZA: La candela deve essere serrata saldamente. Una candela serrata in modo non corretto può surriscaldarsi con il rischio di danneggiare il motore.

7. Installare il cappuccio della candela.
8. Rimettere il coperchio per la manutenzione della candela.

Controllo e regolazione del cavo dell'acceleratore

Controllare il gioco libero del cavo dell'acceleratore e se necessario regolarlo.

<Regolazione>

1. Inserire una barra o un oggetto simile sotto il manico. Sollevare il soffiatore dal terreno alzando la barra.

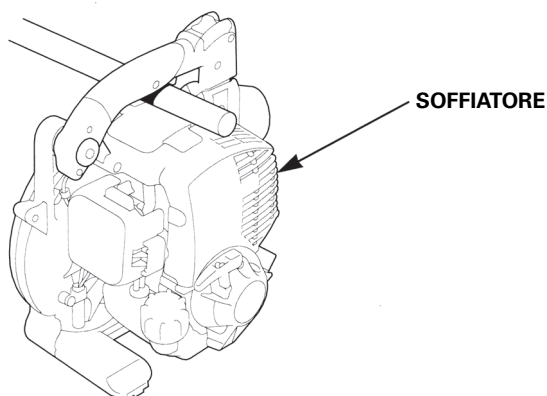

NOTA:

Il manico del soffiatore ha una struttura antivibrazioni. Regolare il gioco libero del cavo dell'acceleratore sollevando il manico o la velocità del motore potrebbe aumentare tenendo il manico con la mano.

2. Allentare il bullone flangiato della guida del cavo dell'acceleratore. Regolare il gioco libero del cavo dell'acceleratore premendo la guida nella direzione indicata dalla freccia. Regolare il gioco libero in modo che sia a 2 - 3 mm dalla punta della leva dell'acceleratore.

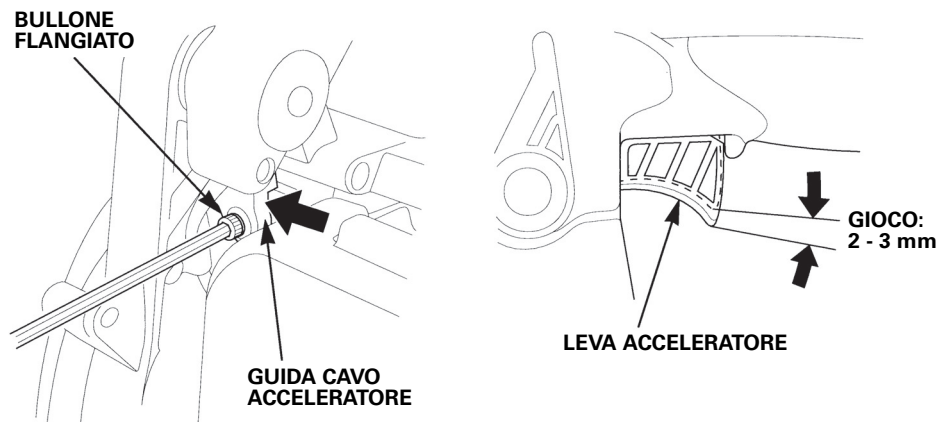

NOTA:

Si raccomanda l'utilizzo di una chiave esagonale a punta sferica per una regolazione corretta della guida del cavo dell'acceleratore.

3. Serrare saldamente il bullone flangiato.
4. Dopo la regolazione del cavo dell'acceleratore, avviare il motore e controllare che la leva dell'acceleratore funzioni correttamente. Il soffiatore deve girare a velocità elevata quando si preme la leva dell'acceleratore e deve girare a bassa velocità quando la leva viene rilasciata.
5. Se non è possibile eseguire correttamente la regolazione rivolgersi al concessionario autorizzato Honda.

Verifica delle alette di raffreddamento del motore

Controllare visivamente le alette di raffreddamento attraverso il coperchio. In presenza di ostruzioni causate da erba secca, foglie e fango, rivolgersi al proprio concessionario Honda autorizzato per la pulizia.

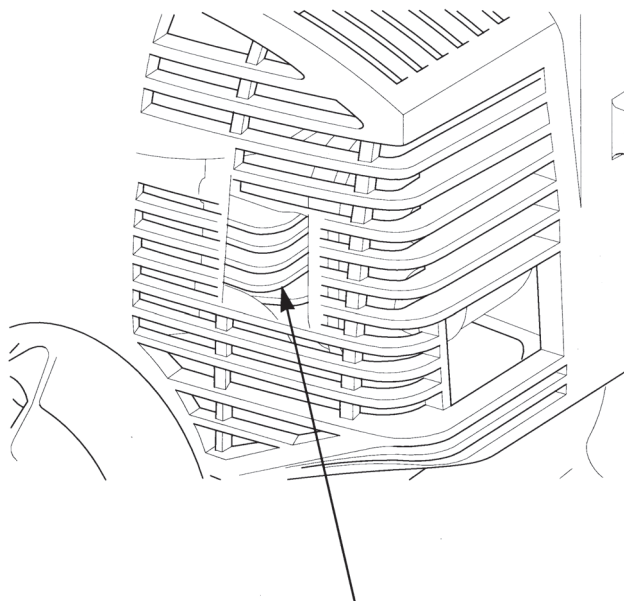

ALETTE DI RAFFREDDAMENTO
(all'interno del coperchio)

Manutenzione del filtro carburante

Un del filtro carburante ostruito può ridurre le prestazioni del motore.

⚠ ATTENZIONE La benzina è estremamente infiammabile e, in determinate condizioni, esplosiva. Quando si maneggia il carburante esiste il rischio di ustionarsi o subire gravi lesioni. Osservare quanto segue quando si effettuano interventi di manutenzione sul filtro del serbatoio carburante.

- Spegnerne il motore.
 - Eseguire le operazioni di manutenzione in un'area ben ventilata.
 - Tenere lontane fonti di calore, scintille e fiamme. Non fumare.
 - Non versare la benzina. Pulire immediatamente la benzina versata e smaltire il panno o la stoffa usata per lo scopo nel rispetto dell'ambiente.
1. Assicurarsi che il tappo di riempimento olio motore sia ben serrato.
 2. Rimuovere il tappo del serbatoio carburante e scaricare la benzina in un contenitore inclinando il motore verso il bocchettone di riempimento carburante.

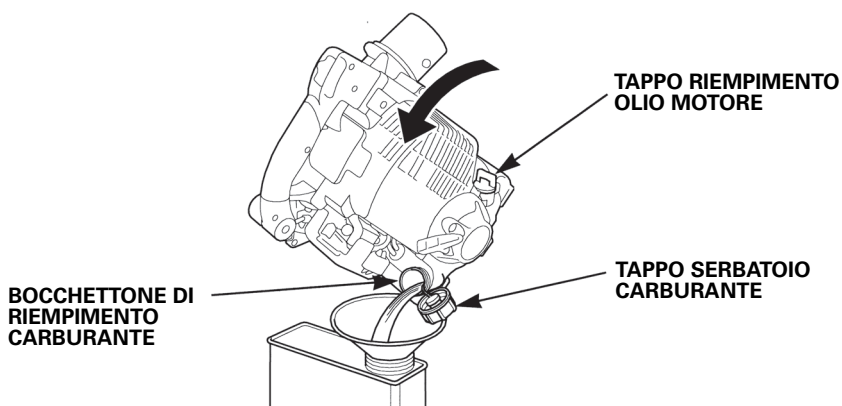

-
3. Estrarre delicatamente il filtro carburante dal bocchettone di riempimento carburante per mezzo di un cavo meccanico.
 4. Controllare se il filtro carburante è contaminato. Se il filtro carburante è sporco, lavarlo delicatamente con un solvente non infiammabile o a basso grado di infiammabilità. Se il filtro carburante è eccessivamente sporco, sostituirlo.

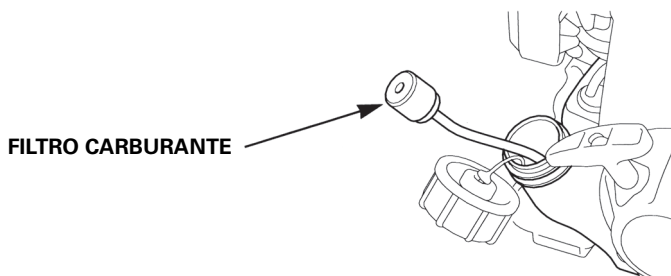
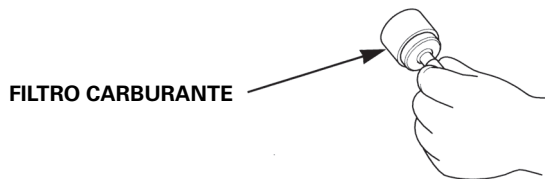

5. Installare nuovamente il filtro carburante nel serbatoio e serrare bene il tappo del serbatoio carburante.

Pulizia del serbatoio carburante

Acqua, polvere, sporcizia o altro materiale estraneo nel serbatoio carburante riducono le prestazioni del motore.

⚠ ATTENZIONE La benzina è estremamente infiammabile e, in determinate condizioni, esplosiva. Quando si maneggia il carburante esiste il rischio di ustionarsi o subire gravi lesioni. Osservare quanto segue quando si pulisce il serbatoio carburante.

- Spegnerne il motore.
 - Eseguire la pulizia in un'area ben ventilata.
 - Tenere lontane fonti di calore, scintille e fiamme. Non fumare.
 - Non versare la benzina. Pulire immediatamente la benzina versata e smaltire il panno o la stoffa usata per lo scopo nel rispetto dell'ambiente.
1. Assicurarsi che il tappo di riempimento olio motore sia ben serrato.
 2. Rimuovere il tappo del serbatoio carburante e scaricare la benzina in un contenitore inclinando il motore verso il bocchettone di riempimento carburante.

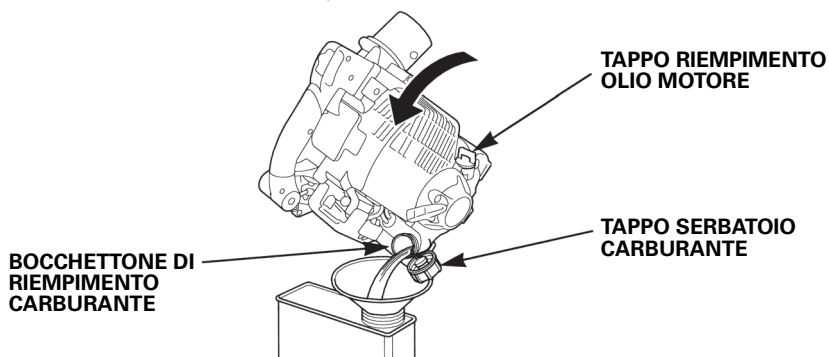

3. Estrarre delicatamente il filtro del serbatoio carburante dal bocchettone di riempimento carburante per mezzo di un cavo meccanico.
4. Eliminare l'acqua e la sporcizia presenti nel serbatoio carburante sciacquando l'interno del serbatoio con un solvente non infiammabile o a basso grado di infiammabilità.
5. Installare nuovamente il filtro carburante nel serbatoio e serrare bene il tappo del serbatoio carburante.

10. RIMESSAGGIO

Per conservare in buone condizioni il soffiatore è necessario predisporre un corretto rimessaggio. I seguenti punti aiutano a evitare che ruggine e corrosione rovinino il soffiatore.

AVVERTENZA:

- **Dopo l'utilizzo del soffiatore, il motore è molto caldo; lasciarlo quindi raffreddare prima di procedere a quando segue.**
- **Posizionare il soffiatore su una superficie priva di inclinazioni e rimuovere il cappuccio della candela onde evitare che il motore venga avviato accidentalmente.**

1. Pulire tutte le superfici esterne, ritoccare tutti i punti in cui la vernice è danneggiata e passare un leggero strato d'olio sulle altre parti che potrebbero arrugginirsi.
2. Scaricare il carburante.

▲ ATTENZIONE La benzina è estremamente infiammabile e, in determinate condizioni, esplosiva. Maneggiare il carburante con attenzione per non restare ustionati o seriamente feriti. Osservare quanto segue.

- a. Assicurarsi che il tappo di riempimento olio motore sia ben serrato.
- b. Rimuovere il tappo del serbatoio carburante e scaricare il carburante nel contenitore inclinando il motore verso il bocchettone di riempimento carburante.

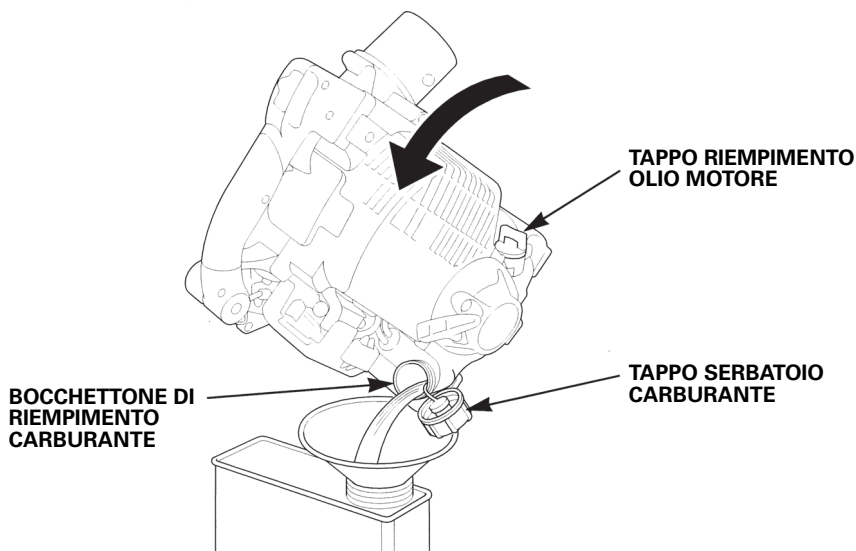

-
- c. Premere la pompa di adescamento diverse volte fino a quando il carburante rimasto nel tubo di ritorno torna all'interno del serbatoio.

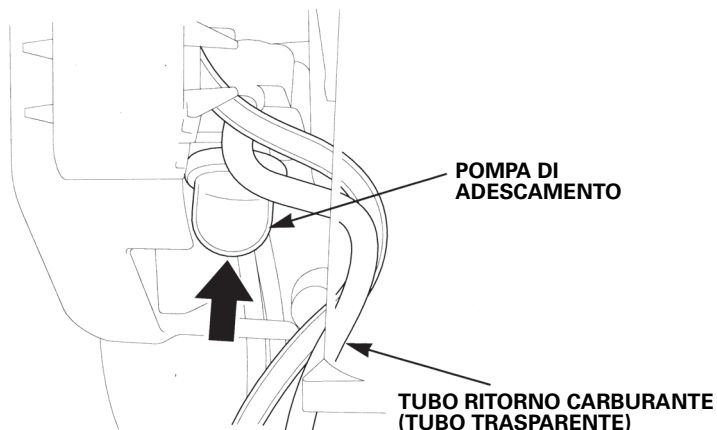

- d. Inclinare il motore di nuovo verso il bocchettone di riempimento carburante per scaricare il carburante presente nel serbatoio in un contenitore apposito.
- e. Serrare bene il tappo del serbatoio carburante dopo aver scaricato completamente il carburante.
3. Sostituire l'olio motore (vedere pagina 38).
4. Pulire il filtro aria (vedere pagina 40).
5. Rimuovere la candela e versare qualche goccia di olio motore pulito nel cilindro.
6. Avviare il motore più volte per distribuire l'olio, quindi reinstallare la candela. Tirare lentamente la maniglia di avviamento fino ad avvertire resistenza.

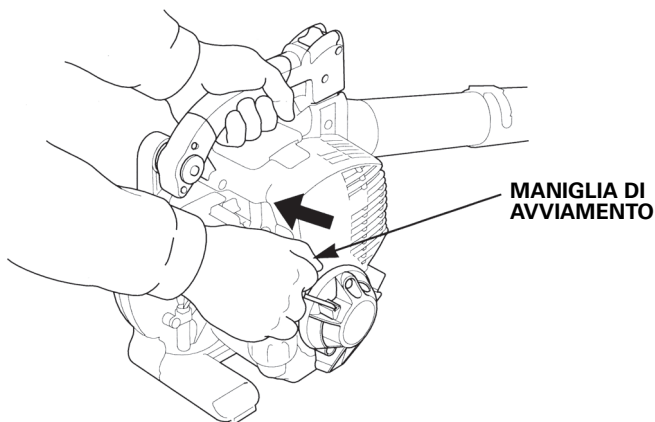

7. Coprire il soffiatore per ripararlo dalla polvere.

11. TRASPORTO

⚠ ATTENZIONE La benzina è estremamente infiammabile e, in determinate condizioni, esplosiva. Non fumare e tenere fiamme e scintille lontane dalla zona.

Dopo aver utilizzato il soffiatore, lasciarlo raffreddare almeno 15 minuti prima di caricarlo su un veicolo per il trasporto. Con il motore e il sistema di scarico caldi è facile bruciarsi e alcuni materiali potrebbero prendere fuoco.

Per evitare fuoriuscite di carburante durante il trasporto, fissare il soffiatore in verticale, con l'interruttore del motore in posizione OFF e il tappo del serbatoio carburante saldamente chiuso. Fare attenzione a non far cadere o urtare il soffiatore durante il trasporto. Non collocare oggetti pesanti sul soffiatore.

Quando il motore non si avvia:

1. L'interruttore del motore è in posizione ON?
2. È presente carburante all'interno del serbatoio carburante (vedere pagina 22)?

⚠ ATTENZIONE La benzina è estremamente infiammabile e, in determinate condizioni, esplosiva. Non fumare e tenere fiamme e scintille lontane dalla zona.

3. La benzina raggiunge il carburatore?
Per eseguire il controllo, premere più volte la pompa di adescamento (vedere pagina 27).
4. La candela è in buone condizioni (vedere pagina 42)?
5. Se risulta ancora impossibile avviare il motore, portare il soffiatore presso un concessionario autorizzato Honda.

13. SPECIFICHE TECNICHE

Modello	HHB25
Codice descrittivo	UBAJ

Telaio

Lunghezza totale	Solo corpo	335 mm
	Con tubo e terminale	965 mm
Larghezza totale		265 mm
Altezza totale		370 mm
Massa a secco (peso) (senza tubo e terminale)		4,5 kg
Massa dell'apparecchio completo (peso)		5,2 kg
Flusso d'aria massimo (con terminale a bocca piatta)		600 m ³ /h
Velocità massima del flusso d'aria (con terminale a bocca piatta)		70 m/sec.

Motore

Modello	GX25T
Codice descrittivo motore	GCALT
Tipo di motore	4 tempi, camme in testa, monocilindrico
Cilindrata	25,0 cm ³
Alesaggio e corsa	35,0 x 26,0 mm
Potenza netta motore (in base alla normativa SAE J1349*)	0,72 kW (1,0 PS)/7.000 giri/min
Coppia massima del motore (in base alla normativa SAE J1349*)	1,0 N·m (0,10 kgf·m)/5.000 giri/min
Sistema di accensione	Magnetico a transistor
Capacità olio motore	0,08 litri
Capacità serbatoio carburante	0,32 litri
Candela	CMR5H (NGK)

*:La potenza nominale del motore indicata in questo documento si riferisce alla potenza netta rilevata su questo modello di motore in fase di produzione ed è stata misurata secondo la procedura SAE J1349 a 7.000 giri/min (potenza netta motore) e a 5.000 giri/min (coppia massima del motore). Questo valore potrebbe variare per i motori prodotti in serie.

L'effettiva potenza in uscita del motore installato sulla macchina dipende da diversi fattori, compresa la velocità di funzionamento del motore in uso, le condizioni ambientali, la manutenzione e altre variabili.

Rumorosità e vibrazioni

Tipo	ET	UT
Livello di pressione acustica percepita dall'operatore Con riferimento a EN 15503: 2009	87 dB (A)	—
Margine	1 dB (A)	—
Livello di potenza sonora misurata (2000/14/CE, 2005/88/CE)	101 dB (A)	—
Margine	1 dB (A)	—
Livello di potenza sonora garantito (2000/14/CE, 2005/88/CE)	102 dB (A)	—
Livello di pressione acustica Standard per Australia Nuovo Galles del Sud (a 7.250 giri/min)	—	75 dB (A)
Livello di vibrazioni mano-braccio EN 15503: 2009	6,3 m/s ²	
Margine (EN12096: 1997 Allegato D)	2,5 m/s ²	

14. INSTALLAZIONE ACCESSORI (tipo EWT)

SICUREZZA

L'importanza di un montaggio corretto

Un montaggio corretto è essenziale per la sicurezza dell'operatore e per l'affidabilità dell'unità. Un errore o una negligenza durante il montaggio o la manutenzione di un'unità potrebbe facilmente causare un funzionamento errato, danneggiare il macchinario o provocare lesioni alle persone.

▲ ATTENZIONE

Un montaggio improprio può generare condizioni di scarsa sicurezza che possono portare a gravi lesioni personali o addirittura letali.

Seguire scrupolosamente le procedure e le precauzioni contenute nelle istruzioni di montaggio.

Le precauzioni indicate di seguito sono solo alcune tra le più importanti da seguire. Ovviamente, sarebbe impossibile menzionare ogni rischio in cui si potrebbe incorrere durante il montaggio. La decisione di intraprendere o meno una determinata azione rientra nell'esclusiva responsabilità dell'utente.

▲ ATTENZIONE

Il mancato rispetto delle istruzioni e delle precauzioni può provocare gravi lesioni addirittura letali.

Seguire scrupolosamente le procedure e le precauzioni contenute nel presente manuale.

Precauzioni importanti per la sicurezza

- È della massima importanza essere a conoscenza di tutte le procedure di base riguardanti la sicurezza in officina così come è importante indossare indumenti appropriati ed utilizzare equipaggiamenti di sicurezza. Nell'esecuzione di un intervento di montaggio, attenersi scrupolosamente a quanto segue:
 - Prima di iniziare qualsiasi operazione, leggere le istruzioni e accertarsi di avere gli attrezzi e le competenze necessarie per svolgere il lavoro in condizioni di assoluta sicurezza.
- Controllare che il motore sia spento prima di iniziare qualsiasi tipo di intervento di manutenzione o di riparazione. Ciò ridurrà la possibilità di trovarsi in situazioni di pericolo, quali:
 - **Avvelenamento da monossido di carbonio generato dai gas di scarico del motore.**
Operare in ambiente aperto, lontano da porte e finestre aperte.
 - **Ustioni da contatto con parti calde.**
Lasciar raffreddare il motore e il sistema di scarico prima di intervenire su di essi.
 - **Lesioni causate da parti in movimento.**
Mettere in moto il motore solo se espressamente indicato. Anche in tal caso, non avvicinarvi le mani, le dita e gli indumenti. Non mettere in moto il motore in caso di rimozione di protezioni e coperture.
- Per ridurre rischi di incendio o di esplosione, prestare particolare attenzione quando si lavora in presenza di carburante o batterie. Per la pulizia dei particolari non utilizzare benzina, ma solo solventi non infiammabili. Non avvicinare sigarette, scintille e fiamme a nessuno dei componenti collegati al sistema di alimentazione.

INSTALLAZIONE DEL KIT TUBO ARIA CALDA

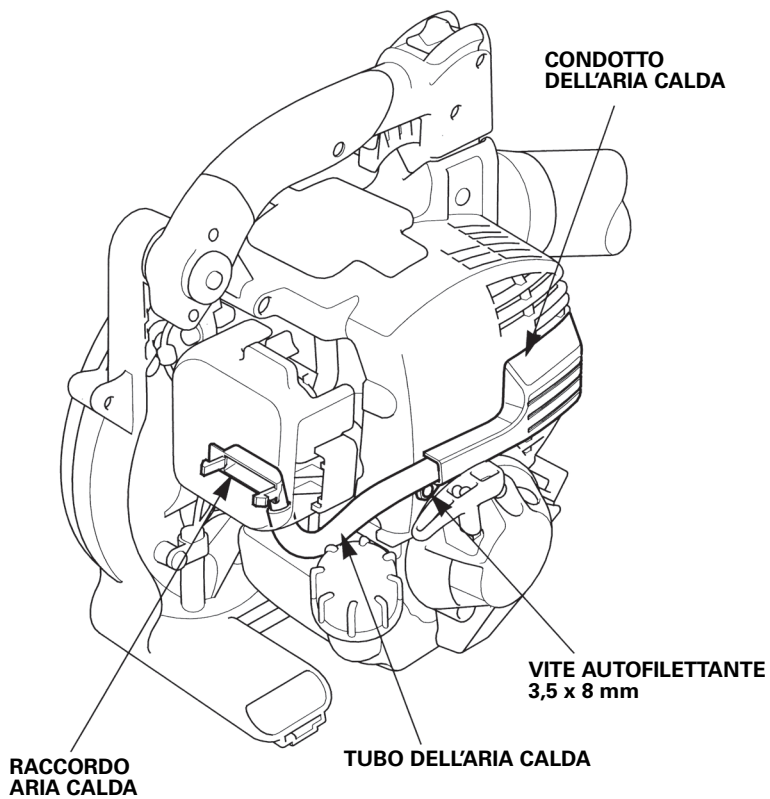

1. Posizionare il condotto dell'aria calda sul coperchio superiore del motore allineando la scanalatura e le linguette di bloccaggio con le nervature sul coperchio del motore come indicato.
2. Serrare bene la vite autofilettante da 3,5 x 8 mm.

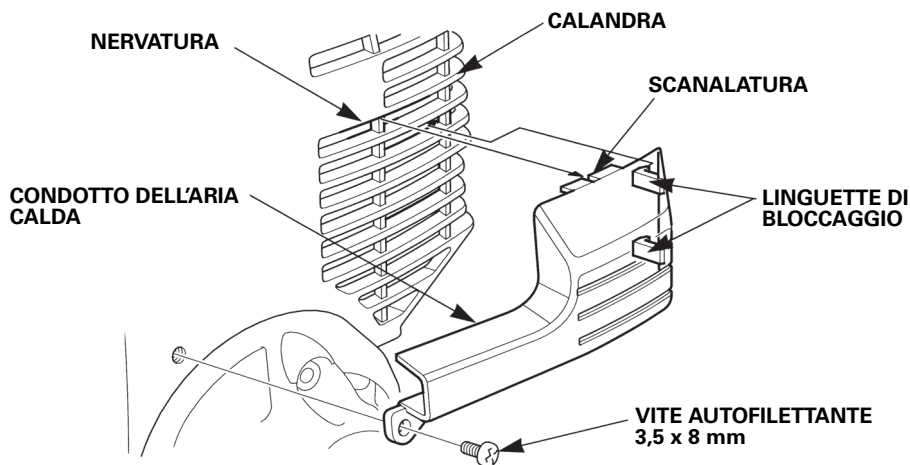

3. Rimuovere il coperchio del filtro aria (vedere pagina 24).
4. Installare il raccordo dell'aria calda sulla scatola del filtro aria come indicato.
Controllare che le linguette di bloccaggio del raccordo aria calda si blocchino bene sulle nervature della scatola del filtro aria.

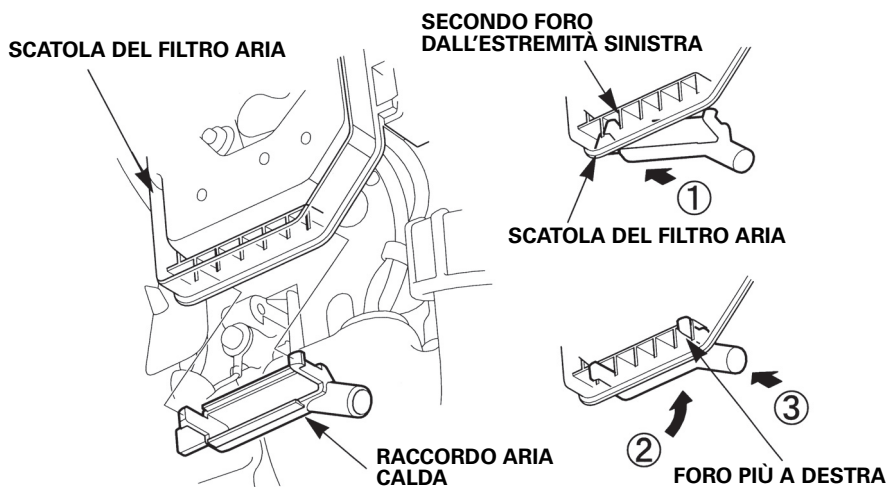

5. Installare il tubo dell'aria calda fra il condotto e il raccordo dell'aria calda nel modo indicato. Lato del condotto aria calda: Inserire il tubo dell'aria calda finché l'estremità del tubo non tocca il fermo.

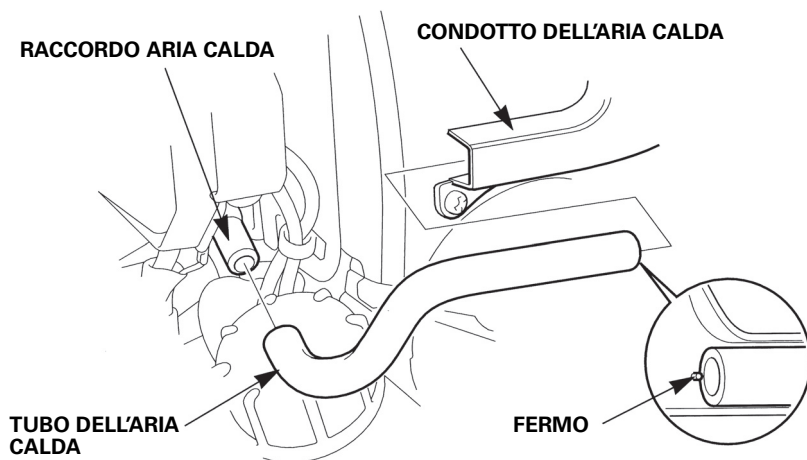

Lato del raccordo aria calda: Inserire il tubo dell'aria calda fino alla base.

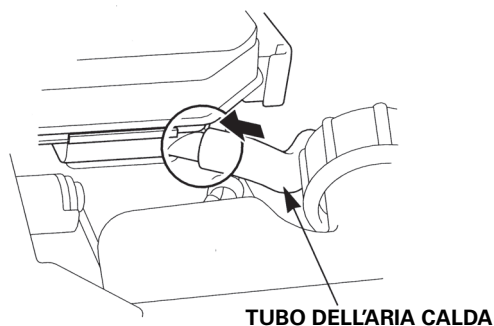

6. Una volta eseguita l'installazione, installare nuovamente il coperchio del filtro aria.

NOTA:

- Di norma, utilizzare il soffiatore con il tubo dell'aria calda installato, per non causare congelamenti.
- Quando la temperatura ambiente è di 10°C o superiore, assicurarsi di rimuovere il tubo dell'aria calda nella procedura seguente prima dell'utilizzo. L'azionamento del soffiatore con il tubo dell'aria calda installato può far surriscaldare il motore.

RIMOZIONE DEL TUBO DELL'ARIA CALDA

1. Rimuovere il coperchio del filtro aria (vedere pagina 24).
2. Estrarre il tubo dell'aria calda dal condotto dell'aria calda.
3. Premendo le linguette di bloccaggio del raccordo dell'aria calda, far rientrare leggermente il raccordo per rimuoverlo.
4. Riporre il tubo e il condotto dell'aria calda in un luogo adeguato per non perderli.

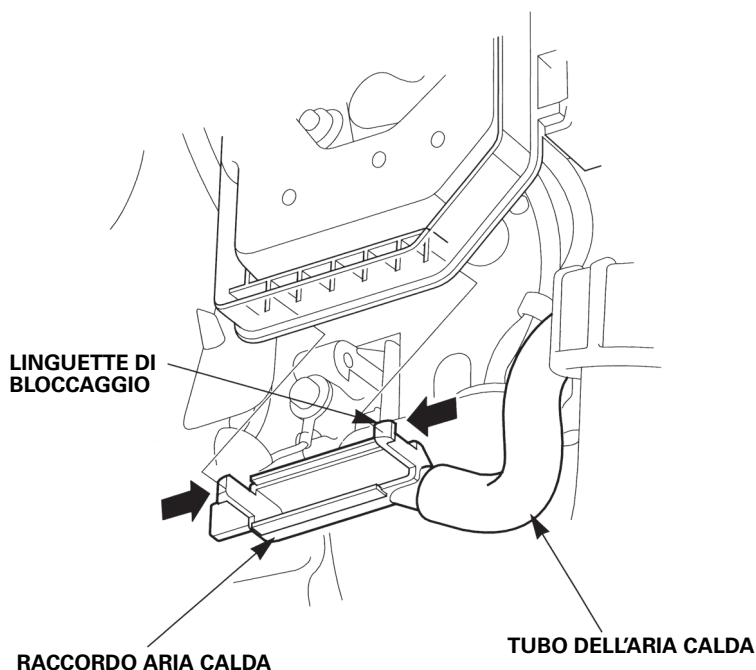

5. Installare nuovamente il coperchio del filtro aria.

INSTALLAZIONE DEL TUBO DELL'ARIA CALDA

1. Rimuovere il coperchio del filtro aria (vedere pagina 24).
2. Installare il raccordo dell'aria calda sulla scatola del filtro aria. Controllare che le linguette di bloccaggio del raccordo aria calda si blocchino bene sulle nervature della scatola del filtro aria.
3. Inserire il tubo dell'aria calda nel condotto dell'aria calda. Eseguire l'inserimento finché l'estremità del tubo non tocca il fermo.

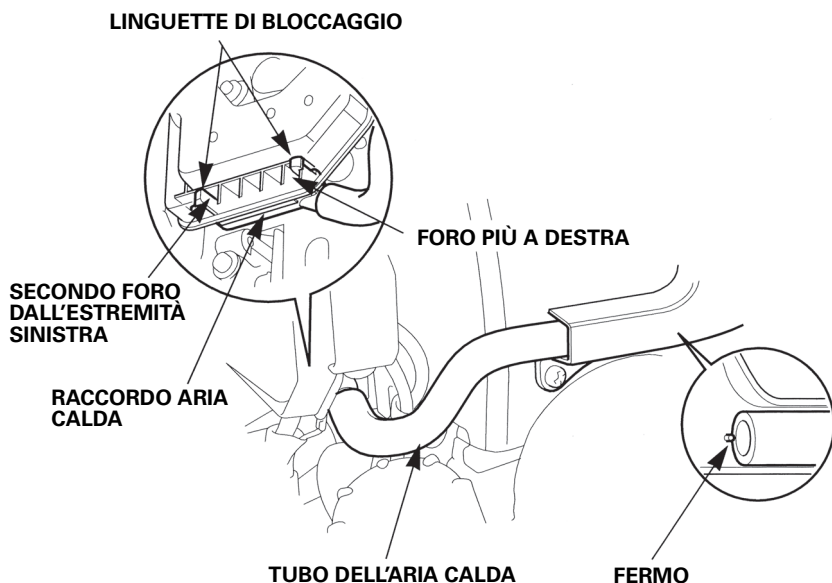

4. Una volta eseguita l'installazione, installare nuovamente il coperchio del filtro aria.

"EC Declaration of Conformity" CONTENT OUTLINE
"CE-Déclaration de conformité" DESCRIPTION DE TABLE DES MATIERES
"EU-Konformitätserklärung" INHALTSÜBERSICHT
DESCRIPCIÓN GENERAL DEL CONTENIDO DE LA "Declaración de Conformidad CE"
DESCRIZIONE DEL CONTENUTO DELLA "Dichiarazione CE di Conformità"

EC Declaration of Conformity

1. The undersigned, *2, on behalf of the authorized representative, herewith declares that the machinery described below fulfils all the relevant provisions of:
- Directive 2006/42/EC on machinery
 - Directive 2014/30/EU on electromagnetic compatibility
 - Directive 2000/14/EC – 2005/88/EC on outdoor noise

2. Description of the machinery

a) Product: Leaf blower
 b) Function: to clear leaves

c) Model	d) Type	e) Serial number
*1	*1	

3. Manufacturer
 Honda Motor Co., Ltd.
 2-1-1 Minamiaoyama
 Minato-ku, Tokyo, JAPAN

4. Authorized representative and able to compile the technical documentation
 Honda Motor Europe Ltd.
 Cain Road, Bracknell, RG12 1HL
 (United Kingdom)

5. References to harmonized standards	6. Other standards or specifications
EN 15503:2009+A1:2013	-

7. Outdoor noise Directive

- a) Measured sound power dB(A): *1
 b) Guaranteed sound power dB(A): *1
 c) Noise parameter (kW/min⁻¹) : *1
 (m³/s) : *1
 d) Conformity assessment procedure: *2
 e) Notified body: -

8. Done at: Aalst , BELGIUM

9. Date: *2

*2

Manager Homologation Department

*1: see specification page.

*2: see original EC Declaration of Conformity.

*1: voir page de spécifications

*2: voir la Déclaration de conformité EC originale

*1: Siehe Spezifikationen-Seite

*2: Siehe ursprüngliche EC-Konformitätserklärung

*1: consulte la página de las especificaciones

*2: ver Declaración de conformidad EC original

*1: vedi la pagina delle caratteristiche tecniche

*2: V. Dichiarazione di conformità EC originale

*1: Zie specificities pagina

*2: Zie ook de originele EC-conformiteitsverklaring

<p>Français. (French) Déclaration CE de Conformité</p> <p>1. Le sous signé, *2, de la part du représentant autorisé, déclare que la machine décrit ci-dessous répond à toutes les dispositions applicables de</p> <ul style="list-style-type: none"> * Directive Machine 2006/42/CE * Directive 2014/30/UE sur la compatibilité électromagnétique * Directive 2000/14/CE - 2005/88/CE des émissions sonores dans l'environnement des matériels destinés à être utilisé à l'extérieur des bâtiments <p>2. Description de la machine</p> <p>a) Produit : Souffleur de feuilles b) Fonction : souffler des feuilles c) Modèle d) Type</p> <p>e) Numéro de série</p> <p>3. Constructeur</p> <p>4. Représentant autorisé et en charge des éditions de documentation techniques</p> <p>5. Référence aux normes harmonisées</p> <p>6. Autres normes et spécifications</p> <p>7. Directive des émissions sonores dans l'environnement des matériels destinés à être utilisé à l'extérieur des bâtiments</p> <p>a) Puissance acoustique mesurée b) Puissance acoustique garantie c) Paramètre du bruit d) Procédure d'évaluation de conformité</p> <p>e) Organisme notifié</p> <p>8. Fait à 9. Date</p>	<p>Italiano (Italian) Dichiarazione CE di Conformità</p> <p>1. Il sottoscritto, *2, in qualità di rappresentante autorizzato, dichiara qui di seguito che la macchina sotto descritta soddisfa tutte le disposizioni pertinenti delle:</p> <ul style="list-style-type: none"> * Direttiva macchine 2006/42/CE * Direttiva sulla compatibilità elettromagnetica 2014/30/UE * Direttiva sulla emissione acustica delle macchine e attrezzature destinate a funzionare all'aperto 2000/14/CE - 2005/88/CE <p>2. Descrizione della macchina</p> <p>a) Prodotto : Soffiatore di foglie b) Funzione : Pulizia di superfici c) Modello d) Tipo</p> <p>e) Numero di serie</p> <p>3. Costruttore</p> <p>4. Rappresentante autorizzato e competente per la compilazione della documentazione tecnica</p> <p>5. Riferimento agli standard armonizzati</p> <p>6. Altri standard o specifiche</p> <p>7. Direttiva sulla emissione acustica delle macchine e attrezzature destinate a funzionare all'aperto</p> <p>a) Livello di potenza sonora misurato b) Livello di potenza sonora garantito c) Parametri emissione acustica d) Procedura di valutazione della conformità</p> <p>e) Organismo notificato</p> <p>8. Fatto a 9. Data</p>	<p>Deutsch (German) EG-Konformitätserklärung</p> <p>1. Der Unterzeichner, *2 erklärt hiermit im Namen der Bevollmächtigten, dass das hierunter genannte Maschine allen einschlägigen Bestimmungen der * entspricht.</p> <ul style="list-style-type: none"> * Maschinenrichtlinie 2006/42/EG * Richtlinie der Elektromagnetischen Kompatibilität 2014/30/UE * Geräuschrichtlinie im Freien 2000/14/EG - 2005/88/EG <p>2. Beschreibung der Maschine</p> <p>a) Produkt : Laubbläser b) Funktion : Laub einsammeln c) Modell d) Typ</p> <p>e) Seriennummer</p> <p>3. Hersteller</p> <p>4. Bevollmächtigter und in der Position, die technische Dokumentation zu erstellen</p> <p>5. Verweis auf harmonisierte Normen</p> <p>6. Andere Normen oder Spezifikationen</p> <p>7. Geräuschrichtlinie im Freien</p> <p>a) gemessene Lautstärke b) Schalleistungsspegel c) Geräuschvorgabe d) Konformitätswertungs Ablauf e) Benannte Stelle</p> <p>8. Ort 9. Datum</p>
<p>Nederlands (Dutch) EG-verklaring van overeenstemming</p> <p>1. Ondergetekende, *2, in naam van de gemachtigde van de fabrikant, verklaart hiermee dat het hieronder beschreven machine voldoet aan alle toepasselijke bepalingen van :</p> <ul style="list-style-type: none"> * Richtlijn 2006/42/EG betreffende machines * Richtlijn 2014/30/EU betreffende elektromagnetische overeenstemming * Richtlijn 2000/14/EG - 2005/88/EG betreffende geluidsemissie (openlucht) <p>2. Beschrijving van de machine</p> <p>a) Product : Bladblazer b) Functie : bladeren verwijderen c) Model d) Type</p> <p>e) Serienummer</p> <p>3. Fabrikant</p> <p>4. Gemachtigde van de fabrikant en in staat om de technische documentatie samen te stellen</p> <p>5. Refereert naar geharmoniseerde normen</p> <p>6. Andere normen of specificaties</p> <p>7. Geluidsemissierichtlijn (openlucht)</p> <p>a) Gemeten geluidsvormogenniveau b) Gewaarborgd geluidsvormogenniveau c) Geluidparameter</p> <p>d) Conformiteitsbeoordelingsprocedure</p> <p>e) Aangemelde instantie</p> <p>8. Plaats 9. Datum</p>	<p>Dansk (Danish) EF OVERENSTEMMELSEERKLÆRING</p> <p>1. UNDERTEGNEDE, *2, PÅ VEKST AF DEN AUTORISEREDE REPRÆSENTANT, ERKLÆVER HERMED AT MASKINEN, SOM ER BESKREVET NEDENFOR, OPFYLDER ALLE RELEVANTE BESTEMMELSER IFØLGE:</p> <ul style="list-style-type: none"> * MASKINDIREKTIV 2006/42/EF * EMC-DIREKTIV 2014/30/UE * DIREKTIV OM STØJEMISSION 2000/14/EF - 2005/88/EF <p>2. BESKRIVELSE AF PRODUKTET</p> <p>a) Produkt : Løvblæser b) ANVENDELSE : Samling af blade c) Model d) TYPE</p> <p>e) SERIENUMMER</p> <p>3. PRODUCENT</p> <p>4. AUTORISERET REPRÆSENTANT OG I STAND TIL AT UDARBEJDE DEN TEKNISKE DOKUMENTATION</p> <p>5. REFERENCIE TIL HARMONISEREDE STANDARDER</p> <p>6. ANDRE STANDARDER ELLER SPECIFIKATIONER</p> <p>7. DIREKTIV OM STØJEMISSION FRA MASKINER TIL UDENDØRS BRUG</p> <p>a) MÅLT LYDEFFEKTNIVEAU b) GARANTERET LYDEFFEKTNIVEAU c) STØJPARAMETER d) PROCEDURE FOR OVERENSTEMMELSESVURDERING</p> <p>e) BEMYNDIGET ORGAN</p> <p>8. STED 9. DATO</p>	<p>Ελληνικά (Greek) ΕΚ-Δήλωση συμμόρφωσης</p> <p>1. Ο κάτωθι υπογεγραμμένος, *2, εκ μέρους του εξουσιοδοτημένου αντιπροσώπου με το παρόν δηλώνω ότι το παρακάτω περιγραφόμενο όχημα πληροί όλες τις σχετικές προδιαγραφές του:</p> <ul style="list-style-type: none"> * Οδηγία 2006/42/ΕΚ για μηχανές * Οδηγία 2014/30/ΕΕ για την ηλεκτρομαγνητική συμβατότητα * Οδηγία 2000/14/ΕΚ - 2005/88/ΕΚ για το επίπεδο θορύβου σε εξωτερικούς χώρους. <p>2. Περιγραφή μηχανήματος</p> <p>a) προϊόν : Φυσητήρας φύλλων b) λειτουργία : για καθαρισμός φύλλων c) Μοντέλο d) Τύπος</p> <p>e) Αριθμός σειράς παραγωγής</p> <p>3. Κατασκευαστής</p> <p>4. Εξουσιοδοτημένος αντιπρόσωπος και είναι σε θέση να καταρτίσει τον τεχνικό φάκελο</p> <p>5. Αναφορά σε εναρμονισμένα πρότυπα</p> <p>6. Λοιπά πρότυπα ή προδιαγραφές</p> <p>7. Οδηγία επιπέδου θορύβου εξωτερικών χώρων</p> <p>a) Μετρηθείσα ηχητική ένταση b) Εγγυημένη ηχητική ένταση c) Ηχητική παράμετρος d) Διαδικασία πιστοποίησης</p> <p>e) Οργανισμός πιστοποίησης</p> <p>8. Η δοκιμή έγινε 9. Ημερομηνία</p>
<p>Svenska (Swedish) EG-försäkran om överensstämmelse</p> <p>1. Undertecknad, *2, på uppdrag av auktoriserad representant, deklarerar härmed att maskinen beskriven nedan fullföljer alla relevanta bestämmelser enl :</p> <ul style="list-style-type: none"> * Direktiv 2006/42/EG gällande maskiner * Direktiv 2014/30/UE gällande elektromagnetisk kompatibilitet * Direktiv 2000/14/EG - 2005/88/EG gällande buller utomhus <p>2. Maskinbeskrivning</p> <p>a) Produkt : Lövbläs b) Funktion : samla löv c) Modell d) Typ</p> <p>e) Serienummer</p> <p>3. Tillverkare</p> <p>4. Auktoriserad representant och ska kunna sammanställa teknisk dokumentationen</p> <p>5. referens till överensstämmande standarder</p> <p>6. Andra standarder eller specifikationer</p> <p>7. Direktiv för buller utomhus</p> <p>a) Uppmätt ljudnivå b) Garanterad ljudnivå c) Buller parameter d) Förfarande för bedömning</p> <p>e) Anmälda organ</p> <p>8. Utfärdat vid 9. Datum</p>	<p>Español (Spanish) Declaración de Conformidad CE</p> <p>1. El abajo firmante, *2, en representación del representante autorizado, adjunto declara que la máquina abajo descrita, cumple las cláusulas relevantes de:</p> <ul style="list-style-type: none"> * Directiva 2006/42/CE de maquinaria * Directiva 2014/30/UE de compatibilidad electromagnética * Directiva 2000/14/CE - 2005/88/CE de ruido exterior <p>2. Descripción de la máquina</p> <p>a) Producto : Soplador b) Función : Barrer hojas c) Modelo d) Tipo</p> <p>e) Número de serie</p> <p>3. Fabricante</p> <p>4. Representante autorizado que puede compilar el expediente técnico</p> <p>5. Referencia de los estándares armonizados</p> <p>6. Otros estándar o especificaciones</p> <p>7. Directiva sobre ruido exterior</p> <p>a) Potencia sonora medida b) Potencia sonora Garantizada c) Parámetros ruido d) Procedimiento evaluación conformidad</p> <p>e) Organismo notificado</p> <p>8. Realizado en 9. Fecha</p>	<p>Română (Romanian) CE -Declarație de Conformitate</p> <p>1. Subsemnatul *2, în numele reprezentantului autorizat, declar prin prezenta faptul ca echipamentul descris mai jos îndeplinește toate condițiile necesare din:</p> <ul style="list-style-type: none"> * Directiva 2006/42/CE privind echipamentul * Directiva 2014/30/UE privind compatibilitatea electromagnetica * Directiva 2000/14/CE - 2005/88/CE privind poluarea fonica în spatiu deschis <p>2. Descrierea echipamentului</p> <p>a) Produsul : Sufianta de frunze b) Domeniu de utilizare : a curata de frunze c) Model d) Tip</p> <p>e) Serié produs</p> <p>3. Producator</p> <p>4. Reprezentant autorizat și abilitat să realizeze documentație tehnică</p> <p>5. Referință la standardele armonizate</p> <p>6. Alte standarde sau norme</p> <p>7. Directiva privind poluarea fonica în spatiu închis</p> <p>a) Puterea acustica măsurata b) Puterea acustica maxim garantata c) Putere poluare fonica d) Procedura de evaluare a conformitatii</p> <p>e) Notificari</p> <p>8. Emisa la 9. Data</p>

<p>Português (Portuguese) Declaração CE de Conformidade 1. O abaixo assinado, *2, declara deste modo, em nome do mandatário, que a máquina abaixo descrito cumpre todas as estipulações relevantes da: * Directiva 2006/42/CE relativa às máquinas * Directiva 2014/30/UE relativa à compatibilidade electromagnética * Directiva 2000/14/CE - 2005/88/CE relativa às emissões sonoras para o meio ambiente dos equipamentos para utilização no exterior 2. Descrição da máquina a) Produto : Soprador b) Função : limpar folhas c) Modelo d) Tipo e) Número de série 3. Fabricante 4. Mandatário com capacidade para compilar documentação técnica 5. Referência a normas harmonizadas 6. Outras normas ou especificações 7. Directiva relativa às emissões sonoras para o meio ambiente dos equipamentos para utilização no exterior a) Potência sonora medida b) Potência sonora garantida c) Parâmetro de ruído d) Procedimento de avaliação da conformidade e) Organismo notificado 8. Feito em 9. Data</p>	<p>Polski (Polish) Deklaracja zgodności WE 1. Niżej podpisany, *2, w imieniu upoważnionego przedstawiciela, niniejszym deklaruje, że urządzenie opisane poniżej spełnia wszystkie odpowiednie postanowienia: * Dyrektywa Maszynowa 2006/42/WE * Dyrektywa Kompatybilności Elektromagnetycznej 2014/30/UE * Dyrektywa Hałasowa 2000/14/WE - 2005/88/WE 2. Opis urządzenia a) Produkt : Dmuchawa do liści b) Funkcja : oczyszczanie powierzchni z liści c) Model d) Typ e) Numery seryjne 3. Producent 4. Upoważniony Przedstawiciel oraz osoba upoważniona do przygotowania dokumentacji technicznej 5. Zastosowane normy zharmonizowane 6. Pozostałe normy i przepisy 7. Dyrektywa Hałasowa a) Zmierzony poziom mocy akustycznej b) Gwarantowany poziom mocy akustycznej c) Wartość hałasu d) Procedura oceny zgodności e) Jednostka notyfikowana 8. Miejsce 9. Data</p>	<p>Suomi / Suomen kieli (Finnish) EY-VAAITIMUSTENMUKAISUVAKUUTUS 1. Allekirjoittanut, *2 valtuutettu valmistajan edustaja, vakuuttaa täten että alla mainittu kone/tuote täyttää kaikki seuraavissa määräyksissä: * Konedirektiivi 2006/42/EY * Direktiivi 2014/30/EU sähkömagneettinen yhteensopivuus * Direktiivi 2000/14/EY - 2005/88/EY ympäristön melu 2. TUOTTEEN KUVAUS a) Tuote : Lehtipuhallin b) Toiminto : lehtien haravointi c) Malli d) TYYPPI e) SARJANUMERO 3. VALMISTAJA 4. Valmistajan edustaja ja teknisten dokumenttien laatija 5. VIITTAUS YHTEISIIN STANDARDEIHIN 6. MUU STANDARDI TAI TEKNISET TIEDOT 7. Ympäristön meludirektiivi a) Mittauksen melutaso b) Tödenmukainen melutaso c) Melu parametrit d) Yhdennäköisyyden arvioinnin menetelmä e) Tiedonantoelin 8. TEHTY 9. PÄIVÄMÄÄRÄ</p>
<p>Magyar (Hungarian) EK-megfelelőségi nyilatkozata 1. Alulírott *2, a gyártó cég törvényes képviselőjeként nyilatkozom, hogy az általam gyártott gép megfelel az összes, alább felsorolt direktívának: * 2006/42/EK Direktívának berendezésekre * 2014/30/EU Direktívának elektromágneses megfelelésre * 2000/14/EK - 2005/88/EK Direktívának kültéri zajszintre 2. A gép leírása a) Termék : Lombfűvő b) Funkció : levelek eltakarítása c) Modell d) Típus e) Sorozatszám 3. Gyártó 4. Meghatalmazott képviselője és képes összeállítani a műszaki dokumentációt 5. Hivatkozással a szabványokra 6. Más előírások, megjegyzések 7. Kültéri zajszint Direktíva a) Mért hangerő b) Szavatolt hangerő c) Zajszint paraméter d) Megfelelőségi becslési eljárás e) Kijelölt szervezet 8. Kelekezés helye 9. Kelekezés ideje</p>	<p>Cestina (Czech) ES – Prohlášení o shodě 1. Podepsaný *2, jako autorizovaná osoba zde potvrzuje, že stroj popsaný níže splňuje požadavky příslušných opatření: * Směrnice 2006/42/ES pro strojní zařízení * Směrnice 2014/30/EU stanovující technické požadavky na výrobky z hlediska elektromagnetické kompatibility * Směrnice 2000/14/ES - 2005/88/ES stanovující technické požadavky na výrobky z hlediska emisí hluku zařízení pro venkovní použití 2. Popis zařízení a) Výrobek : Fukar na listí b) Funkce : Uklid spadaného listí c) Model d) Typ e) Výrobní číslo 3. Výrobce 4. Zplnomocněný zástupce a osoba pověřená kompletní technické dokumentace 5. Odkazy na harmonizované normy 6. Ostatní použité normy a specifikace 7. Směrnice pro huk pro venkovní použití a) Naměřený akustický výkon b) Garantovaný akustický výkon c) Parametr hluku d) Způsob posouzení shody e) Notifikovaná osoba 8. Podepsáno v 9. Datum</p>	<p>Latviešu (Latvian) EK atbilstības deklarācija 1. *2 ar savu parakstu zem šīs dokumenta, autorizētā pārstāvja vārdā, paziņo, ka zemāk aprakstītie mašīna, atbilst visām zemāk norādīto direktīvu sadaļām: * Direktīva 2006/42/EK par mašīnām * Direktīva 2014/30/ES attiecībā uz elektromagnētisko savietojamību * Direktīva 2000/14/EK - 2005/88/EK par trokšņa emisiju vidē 2. Iekārtas apraksts a) Produkts : Lapu pūtējs b) Funkcija : lapu savākšana c) Modelis d) Tīps e) Sērijas numurs 3. Ražotājs 4. Autorizētais pārstāvis, kas spēj sastādīt tehniko dokumentāciju 5. Atsauc uz saskaņotajiem standartiem 6. Citi noteikti standarti vai specifikācijas 7. Ārējo trokšņu Direktīva a) Izmērītā trokšņa līelums b) Pielaujamais trokšņa līelums c) Trokšņa parametri d) Atbilstības vērtējuma procedūra e) Informētā iestāde 8. Vieta 9. Datums</p>
<p>Slovenčina (Slovak) ES vyhlásenie o zhode 1. Dolepísaný, *2, ako autorizovaný zástupca výrobcu, týmto vyhlasuje, že uvedený stroj/je v zhode s nasledovnými smernicami: * Smernica 2006/42/ES (Strojné zariadenia) * Smernica 2014/30/EU (Elektromagnetická kompatibilita) * Smernica 2000/14/ES - 2005/88/ES (Emisie hluku) 2. Popis stroja a) Produkt : Fukár b) Funkcia : Čistenie od listia c) Model d) Typ e) Výrobné číslo 3. Výrobca 4. Autorizovaný zástupca schopný zostaviť technickú dokumentáciu 5. Referencia k harmonizovaným štandardom 6. Ďalšie štandardy alebo špecifikácie 7. Smernica pre emisie hluku vo voľnom priestranstve a) Nameraná hladina akustického výkonu b) Zaručená hladina akustického výkonu c) Rozmer d) Procedúra posudzovania zhody e) Notifikovaná osoba 8. Miesto 9. Dátum</p>	<p>Eesti (Estonian) EÜ vastavusdeklaratsioon 1. Käesolevaga kinnitab allkirjutanut, *2, volitatud esindaja nimel, et allpool kirjeldatud masina vastab kõikidele alljärgnevale direktiivide sätetele: * Masinate direktiiv 2006/42/EÜ * Elektromagnetilise ühilduvuse direktiiv 2014/30/EL * Valisürava direktiiv 2000/14/EÜ - 2005/88/EÜ 2. Seadmete kirjeldus a) Toode : Lehepuhur b) Funktsioon : lehtedest puhastamine c) Mudel d) Tüüp e) Seerianumber 3. Tootja 4. Volitatud esindaja, kes on pädev täita tehnilist dokumentatsiooni 5. Viide ühtlustatud standarditele 6. Muud standardid ja spetsifikatsioonid 7. Välismüra direktiiv a) Mõõdetud helivõimsuse tase b) Lubatud helivõimsuse tase c) Mõra parameeter d) Vastavushindamismenetlus e) Teavitatud asutus 8. Koht 9. Kuupäev</p>	<p>Slovensčina (Slovenian) ES izjava o skladnosti 1. Spodaj podpisani, *2, ki je pooblaščen oseba in v imenu proizvajalca izjavlja, da spodaj opisana stroj ustreza vsem navedenim direktivam: * Direktiva 2006/42/ES o strojih * Direktiva 2014/30/EU o elektromagnetni združljivosti * Direktiva 2000/14/ES - 2005/88/ES o hrupnosti 2. Opis naprave a) Proizvod : Puhalnik za listje b) Funkcija : čiščenje listja c) Model d) Tip e) Serijska številka 3. Proizvajalec 4. Pooblaščen predstavnik ki lahko predloži tehnično dokumentacijo 5. Upoštevani harmonizirani standardi 6. Ostali standardi ali specifikacij 7. Direktiva o hrupnosti a) Izmerjena zvočna moč b) Garantirana zvočna moč c) Parameter d) Postopek e) Postopek opravi 8. Kraj 9. Datum</p>

<p>Lietuvių kalba (Lithuanian) EB atitikties deklaracija 1. Įgaliojoto atstovo vardu pasirašęs *2 patvirtina, kad žemiau aprašyta mašina atitinka visas išvardintų direktyvų nuostatas: * Mechanizmų direktyva 2006/42/EB * Elektromagnetinio suderinamumo direktyva 2014/30/ES * Triukšmo lauke direktyva 2000/14/EB - 2005/88/EB 2. Priešaiso aprašymas a) Gaminsys : Lapų pūtiklis b) Funkcija : lapų sutvarkymas c) Modelis d) Tipas e) Serijos numeris 3. Gamintojas 4. Įgaliojatis atstovas ir galintis sudaryti techninę dokumentaciją 5. Nuorodos į suderintus standartus 6. Kiti standartai ir specifikacijos 7. Triukšmo lauke direktyva a) Išmatuotas garso galimumo lygis b) Garantuojamas garso galimumo lygis c) Triukšmo parametras d) Tipas e) Registruota įstaiga 8. Vieta 9. Data</p>	<p>Български (Bulgarian) ЕО декларация за съответствие 1. Допълнителният *2, от името на упълномощения представител, с настоящото декларирам, че машините, описани по-долу, отговарят на всички съответни разпоредби на: * Директива 2006/42/ЕО относно машините * Директива 2014/30/ЕС относно електромагнитната съвместимост * Директива 2000/14/ЕО - 2005/88/ЕО относно шумовите емисии на съоръжения, предназначени за употреба извън сградите 2. Описание на машините a) Продукт : Машина за издухване на листа b) Функция : за почистване на листа c) Модел d) Тип e) Серийен номер 3. Производител 4. Упълномощен представител и отговорник за съставяне на техническа документация 5. Съответствие с хармонизирани стандарти 6. Други стандарти или спецификации 7. Директива относно шумовите емисии на съоръжения, предназначени за употреба извън сградите a) Измерена звукова мощност b) Гарантирана звукова мощност c) Параметърът шум d) Процедура за оценка на съответствието e) Нотифициран орган 8. Място на изготвяне 9. Дата на изготвяне</p>	<p>Norsk (Norwegian) EF- Samsvarserklæring 1. Undertegnede *2 på vegne av autorisert representant herved erklærer at maskinen beskrevet nedenfor innfrir relevant informasjon fra følgende forskrifter. * Maskindirektivet 2006/42/EF * Direktiv EMC: 2014/30/EU Elektromagnetisk kompatibilitet * Direktiv om støy utendørs 2000/14/EF - 2005/88/EF 2. Beskrivelse av produkt a) Produkt : Løvblåser b) Funksjon : Fjerne løv c) Modell d) Type e) Serienummer 3. Produsent 4. Autorisert representant og i stand til å utarbeide den tekniske dokumentasjonen 5. Referanse til harmoniserte standarder 6. Øvrige standarder eller spesifikasjoner 7. Utendørs direktiv far støy a) Målt støy b) Maks støy c) Konstant støy d) Verdi vurderings prosedyre e) Gjeldene kjøretøy/kropp/stamme/skrog 8. Sted 9. Dato</p>
<p>Türk (Turkish) AT Uygunluk Beyanı 1. Aşağıda birzisi bulunan *2, yetkili temsilci adına, bu yazıyla birlikte aşağıdaki makine ile ilgili tüm hükümlüklerin yerine getirildiğini beyan etmektedir: * Makina Emniyet Yönetmeliği 2006/42/AT * Elektromanyetik Uyumluluk Yönetmeliği 2014/30/AB * Açık Alanda Kullanılan Teçhizat Tarafından Oluşturulan Çevredeki Gürültü Emisyonu İle İlgili Yönetmelik 2000/14/AT-2005/88/AT 2. Makinanın tanifi a) Ürün : Yaprak üfleyci b) İşlevi : Yaprakların temizlenmesi c) Model d) Tipi e) Seri numarası 3. İmalatçı 4. Teknik dosyayı hazırlamakla yetkili olan Toplulukta yerleşik yetkili temsilci 5. Uymlaştırılmış standartlara atif 6. Diğer standartlar veya spesifikasyonlar 7. Açık alan gürültü Yönetmeliği a) Ölçülen ses gücü b) Garanti edilen ses gücü c) Gürültü parametresi d) Uygunluk değerlendirme prosedürü e) Onaylanmış kuruluş 8. Beyanın yeri : 9. Beyanın tarihi :</p>	<p>Íslenska(Icelandic) EB-Samræmisýfirlýsing 1. Undirritaður *2 staðfestir hér með fyrir hönd löggildra aðila að upplýsingar um vélbúnað hér að neðan eru tæmandi hvað varðar alla tilheyrandi málaflokkka, svo sem *Leiðbeiningar fyrir vélbúnað 2006/42/EB *Leiðbeiningar fyrir rafsegulsvið 2014/30/EU *Leiðbeiningar um hávaðamengun 2000/14/EB-2005/88/EB 2. Lýsing á vélbúnaði a) Ökutækni : Laufblásari b) Virkni : Fjarlægja lauf c) Gerð d) Tegund e) Séríal númer 3. Framleiðandi 4. Löggildir aðilar og fær um að taka saman tækniskjölín 5. Tilvísun um heildar staðal 6. Aðrir staðlar eða sérstöður 7. Leiðbeiningar um hávaðamengun a) Mældur hávaða styrkur b) Staðfestur hávaða styrkur c) Hávaða breytileiki d) Staðfesting á gæðastöðlum e) Marktingar 8. Gert hjá 9. Dagsetning</p>	<p>Hrvatski(Croatian) EK Izjava o sukladnosti 1. Potpisani, *2, u ime ovlaštenog predstavnika, ovrime izjavljuje da strojevi navedeni u nastavku ispunjavaju sve važneće odredbe: * Propisa za strojeve 2006/42/EK * Propisa o elektromagnetskoj kompatibilnosti 2014/30/EU * Propisa o buci na otvorenome 2000/14/EK-2005/88/EK 2. Opis strojeva a) Proizvod : Puhač b) Funkcionalnost : za čišćenje lišća c) Model d) Tip e) Serijski broj 3. Proizvođač 4. Ovlašteni predstavnik i osoba za sastavljanje tehničke dokumentacije 5. Reference na usklađene norme 6. Ostale norme i specifikacije 7. Propis o buci na otvorenome a) Izmjerenja jačina zvuka b) Zajamčena jačina zvuka c) Parametar buke d) Postupak za ocjenu sukladnosti e) Obavješteno tijelo 8. U 9. Datum</p>

MAJOR Honda DISTRIBUTOR ADDRESSES

For further information, please contact Honda Customer Information Centre at the following address or telephone number:

ADRESSES DES PRINCIPAUX DISTRIBUTEURS Honda

Pour plus d'informations, s'adresser au Centre d'informations clients Honda à l'adresse ou numéro de téléphone suivants:

ADRESSEN DER HAUPT-Honda-VERTEILER

Weitere Informationen erhalten Sie gerne vom Honda-Kundeninformationszentrum unter der folgenden Adresse oder Telefonnummer:

INDIRIZZI DEI PRINCIPALI DISTRIBUTORI Honda

Per ulteriori informazioni rivolgersi al Centro informazioni clienti Honda al seguente indirizzo o numero telefonico:

AUSTRIA

Honda Motor Europe Ltd

Hondastraße 1

2351 Wiener Neudorf

Tel.: +43 (0)2236 690 0

Fax: +43 (0)2236 690 480

www.honda.at

✉ HondaPP@honda.co.at

BALTIC STATES (Estonia/Latvia/ Lithuania)

Honda Motor Europe Ltd Eesti filiaal

Meistri 12

13517 Tallinn

Estonia

Tel.: +372 651 7300

Fax: +372 651 7301

✉ honda.baltic@honda-eu.com

BELGIUM

Honda Motor Europe Ltd

Doornveld 180-184

1731 Zellik

Tel.: +32 2620 10 00

Fax: +32 2620 10 01

www.honda.be

✉ BH_PE@HONDA-EU.COM

BULGARIA

Power Products Trading

102A Gotz Delcev BLVD

BG 1404 Sofia

Bulgaria

www.hondapower.bg

✉ jolian_milev@honda.power.bg

CROATIA

Hongoldonia d.o.o.

Vrbaska 1c

31000 Osijek

Tel.: +38531320420

Fax: +38531320429

www.hongoldonia.hr

✉ prodaja@hongoldonia.hr

CYPRUS

Alexander Dimitriou & Sons Ltd.

162, Yiannos Kranidiotis Avenue

2235 Latsia, Nicosia

Tel.: +357 22 715 300

CZECH REPUBLIC

BG Technik cs, a.s.

U Zavodiste 251/8

15900 Prague 5 - Velka Chuchle

Tel.: +420 2 838 70 850

Fax: +420 2 667 111 45

www.honda-stroje.cz

DENMARK

TIMA A/S

Tårnfalkevej 16

2650 Hvidovre

Tel.: +45 36 34 25 50

Fax: +45 36 77 16 30

www.hondapower.dk

FINLAND

OY Brandt AB.

Tuupakantie 7B

01740 Vantaa

Tel.: +358 207757200

Fax: +358 9 878 5276

www.brandt.fi

FRANCE

Honda Motor Europe Ltd

Division Produit d'Equiment

Parc d'activités de Pariest,

Allée du 1er mai

Croissy Beaubourg BP46, 77312

Marne La Vallée Cedex 2

Tél.: 01 60 37 30 00

Fax: 01 60 37 30 86

www.honda.fr

✉ espace-client@honda-eu.com

GERMANY

Honda Deutschland Niederlassung
der Honda Motor Europe Ltd.

Hanauer Landstraße 222-224

D-60314 Frankfurt

Tel.: 01805 20 20 90

Fax.: +49 (0)69 83 20 20

www.honda.de

✉ info@post.honda.de

GREECE

Saracakis Brothers S.A.

71 Leoforos Athinon

10173 Athens

Tel.: +30 210 3497809

Fax: +30 210 3467329

www.honda.gr

✉ info@saracakis.gr

HUNGARY

Motor Pedo Co., Ltd.
Kamaraerdei ut 3.
2040 Budaors
Tel.: +36 23 444 971
Fax: +36 23 444 972
www.hondakisgepek.hu

IRELAND

Two Wheels ltd
M50 Business Park, Ballymount
Dublin 12
Tel.: +353 1 4381900
Fax: +353 1 4607851
www.hondaireland.ie
 Service@hondaireland.ie

ITALY

Honda Motor Europe Ltd
Via della Cecchignola, 13
00143 Roma
Tel.: +848 846 632
Fax: +39 065 4928 400
www.hondaitalia.com
 info.power@honda-eu.com

MALTA

**The Associated Motors
Company Ltd.**
New Street in San Gwakklin Road
Mriehel Bypass, Mriehel QRM17
Tel.: +356 21 498 561
Fax: +356 21 480 150

NORWAY

Berema AS
P.O. Box 454 1401 Ski
Tel.: +47 64 86 05 00
Fax: +47 64 86 05 49
www.berema.no
 berema@berema.no

POLAND

Aries Power Equipment Sp. z o.o.
ul. Pulawska 467
02-844 Warszawa
Tel.: +48 (22) 861 43 01
Fax: +48 (22) 861 43 02
www.ariespower.pl
www.mojahonda.pl
 info@mojahonda.pl

PORTUGAL

GROW Productos de Forca Portugal
Rua Fontes Pereira de Melo, 16
Abrunheira, 2714-506 Sintra
Tel.: +351 211 303 000
Fax: +351 211 303 003
www.grow.com.pt
 abel.leiriao@grow.com.pt

REPUBLIC OF BELARUS

Scanlink Ltd.
Kozlova Drive, 9
220037 Minsk
Tel.: +375 172 999090
Fax: +375 172 999900
www.hondapower.by

ROMANIA

Hit Power Motor Srl
str. Vasile Stroescu nr. 12,
Camera 6, Sector 2
021374 Bucuresti
Tel.: +40 21 637 04 58
Fax: +40 21 637 04 78
www.honda.ro
 hit.power@honda.ro

SERBIA & MONTENEGRO

ITH Trading Co Doo
Majke Jevrosme 26
1100 Beograd
Serbia
 sstevanovic@ithtrading.co.rs

SLOVAK REPUBLIC

**Honda Motor Europe Ltd Slovensko,
organizačná zložka**
Prievozská 6 821 09 Bratislava
Tel.: +421 2 32131111
Fax.: +421 2 32131112
www.honda.sk

SLOVENIA

AS Domzale Moto Center D.O.O.
Blatnica 3A
1236 Trzin
Tel.: +386 1 562 22 62
Fax: +386 1 562 37 05
www.honda-as.com
 infomacije@honda-as.com

SPAIN & all provinces

Greens Power Products, S.L.

Poligono Industrial Congost –
Av Ramon Ciurans n°2
08530 La Garriga - Barcelona
Tel.: +34 93 860 50 25
Fax: +34 93 871 81 80
www.hondaencasa.com

SWEDEN

Honda Motor Europe Ltd filial Sverige

Box 31002 - Långhusgatan 4
215 86 Malmö
Tel.: +46 (0)40 600 23 00
Fax: +46 (0)40 600 23 19
www.honda.se
✉ hpesinfo@honda-eu.com

SWITZERLAND

Honda Motor Europe Ltd., Slough Succursale de Satigny/Genève

Rue de la Bergère 5
1242 Satigny
Tel.: +41 (0)22 989 05 00
Fax: +41 (0)22 989 06 60
www.honda.ch

TURKEY

Anadolu Motor Uretim ve Pazarlama AS

Esentepe mah. Anadolu
cad. No: 5
Kartal 34870 Istanbul
Tel.: +90 216 389 59 60
Fax: +90 216 353 31 98
www.anadolumotor.com.tr
✉ antor@antor.com.tr

UKRAINE

Honda Ukraine LLC

101 Volodymyrska Str. - Build. 2
Kyiv 01033
Tel.: +380 44 390 14 14
Fax: +380 44 390 14 10
www.honda.ua
✉ CR@honda.ua

UNITED KINGDOM

Honda Motor Europe Ltd

Cain Road
Bracknell
Berkshire
RG12 1 HL
Tel.: +44 (0)845 200 8000
www.honda.co.uk

HONDA
The Power of Dreams

36VJ7624
00X36-VJ7-6240

© Honda Motor Co., Ltd. 2016
KS 英 仏 独 伊 © 3000.2014.03
Printed in Japan