

HONDA

**80004-Y0B-003
BATTERY BELT
AKKUGÜRTEL
CINTURA PORTA-BATTERIA
HARNAIS DE BATTERIE
BATTERIJRIEM
BATTERIBÄLTE
BATÉRIOVÝ OPASOK**

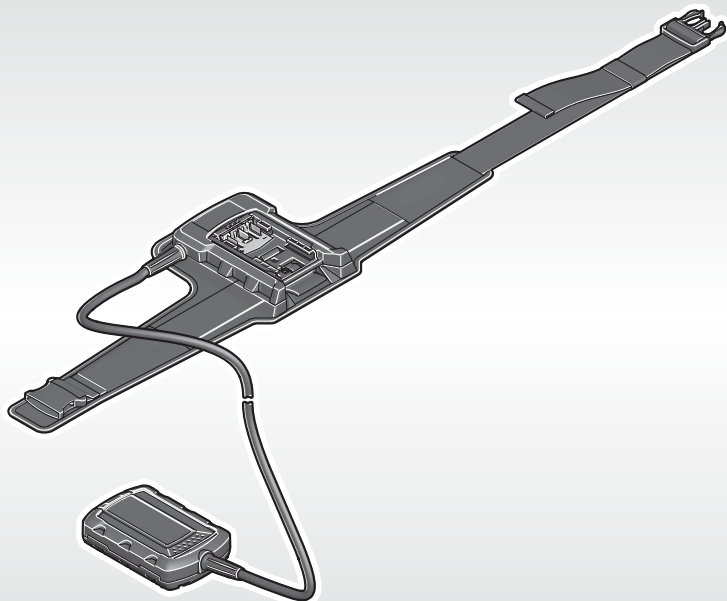

**Owner's Manual (Original instructions)
Bedienungsanleitung (Originalbetriebsanleitung)
Manuale d'uso e manutenzione (Istruzioni originali)
Manuel du propriétaire (Notice originale)
Gebruikershandleiding (Originele instructies)
Bruksanvisning (Originalinstruktioner)
Príručka používateľa (Pôvodný návod na použitie)**

GB	English Owner's Manual (Original instructions)	1
DE	Deutsch Bedienungsanleitung (Originalbetriebsanleitung)	5
IT	Italiano Manuale d'uso e manutenzione (Istruzioni originali)	9
FR	Français Manuel du propriétaire (Notice originale)	13
NL	Nederlands Gebruikershandleiding (Originele instructies)	17
SV	Svenska Bruksanvisning (Originalinstruktioner)	21
SK	Slovenčina Príručka používateľa (Pôvodný návod na použitie)	25

Contents

Introduction	2
Identification of the Machine	2
Safety Notes	3
Intended Use	3
Technical Data	3
Mounting and Operation	3
Troubleshooting	4
After-sales Service	4
Transport	4
Disposal	4
MAJOR Honda DISTRIBUTOR ADDRESSES	29

English

Introduction

Congratulations on your selection of a battery belt for use with the Honda HHH36AXB hedgetrimmer or HHB36AXB blower.

It has been designed, engineered and manufactured to give you the best possible dependability and performance. Should you experience any problem you cannot easily remedy, please contact your local authorised Honda dealer. This manual contains important information on the safe assembly, operation and maintenance of your battery belt. Read it carefully before using the battery belt. Keep this manual handy so you can refer to it at any time.

SERIAL NUMBER _____ DATE OF PURCHASE _____
 YOU SHOULD RECORD BOTH SERIAL NUMBER AND DATE
 OF PURCHASE AND KEEP IN A SAFE PLACE FOR FUTURE
 REFERENCE

Identification of the Machine

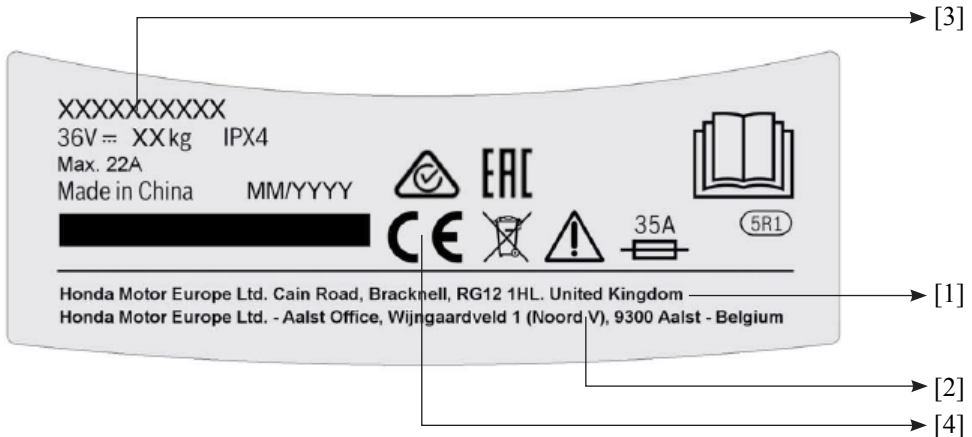

- [1] – Name and address of the manufacturer.
- [2] – Name and address of the importer.
- [3] – Model – Type.
- [4] – Conformity mark according to EC Directive(s).

For clarification of all other safety warnings and symbols, please refer to the appropriate sections within the owner's manual.

Safety Notes



Read all safety warnings and all instructions.

Failure to follow the warnings and instructions may result in electric shock, fire and/or serious injury.

Save all safety warnings and instructions for future reference.

- ▶ Do not use the the belt in combination with the DP3640XA or DP3660XA batteries in rain or wet conditions. Water contacting the DP3640XA or DP3660XA batteries will increase the risk of electric shock, fire and the risk of damage to the battery pack, belt and/or attached device.
- ▶ Only use the battery belt in combination with the HHB36AXB blower or HHH36AXB hedgetrimmer.
- ▶ When charging the battery, first remove the battery from the belt and charge it. Do not charge the battery with the adapter.
- ▶ Check for compatibility in garden tool instructions.
- ▶ Switch on cordless tool only after putting on the belt.
- ▶ Ensure the contacts are clean before using the battery belt.
- ▶ Keep out of reach from children.

Intended Use

Off-tool battery carrier for Honda HHB36AXB blower or HHH36AXB hedgetrimmer.

Technical Data

Battery Belt

Article number	80004-Y0B-0031
----------------	----------------

Weight according to EPTA-Procedure 01:2014	kg	1.3
--------------------------------------------	----	-----

Mounting and Operation

The numbering of the figures refer to the illustrations of the machine on the graphics page.

Action	Figure	Page
Delivery Scope	1	31
Tightening the battery belt	2	31
Turning the battery belt into the working position	3	31
Inserting the Battery	4	32
Inserting the adapter into the garden tool	5	32
Removing the adapter from the garden tool	6	32
Removing the battery belt		
Working Advice	7	33
A) Do not use belt when using the garden tool in elevated places.		
B) Do not use in conjunction with the HRG cordless lawnmowers or HHT36AXB brushcutter.		
C) Do not pull the adapter from the cordless tool by the cable.		
D) Unlock and pull out adapter.		
E) Do not carry the cordless tool by the cable of the adapter.		
F) Do not wear battery belt with other equipment like harnesses.		

Troubleshooting

Problem	Possible Cause	Corrective Action
Machine fails to operate	Adapter not inserted properly	Properly insert adapter into tool until the locking mechanism clicks
	Battery defective	Replace battery
	Battery too hot/cold	Allow to cool/warm
Machine functions intermittently	Product used with non recommended tool	Ensure only recommended tool is used
	Cord damaged	Replace the battery belt, the cord is not serviceable
	Battery too hot/cold	Allow to cool/warm

If you are unable to resolve the problem using the Troubleshooting guide then please contact your dealer in the first instance.

After-sales Service

In the unlikely event that you encounter a problem with your product, please contact your Honda authorised service dealer.

Transport

The contained lithium-ion battery is subject to the Dangerous Goods Legislation requirements and is suitable for ground transportation by the user without further conditions.

When being transported by third parties (e.g.: air transport or forwarding agency), special requirements on packaging and labelling must be observed. For preparation of the item being shipped, consulting an expert for hazardous material is absolutely required.

Dispatch batteries only when the housing is undamaged. Tape or mask off open contacts and pack up the battery in such a manner that it cannot move around in the packaging.

Please also observe possible additional national regulations.

Disposal



Do not dispose of electric or electronic equipment, battery charger and batteries/rechargeable batteries into household waste!

According to the European law 2012/19/EU, electrical and electronic equipments that are no longer usable, and according to the European law

2006/66/EC, defective or used battery packs/batteries, must be collected separately and disposed of in an environmentally correct manner.

Consult your local waste authority for information regarding available recycling and/or disposal options.

Battery packs/batteries:



Li-Ion:
Please observe the instructions in section "Transport".

Subject to change without notice.

Inhalt

Vorwort	6
Identifikation der Maschine	6
Sicherheitshinweise.....	7
Verwendungszweck.....	7
Technische Daten	7
Anlegen und Bedienung	7
Fehlersuche	8
Kundendienst	8
Gerätetransport	8
Entsorgung	8
Honda-VERTRIEBSNIEDERLASSUNGEN.....	29

Deutsch

Vorwort

Vielen Dank dafür, dass Sie sich für einen Akkugürtel zur Verwendung mit der Honda Akku-Heckenschere HHH36AXB bzw. dem Blasergerät HHB36AXB entschieden haben.

Das Gerät ist unter dem Aspekt entwickelt und gebaut worden, Ihnen bestmögliche Zuverlässigkeit und Leistung zu bieten. Sollte ein Problem auftreten, das Sie nicht leicht selbstständig beheben können, wenden Sie sich bitte an Ihren Honda-Händler vor Ort. Dieses Handbuch enthält wichtige Informationen zur sicheren Installation, Bedienung und Wartung Ihres Akkugürtels. Lesen Sie den Inhalt sorgfältig, bevor Sie den Akkugürtel in Betrieb nehmen. Bewahren Sie diese Anleitung bitte jederzeit griffbereit auf.

SERIENNUMMER _____ KAUFDATUM _____
 NOTIEREN SIE SERIENNUMMER UND KAUFDATUM UND
 VERWAHREN SIE DIE INFORMATIONEN FÜR KÜNFTIGE
 ZWECKE AN EINEM SICHEREN ORT.

Identifikation der Maschine

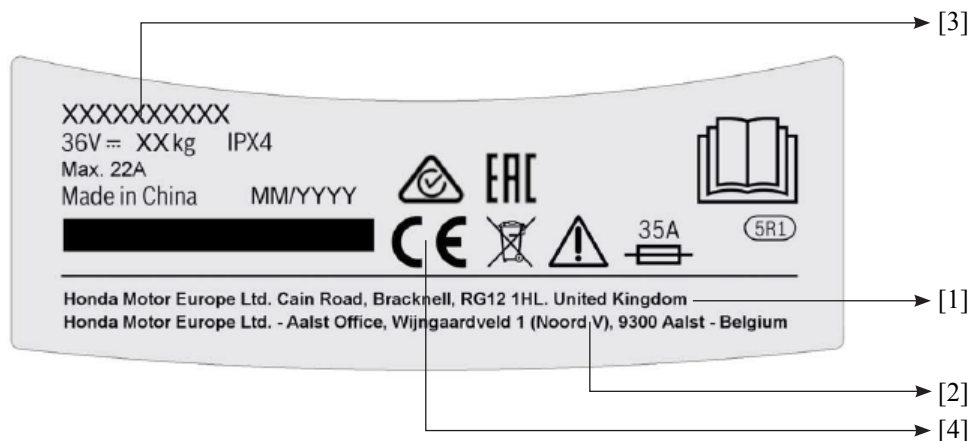

- [1] – Name und Anschrift des Herstellers
- [2] – Name und Anschrift des Importeurs
- [3] – Modell – Typ
- [4] – Konformitätszeichen gemäß EG-Richtlinie(n)

Angaben zu allen anderen Sicherheitswarnhinweisen und Symbolen können Sie in den entsprechenden Abschnitten in der Betriebsanleitung finden.

Sicherheitshinweise



Lesen Sie alle Sicherheitshinweise und Anweisungen.

Bei Missachtung der Warnhinweise und Anweisungen besteht Stromschlaggefahr, Brandgefahr und/oder schwere Verletzungsgefahr.

Bewahren Sie diese Anleitung samt Sicherheitshinweisen für die künftige Bezugnahme gut auf.

- ▶ Verwenden Sie den Gurt nicht in Verbindung mit den Akkus DP3640XA oder DP3660XA bei Regen oder Nässe. Wasser, das mit den Akkus DP3640XA oder DP3660XA in Berührung kommt, erhöht die Gefahr von Stromschlag, Feuer und der Beschädigung des Akkus, Gürtels und/oder angeschlossenen Geräts.
- ▶ Verwenden Sie den Akkugürtel nur in Verbindung mit dem Blasergerät HHB36AXB oder der Akku-Heckenschere HHH36AXB.
- ▶ Vor dem Aufladen des Akkus nehmen Sie diesen zuerst aus dem Gürtel heraus. Den Akku nicht mit dem Adapter laden.
- ▶ Überprüfen Sie die Kompatibilität in der Anleitung für Gartengeräte.
- ▶ Schalten Sie das kabellose Gerät erst nach dem Anlegen des Gürtels ein.
- ▶ Vergewissern Sie sich, dass die Kontakte sauber sind, bevor Sie den Akkugürtel verwenden.
- ▶ Darf nicht in die Hände von Kindern gelangen.

Verwendungszweck

Werkzeugfreier Akkuträger für das Honda Blasergerät HHB36AXB oder die Akku-Heckenschere HHH36AXB.

Technische Daten

Akkugürtel		
Artikelnummer		80004-Y0B-0031
Gewicht entsprechend EPTA-Verfahren 01:2014	kg	1,3

Anlegen und Bedienung

Die Nummerierung der Abbildungen bezieht sich auf die Abbildungen des Produkts auf der Grafikseite.

Maßnahme	Abbildung	Seite
Lieferumfang	1	31
Festziehen des Akkugürtels	2	31
Drehen des Akkugürtels in die Arbeitsposition	3	31
Einsetzen des Akkus	4	32
Einsetzen des Adapters in das Gartengerät	5	32
Entfernen des Adapters vom Gartengerät	6	32
Ablegen des Akkugürtels		
Arbeitshinweise	7	33
A) Den Gürtel nicht benutzen, wenn das Gartengerät an erhöhten Stellen verwendet wird.		
B) Nicht in Verbindung mit den schnurlosen HRG-Rasenmähern oder dem Rasentrimmer HHT36AXB verwenden.		
C) Den Adapter nicht am Kabel aus dem schnurlosen Werkzeug ziehen.		
D) Adapter entriegeln und herausziehen.		
E) Das schnurlose Werkzeug nicht am Kabel des Adapters tragen.		
F) Den Akkugürtel nicht zusammen mit anderen Geräten wie Kabelbäumen tragen.		

Fehlersuche

Problem	Mögliche Ursache	Korrigierende Maßnahmen
Das Gerät funktioniert nicht	Adapter nicht richtig eingesetzt	Adapter richtig in das Werkzeug einsetzen, bis der Verriegelungsmechanismus einrastet
	Akku defekt	Den Akku austauschen
	Akku zu heiß/kalt	Abkühlen/aufwärmen lassen
Gerätefunktionen diskontinuierlich	Das Produkt wird mit einem nicht empfohlenen Werkzeug verwendet	Sicherstellen, dass nur das empfohlene Werkzeug verwendet wird
	Kabel beschädigt	Den Akkugürtel ersetzen, das Kabel ist nicht reparierbar
	Akku zu heiß/kalt	Abkühlen/aufwärmen lassen

Wenn Sie das Problem nicht mit Hilfe der Anleitung zur Fehlerbehebung lösen können, wenden Sie sich bitte zunächst an Ihren Händler.

Kundendienst

Im unwahrscheinlichen Fall eines Problems setzen Sie sich bitte mit einer autorisierten Honda-Kundendienststelle in Verbindung.

Gerätetransport

Der enthaltene Lithium-Ionen-Akku unterliegt den Anforderungen des Gefahrgutrechts und kann vom Benutzer ohne weitere Auflagen auf der Straße transportiert werden.

Bei einem Versand durch Dritte (wie z. B. Lufttransport oder Spedition) müssen für die Verpackung und Kennzeichnung spezielle Anforderungen berücksichtigt werden. Bei der Vorbereitung des Versandstücks muss unbedingt ein Gefahrgut-Experte hinzugezogen werden.

Die Akkus dürfen nur transportiert werden, wenn das Gehäuse unbeschädigt ist. Offene Kontakte abkleben und den Akku so verpacken, dass er sich nicht in der Verpackung bewegen kann.

Außerdem bitte auch eventuelle zusätzliche Landesvorschriften beachten.

Entsorgung



Zum Schutz der Umwelt entsorgen Sie Elektro- oder Elektronik-Altgeräte, Akku-Ladegeräte, Akkus und Batterien nicht mit dem Hausmüll!

Gemäß der europäischen Richtlinie 2012/19/EU müssen nicht mehr gebrauchsfähige Elektro- und Elektronikgeräte und gemäß der

europäischen Richtlinie 2006/66/EG defekte oder verbrauchte Akkus/Batterien getrennt gesammelt und umweltgerecht entsorgt werden.

Informationen über Möglichkeiten der Verwertung und Entsorgung erhalten Sie von Ihrem Umweltamt oder einem Entsorgungsfachbetrieb.

Akkus/Batterien:



Li-Ion:
Bitte beachten Sie die Anweisungen im Abschnitt „Transport“.

Änderungen ohne vorherige Ankündigung möglich.

Sommario

Introduzione	10
Identificazione della macchina	10
Norme di sicurezza	11
Destinazione d'uso	11
Dati tecnici	11
Montaggio e funzionamento	11
Ricerca guasti	12
Assistenza post-vendita	12
Trasporto	12
Smaltimento	12
INDIRIZZI DEI PRINCIPALI DISTRIBUTORI Honda ..	29

Italiano

Introduzione

Congratulazioni per aver scelto una cintura porta-batteria da utilizzare con il tagliaerba a batteria Honda HHH36AXB o con il soffiatore HHB36AXB.

È stata ideata, progettata e realizzata per offrire la migliore affidabilità e prestazione possibile. Se dovessero verificarsi problemi di difficile rimedio, si prega di contattare il concessionario Honda autorizzato di zona. Questo manuale contiene informazioni importanti sul montaggio, il funzionamento e la manutenzione sicuri della cintura porta-batteria. Leggere attentamente prima di utilizzare la cintura porta-batteria. Conservare il presente manuale a portata di mano in modo da poterlo consultare in qualsiasi momento.

NUMERO DI SERIE _____ DATA DI ACQUISTO _____
 ANNOTARE SIA IL NUMERO DI SERIE CHE LA DATA DI
 ACQUISTO E CONSERVARLI IN LUOGO SICURO PER
 RIFERIMENTO FUTURO

Identificazione della macchina

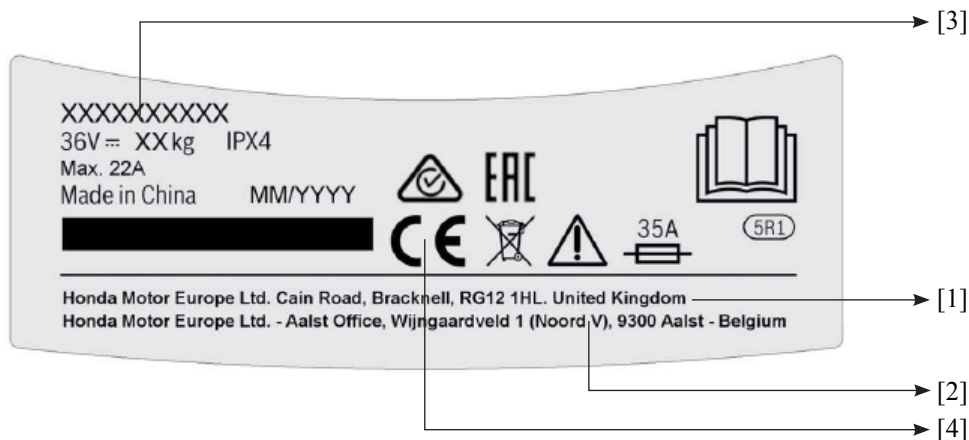

- [1] – Nome e indirizzo del produttore.
- [2] – Nome e indirizzo dell'importatore.
- [3] – Modello – Tipo.
- [4] – Marchio di conformità secondo le direttive CE.

Per chiarimenti in merito a tutte le altre avvertenze e ai simboli di sicurezza, fare riferimento alle relative sezioni all'interno del manuale d'uso.

Norme di sicurezza



Leggere tutte le avvertenze e le norme di sicurezza.

Il mancato rispetto delle avvertenze e delle istruzioni seguenti potrebbe portare al verificarsi di scosse elettriche, incendi e/o gravi lesioni.

Conservare tutti gli avvisi e le istruzioni di sicurezza per riferimento futuro.

- ▶ Non utilizzare la cintura in combinazione con le batterie DP3640XA o DP3660XA in caso di pioggia o bagnato. Il contatto con l'acqua delle batterie DP3640XA o DP3660XA aumenta il rischio di scosse elettriche, incendi e danni al pacco batterie, alla cintura e/o al dispositivo collegato.
- ▶ Utilizzare la cintura porta-batteria solo in combinazione con il soffiatore HHB36AXB o il tagliasiepi a batteria HHH36AXB.
- ▶ Quando si carica la batteria, rimuoverla prima dalla cintura e caricarla. Non caricare la batteria con l'adattatore.
- ▶ Verificare la compatibilità nelle istruzioni dell'attrezzo da giardino.
- ▶ Accendere l'utensile a batteria solo dopo aver indossato la cintura.
- ▶ Assicurarsi che i contatti siano puliti prima di utilizzare la cintura porta-batteria.
- ▶ Tenere lontano dalla portata dei bambini.

Destinazione d'uso

Attrezzo esterno portabatterie per soffiatore HHB36AXB o per tagliasiepi a batteria HHH36AXB Honda.

Dati tecnici

Cintura porta-batteria

Codice articolo 80004-Y0B-0031

Peso conformemente alla Procedura EPTA 01:2014 kg 1,3

Montaggio e funzionamento

La numerazione delle figure si riferisce alle illustrazioni della macchina nella pagina dei grafici.

Azione	Figura	Pagina
Fornitura	1	31
Stringere la cintura porta-batteria	2	31
Girare la cintura porta-batteria in posizione di lavoro	3	31
Inserire la batteria	4	32
Inserire l'adattatore nell'attrezzo da giardinaggio	5	32
Rimuovere l'adattatore dallo strumento da giardinaggio	6	32
Rimuovere la cintura porta-batteria		
Avviso di funzionamento	7	33
A) Non usare la cintura quando si utilizza l'attrezzo da giardinaggio in luoghi ad una certa altezza.		
B) Non utilizzare in combinazione con i rasaerba a batteria HRG o il decespugliatore HHT36AXB.		
C) Non estrarre l'adattatore dallo strumento a batteria tirando il cavo.		
D) Sbloccare ed estrarre l'adattatore.		
E) Non trasportare lo strumento a batteria per il cavo dell'adattatore.		
F) Non indossare la cintura porta-batteria con altre apparecchiature come le imbracature.		

Ricerca guasti

Problema	Possibile causa	Azione correttiva
La macchina non funziona	Adattatore non inserito correttamente	Inserire correttamente l'adattatore nello strumento fino allo scatto del meccanismo di bloccaggio
	Batteria difettosa	Sostituire la batteria
	Batteria troppo calda/fredda	Farla raffreddare/riscaldare
La macchina funziona ad intermittenza	Prodotto utilizzato con uno strumento non consigliato	Assicurarsi che venga utilizzato solo lo strumento consigliato
	Cavo danneggiato	Sostituire la cintura porta-batteria, il cavo non è riparabile
	Batteria troppo calda/fredda	Farla raffreddare/riscaldare

Se non si è in grado di risolvere il problema utilizzando la Guida alla risoluzione dei problemi, contattare prima il proprio rivenditore.

Assistenza post-vendita

Nell'improbabile caso che si verifichi un problema con il prodotto, contattare il rivenditore di assistenza autorizzato Honda.

Trasporto

La batteria agli ioni di litio contenuta è soggetta ai requisiti di legge relativi alle merci pericolose ed è adatta per il trasporto via terra da parte dell'utente senza ulteriori condizioni.

In caso di trasporto da parte di terzi (ad es. trasporto aereo o agenzia di spedizione), devono essere osservati requisiti speciali per l'imballaggio e l'etichettatura. Per la preparazione dell'articolo da spedire, è assolutamente necessario consultare un esperto in materia di materiale pericoloso.

Spedire le batterie solo se l'involucro non è danneggiato. Coprire con nastro isolante i contatti aperti e imballare la batteria in maniera tale da impedirne il movimento all'interno dell'imballaggio.

Rispettare inoltre ogni possibile ulteriore normativa nazionale.

Smaltimento



Non smaltire i componenti elettrici o elettronici, i caricabatterie e le batterie/batterie ricaricabili insieme ai rifiuti domestici.

In base alla normativa Europea 2012/19/EU relativa alle attrezzature elettriche ed elettroniche non più utilizzabili e alla normativa Europea 2006/66/CE relativa alle batterie difettose o usate, questi componenti

devono essere raccolti separatamente e smaltiti in maniera ecologica.

Rivolgersi all'ente locale per lo smaltimento rifiuti per le informazioni relative alle opzioni di riciclaggio e/o smaltimento disponibili.

Pacchi batteria/batterie:



Ioni di litio:

Si prega di osservare le istruzioni nella sezione "Trasporto".

Soggetto a modifiche senza preavviso.

Sommaire

Introduction	14
Identification de la machine	14
Remarques relatives à la sécurité	15
Usage prévu	15
Fiche technique	15
Montage et utilisation	15
Dépannage	16
Service après-vente	16
Transport	16
Mise au rebut	16
ADRESSES DES PRINCIPAUX DISTRIBUTEURS	
Honda	29

Français

Introduction

Nous vous félicitons d'avoir choisi ce harnais de batterie à utiliser avec le taille-haie sans fil Honda HHH36AXB ou le souffleur HHB36AXB.

Il a été conçu et fabriqué afin de vous offrir une fiabilité optimale et les meilleures performances. En cas de problème que vous ne parviendriez pas à résoudre facilement, veuillez vous adresser à votre concessionnaire local agréé Honda. Ce manuel contient d'importantes informations sur le montage, le fonctionnement et l'entretien en toute sécurité de votre harnais de batterie. Veuillez le lire attentivement avant d'utiliser le harnais de batterie.

Conservez ce manuel à portée de main de sorte à pouvoir le consulter à tout moment.

NUMÉRO DE SÉRIE _____ DATE D'ACHAT _____
 IL EST RECOMMANDÉ DE NOTER LE NUMÉRO DE SÉRIE ET
 LA DATE D'ACHAT ET DE LES CONSERVER EN LIEU SÛR AFIN
 DE POUVOIR LES CONSULTER ULTÉRIEUREMENT

Identification de la machine

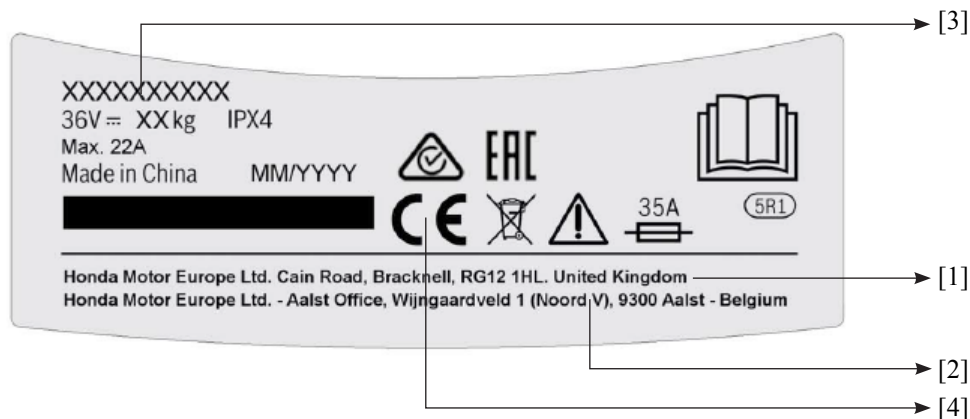

[1] – Nom et adresse du constructeur.

[2] – Nom et adresse de l'importateur.

[3] – Modèle – Type.

[4] – Marque de conformité selon la ou les directive(s) CE.

Pour les explications concernant tous les autres symboles et avertissements relatifs à la sécurité, veuillez vous reporter aux sections appropriées de ce manuel du propriétaire.

Remarques relatives à la sécurité



Merci de lire tous les avertissements et consignes de sécurité.

Le non-respect des avertissements et consignes indiqués peut être à l'origine d'une électrocution, d'un incendie et/ou de blessures graves.

Conserver tous les avertissements et consignes de sécurité pour référence ultérieure.

- ▶ Ne pas utiliser le harnais avec les modèles de batterie DP3640XA ou DP3660XA sous la pluie ou en conditions humides. La pénétration d'eau dans les batteries DP3640XA ou DP3660XA augmente le risque de choc électrique, d'incendie et de dommages au niveau du bloc-batterie, du harnais et/ou de l'appareil associé.
- ▶ Utiliser ce harnais de batterie uniquement avec le souffleur HHB36AXB ou le taille-haie sans fil HHH36AXB.
- ▶ Pour mettre la batterie en charge, commencer par retirer la batterie du harnais, et procéder à la charge. Ne pas charger la batterie avec l'adaptateur.
- ▶ Vérifier la compatibilité dans le mode d'emploi de l'outil de jardin.
- ▶ Mettre en marche l'outil sans fil uniquement après avoir installé le harnais.
- ▶ S'assurer que les contacts sont propres avant d'utiliser le harnais de batterie.
- ▶ Tenir hors de portée des enfants.

Usage prévu

Support de batterie externe pour le souffleur HHB36AXB ou le taille-haie sans fil HHH36AXB Honda.

Fiche technique

Harnais de batterie	
Référence	80004-Y0B-0031
Poids conformément à la Procédure EPTA 01:2014	kg 1,3

Montage et utilisation

La numérotation des figures se rapporte aux illustrations de la machine sur la page des schémas.

Action	Figure	Page
Fournitures à la livraison	1	31
Serrage du harnais de batterie	2	31
Mise en place du harnais de batterie en position de travail	3	31
Insertion de la batterie	4	32
Insertion de l'adaptateur dans l'outil de jardin	5	32
Retrait de l'adaptateur de l'outil de jardin	6	32
Retrait du harnais de batterie		
Conseils d'utilisation	7	33
A) Ne pas utiliser le harnais avec l'outil de jardin à grande hauteur.		
B) Ne pas utiliser avec les tondeuses à gazon sans fil HRG ou la débroussailluse HHT36AXB.		
C) Ne pas tirer l'adaptateur de l'outil sans fil par le câble.		
D) Déverrouiller et retirer l'adaptateur.		
E) Ne pas porter l'outil sans fil par le câble de l'adaptateur.		
F) Ne pas porter le harnais de batterie avec d'autres harnais ou équipements équivalents.		

Dépannage

Problème	Cause possible	Mesure corrective
La machine ne fonctionne pas	Adaptateur mal inséré	Insérer correctement l'adaptateur jusqu'à ce que le mécanisme de verrouillage émette un dé clic
	Batterie défectueuse	Remplacer la batterie
	Batterie trop chaude/froide	Laisser refroidir/chauffer
La machine fonctionne par intermittence	Produit utilisé avec un outil non recommandé	Veiller à utiliser uniquement un outil recommandé
	Cordon endommagé	Remplacer le harnais de batterie car le cordon n'est pas réparable
	Batterie trop chaude/froide	Laisser refroidir/chauffer

Si le guide de dépannage ne vous permet pas de résoudre le problème, merci de contacter votre concessionnaire en premier lieu.

Service après-vente

En cas de problème rencontré avec votre produit, merci de contacter votre service d'assistance autorisé Honda.

Transport

La batterie lithium-ion est soumise à la réglementation en matière de transport des matières dangereuses.

Lorsque le transport est effectué par des tiers (par exemple, transport aérien ou prestataire de services de livraison), des exigences spéciales en matière de conditionnement et d'étiquetage sont prévues. Il est absolument nécessaire de consulter un expert en matières dangereuses pour la préparation au transport de l'article devant être expédié.

N'expédier les batteries que si le boîtier n'est pas endommagé. Masquer les contacts ouverts avec du ruban adhésif et emballer la batterie de sorte qu'elle ne puisse pas bouger dans son conditionnement.

Merci de respecter également les réglementations locales supplémentaires applicables, le cas échéant.

Mise au rebut



Ne pas mettre au rebut les équipements électriques ou électroniques, le chargeur de batterie et les batteries/accumulateurs dans vos déchets ménagers !

Conformément à la réglementation européenne 2012/19/UE, les équipements électriques et électroniques hors d'usage, et conformément à la réglementation européenne 2006/66/CE, les blocs-

batteries/accumulateurs défectueux ou hors d'usage doivent être collectés séparément et mis au rebut en respectant l'environnement.

Contactez votre organisme local responsable des déchets pour en savoir plus sur le recyclage et/ou la mise au rebut.

Blocs-batteries/batteries :



Lithium-ion :

Merci de respecter les consignes de la section « Transport ».

Modifiable sans préavis.

Inhoud

Inleiding	18
Identificatie van het apparaat	18
Veiligheidskennisgevingen	19
Beoogd gebruik	19
Technische gegevens	19
Montage en bediening	19
Probleemoplossing	20
Aftersaleservice	20
Vervoer	20
Verwijdering	20
ADRESSEN BELANGRIJKE HONDA-DISTRIBUTEURS	29

Nederlands

Inleiding

Gefeliciteerd met het kiezen van een batterijriem voor gebruik met

de Honda HHH36AXB draadloze heggenschaar of de HHB36AXB blazer.

Het apparaat werd ontworpen en geproduceerd om u de beste betrouwbaarheid en prestaties te leveren. Indien u een probleem ondervindt dat niet eenvoudig is op te lossen, neem dan contact op met uw erkende Honda-dealer ter plaatse. Deze handleiding bevat belangrijke informatie over de veilige montage, de bediening en het onderhoud van uw batterijriem. Lees deze informatie goed door voordat u de batterijriem gaat gebruiken. Wij bevelen u aan deze handleiding zodanig op te bergen dat u hem te allen tijde snel kunt raadplegen.

SERIENUMMER _____ AANKOOPDATUM _____
 REGISTREER HET SERIENUMMER EN DE AANKOOPDATUM
 EN BEWAAR DEZE OP EEN VEILIGE PLEK OM ZE LATER TE
 KUNNEN INZIEN

Identificatie van het apparaat

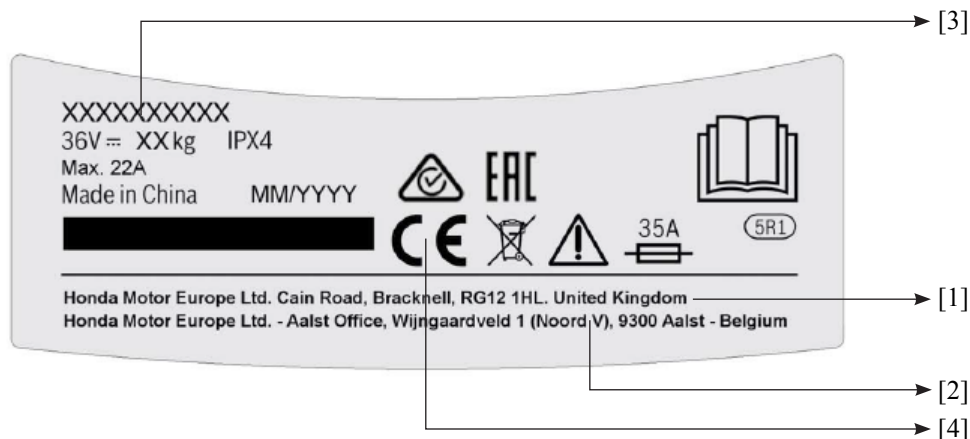

[1] – Naam en adres van de fabrikant.

[2] – Naam en adres van de importeur.

[3] – Model - Type.

[4] – Conformiteitsmarkering volgens EU-richtlijn(en).

Voor verduidelijking van alle andere veiligheidswaarschuwingen en -symbolen raadpleegt u de bijbehorende hoofdstukken in de gebruikershandleiding.

Veiligheidskennisgevingen



Lees alle veiligheidswaarschuwingen en alle instructies.

Het niet of onjuist opvolgen van de waarschuwingen en aanwijzingen kan leiden tot elektrische schokken en/of ernstig letsel.

Bewaars alle veiligheidswaarschuwingen en instructies voor toekomstige raadpleging.

- ▶ Gebruik de riem niet in combinatie met de DP3640XA of DP3660XA batterijen in regen of natte omstandigheden. Water dat in contact komt met de DP3640XA of DP3660XA batterijen verhoogt het risico op een elektrische schok, brand en het risico op schade aan het batterijpakket, de riem en/of het bevestigde apparaat.
- ▶ Gebruik de batterijriem alleen in combinatie met de HHB36AXB blazer of HHH36AXB draadloze heggenschaar.
- ▶ Verwijder de batterij eerst uit de riem en laadt hem dan pas op. Laad de batterij niet met de adapter op.
- ▶ Controleer op compatibiliteit in de instructies van het tuingereedschap.
- ▶ Schakel het draadloze gereedschap pas in nadat u de riem hebt omgedaan.
- ▶ Zorg dat de contacten schoon zijn voordat u de batterijriem gaat gebruiken.
- ▶ Buiten het bereik van kinderen houden.

Beoogd gebruik

Externe batterijdrager voor de Honda HHB36AXB blazer of de HHH36AXB draadloze heggenschaar.

Technische gegevens

Batterijriem	
Artikelnummer	80004-Y0B-0031
Gewicht volgens EPTA-procedure 01:2014	kg 1,3

Montage en bediening

De nummering in de afbeeldingen verwijzen naar de illustraties van het apparaat op de pagina met de afbeeldingen.

Actie	Afbeelding	Bladzijde
Leveringstoepassing	1	31
De batterijriem aanhalen	2	31
De batterijriem in de werkpositie zetten	3	31
De batterij plaatsen	4	32
De adapter in het tuingereedschap plaatsen	5	32
De adapter uit het tuingereedschap verwijderen	6	32
De batterijriem verwijderen		
Werkadvies	7	33
A) Gebruik de riem niet wanneer u het tuingereedschap op hoge plaatsen gebruikt.		
B) Niet gebruiken in combinatie met de HRG draadloze grasmaaiers of de HHT36AXB bosmaaier.		
C) Trek de adapter niet via de kabel uit het draadloze gereedschap.		
D) Ontgrendel de adapter en trek hem naar buiten.		
E) Draag het draadloze gereedschap niet aan de kabel van de adapter.		
F) Draag de batterijriem niet met andere apparatuur, zoals een harnas.		

Probleemoplossing

Probleem	Mogelijke oorzaak	Corrigerende actie
Apparaat werkt niet	Adapter niet goed geplaatst	Plaats de adapter goed in het gereedschap totdat het vergrendelmechanisme klikt
	Batterij is defect	Vervang de batterij
	Batterij te heet/koud	Laat afkoelen/opwarmen
Apparaat werkt met tussenpozen	Product is gebruikt met niet-aanbevolen gereedschap	Zorg dat alleen het aanbevolen gereedschap wordt gebruikt
	Kabel beschadigd	Vervang de batterijriem, de kabel kan niet worden gerepareerd
	Batterij te heet/koud	Laat afkoelen/opwarmen

Als u het probleem niet met behulp van de handleiding voor het oplossen van problemen kunt oplossen, neemt u in eerste instantie contact op met uw dealer.

Aftersaleservice

In het onwaarschijnlijke geval dat u een probleem met uw product tegenkomt, neemt u contact op met uw officiële Honda-dealer.

Vervoer

De opgenomen lithium-ionbatterij wordt onderworpen aan de vereisten van de wet inzake gevaarlijke goederen en de batterij is zonder verdere voorwaarden geschikt voor wegtransport door de gebruiker.

Bij transport door derden (d.w.z. via luchttransport of een expediteur) moeten speciale vereisten op de verpakking en labels worden nageleefd. Voor voorbereiding van het te verzenden item is raadpleging van een deskundige voor gevaarlijk materiaal absoluut vereist.

Verzend batterijen alleen wanneer de behuizing onbeschadigd is. Gebruik (maskeer)tape om open contactpunten af te sluiten en verpak de batterij zodanig dat er geen beweging in de verpakking zit.

Houd u ook aan mogelijke aanvullende nationale regelgevingen.

Verwijdering



Zorg dat elektrische of elektronische apparatuur, de oplader en batterijen/oplaadbare batterijen niet met het huisvuil worden afgevoerd!

In overeenstemming met de Europese wet 2012/19/EU, moeten elektrische en elektronische apparaten die niet meer bruikbaar zijn afzonderlijk worden afgevoerd. In overeenstemming met Europese wet 2006/66/EG moeten defecte of gebruikte batterijpakketten/batterijen afzonderlijk en op een milieuvriendelijke manier worden afgevoerd.

Voor meer gedetailleerde informatie over recycling en/of het afvoeren van dit product, neemt u contact op met uw lokale afvalverwerkingsdienst.

Batterijpakketten/batterijen:



Li-ion:
Houd u aan de instructies in het gedeelte "Transport".

Afhankelijk van wijzigingen zonder voorafgaande kennisgeving.

Innehållsförteckning

Inledning	22
Identifiering av maskinen	22
Säkerhetsanmärkningar	23
Avsedd användning	23
Tekniska data	23
Montering och drift	23
Felsökning	24
Kundservice	24
Transport	24
Kassering	24
ADRESSER TILL STÖRRE HONDA-ÅTERFÖRSÄLJARE	29

Svenska

Inledning

Grattis till ditt val av batteribälte som ska användas med Honda HHH36AXB sladdlös häcksax eller HHB36AXB lövblås. Det har utformats, utvecklats och tillverkats för att ge dig bästa möjliga tillförlitlighet och prestanda. Om du skulle få problem som du inte enkelt kan åtgärda, ska du kontakta en lokal auktoriserad Honda-återförsäljare. Denna bruksanvisning innehåller viktig information om säker montering, drift och underhåll av batteribältet. Läs den noggrant innan du använder batteribältet. Ha den här bruksanvisningen lättillgänglig så att du när som helst kan titta i den.

SERIENUMMER _____ INKÖPSDATUM _____
 SKRIV UPP BÅDE SERIENUMMER OCH INKÖPSDATUM OCH
 FÖRVARA DETTA PÅ EN SÄKER PLATS FÖR FRAMTIDA
 REFERENS

Identifiering av maskinen

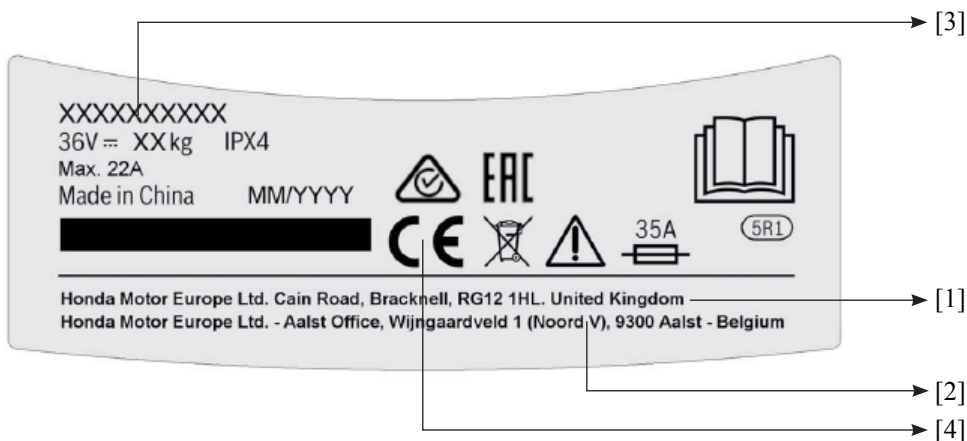

[1] – Tillverkarens namn och adress.

[2] – Importörens namn och adress.

[3] – Modell – typ.

[4] – Överensstämmelsemärke för tillämpligt EG-direktiv.

För att förtydliga alla andra säkerhetsvarningar och symboler, se lämpliga avsnitt i bruksanvisningen.

Säkerhetsanmärkningar



Läs alla säkerhetsföreskrifter och instruktioner.

Om man inte följer föreskrifter och instruktioner kan det orsaka elstötar, brand och/eller allvarliga skador.

Spara alla säkerhetsföreskrifter och instruktioner som framtida referens.

- ▶ Använd inte bältet i kombination med DP3640XA eller DP3660XA-batterierna i regn eller vid våta förhållanden. Vatten som kommer i kontakt med DP3640XA- eller DP3660XA-batterier kommer att öka risken för elektrisk stöt, brand och för batteripaketet, bältet och/eller ansluten enhet.
- ▶ Använd endast batteribältet i kombination med lövblåsen HHB36AXB eller den sladdlösa häcksaxen HHH36AXB.
- ▶ När batteriet laddas, ska du först ta bort batteriet från bältet och ladda det. Ladda inte batteriet med adaptorn.
- ▶ Kontrollera kompatibilitet i instruktionerna för trädgårdsverktyg.
- ▶ Starta endast på sladdlösa verktyg efter att bältet har tagits på.
- ▶ Se till att kontakterna är rena, innan batteribältet används.
- ▶ Förvara utom räckhåll för barn.

Avsedd användning

Batterihållare utanför verktyget för Honda HHB36AXB lövblås eller HHH36AXB sladdlös häcksax.

Tekniska data

Batteribälte		
Artikelnummer		80004-Y0B-0031
Vikt enligt EPTA-procedur 01:2014	kg	1,3

Montering och drift

Numereringen av bilderna hänvisar till illustrationerna på maskinen på grafiksidan.

Händelse	Bild	Sidan
Räckvidd	1	31
	2	31
Åtdragning av batteribältet		
Placera batteribältet i arbetspositionen	3	31
Sätta in batteriet	4	32
Föra in adaptorn i trädgårdsverktyget	5	32
Ta bort adaptorn från trädgårdsverktyget	6	32
Ta bort batteribältet		
Arbetsråd	7	33
A) Använd inte bälte när du använder trädgårdsverktyget på förhöjda platser.		
B) Använd det inte tillsammans med HRG sladdlösa gräsklippare eller häcksaxen HHT36AXB.		
C) Dra inte loss adaptorn från det sladdlösa verktyget med kabeln.		
D) Lås upp och dra ut adaptorn.		
E) Bär inte det sladdlösa verktyget i adaptorns kabel.		
F) Bär inte batteribälte tillsammans med annan utrustning som sele.		

Felsökning

Problem	Tänkbar orsak	Korrigeringsåtgärd
Maskinen fungerar inte	Adaptorn har inte förts in ordentligt	Sätt in adaptorn i verktyget tills låsmekanismen klickar
	Defekt batteri	Byt ut batteriet
	Batteri för varmt/kallt	Låt det svalna/bli varmt
Maskinen fungerar ojämnt	Produkten används med ej rekommenderade verktyg	Se till att endast rekommenderade verktyg används
	Skadad sladd	Byt ut batteribältet, sladden kan inte användas
	Batteri för varmt/kallt	Låt det svalna/bli varmt

Om du inte kan lösa problemet med hjälp av felsökningsguiden, kontakta din återförsäljare i första hand.

Kundservice

I det osannolika fallet att du får ett problem med produkten, vänligen kontakta din auktoriserade Honda-servicehandlare.

Transport

Det medföljande litiumjonbatteriet omfattas av lagstiftningskraven för farligt gods och är lämpligt för marktransport av användaren utan ytterligare villkor.

Vid transport av tredje part (t.ex. lufttransport eller speditör) måste särskilda krav på förpackning och märkning följas. För att förbereda artikeln som skickas, krävs absolut en expert för farligt material.

Skicka endast batterier när höljet är oskadat. Tejpa eller maskera öppna kontakter och förpacka batteriet på ett sådant sätt att det inte kan röra sig i förpackningen.

Observera också eventuella nationella regler.

Kassering



Släng inte elektrisk eller elektronisk utrustning, batteriladdare och batterier/laddningsbara batterier i hushållsavfallet!

Enligt europeisk lag 2012/19/EU ska elektrisk och elektronisk utrustning som inte längre används, och som enligt europeisk lag 2006/66/EG, är trasig eller

förbrukade batteripack/batterier, samlas in separat och avyttras på ett sätt som är miljömässigt korrekt.

Ta kontakt med en lokal återvinningsmyndighet för information om vilka alternativ det finns för återvinning och/eller kassering.

Batteripack/batterier:



Li-ion:
Se instruktionerna i avsnittet ”Transport”.

Kan ändras utan föregående meddelande.

Obsah

Úvod	26
Identifikácia strojového zariadenia	26
Bezpečnostné pokyny	27
Určené použitie	27
Technické údaje	27
Montáž a prevádzka	27
Odstraňovanie porúch	28
Popredajný servis	28
Preprava	28
Likvidácia	28
ADRESY HLAVNÝCH OBCHODNÝCH ZASTÚPENÍ	
Honda	29

Slovak

Úvod

Gratulujeme vám k výberu batériového opasku na použitie s plotostrihom Honda HHH36AXB alebo fukárom HHB36AXB.

Bol navrhnutý, zostavený a vyrobený tak, aby vám poskytoval čo najlepšiu spoľahlivosť a výkon. Ak by sa vyskytol akýkoľvek problém, ktorý nedokážete ľahko odstrániť, obráťte sa na autorizovaného predajcu Honda. Tento návod obsahuje dôležité informácie na bezpečné zostavenie, prevádzku a údržbu batériového opasku. Pred použitím batériového opasku si ho pozorne prečítajte. Tento návod uschovajte tak, aby vám bol vždy k dispozícii.

VÝROBNÉ ČÍSLO _____ DÁTUM ZAKÚPENIA _____
 MALI BY STE SI ZAPÍSAŤ VÝROBNÉ ČÍSLO AJ DÁTUM
 ZAKÚPENIA A UCHOVAŤ ICH NA BEZPEČNOM MIESTE PRE
 NESKORŠIE POUŽITIE

Identifikácia strojového zariadenia

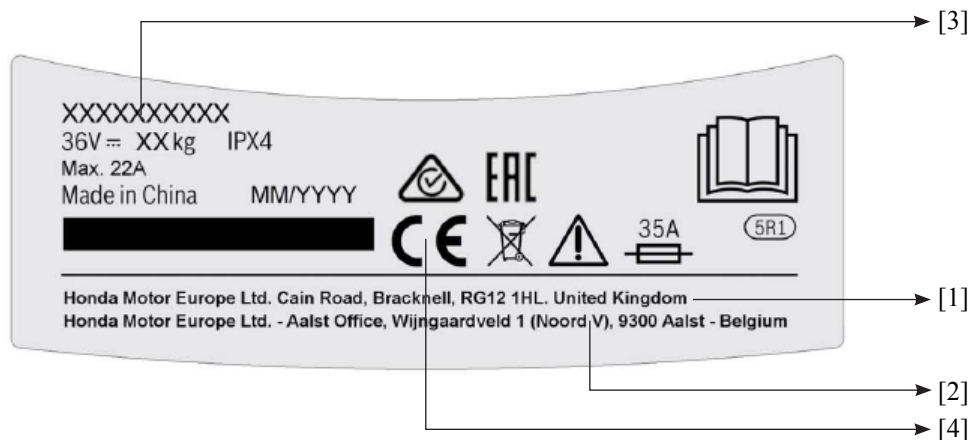

[1] – Názov a adresa výrobcu.

[2] – Názov a adresa dovozcu.

[3] – Model – typ.

[4] – Značka zhody podľa smernice ES.

Vysvetlenie všetkých ostatných bezpečnostných výstrah a symbolov nájdete v príslušných častiach návodu na použitie.

Bezpečnostné pokyny



Prečítajte si všetky upozornenia a inštrukcie.

Nerešpektovanie upozornení alebo inštrukcií môže viesť k zásahu elektrickým prúdom, požiaru a/alebo vážnym zraneniam.

Všetky bezpečnostné upozornenia a všeobecné pokyny si uschovajte na budúce použitie.

- ▶ Nepoužívajte batériový opasok v kombinácii s batériou DP3640XA alebo DP3660XA počas dažďa alebo vo vlhkom prostredí. Pri styku batérie DP3640XA alebo DP3660XA s vodou hrozí riziko úrazu elektrickým prúdom, požiar a riziko poškodenia batérie, opasku alebo pripojeného zariadenia.
- ▶ Batériový opasok používajte iba v kombinácii s fukárom HHB36AXB alebo bezdrôtový plotostrih HHH36AXB.
- ▶ Pri nabíjaní batérie ju najskôr vyberte z opaska a potom ju nabite. Nenabíjajte batériu pomocou adaptéra.
- ▶ Kompatibilitu si overte v návode na používanie záhradného náradia.
- ▶ Bezdrôtové náradie zapnite až po nasadení opaska.
- ▶ Pred použitím batériového opaska sa presvedčte, že sú kontakty čisté.
- ▶ Uchovávajte mimo dosahu detí.

Určené použitie

Externý držiak batérie pre fukár Honda HHB36AXB a plotostrih HHB36AXB.

Technické údaje

Batériový opasok	
Katalógové číslo	80004-Y0B-0031
Hmotnosť podľa procedúry EPTA č. 01:2014	kg 1,3

Montáž a prevádzka

Číslovanie jednotlivých častí produktu zodpovedá číslam na ilustrácii na stránke s grafikou.

Akcia	Obrázok	Strana
Obsah balenia	1	31
Utiahnutie batériového opasku	2	31
Otočenie batériového opaska do pracovnej polohy	3	31
Nasadenie batérie	4	32
Pripojenie adaptéra k záhradnému náradíu	5	32
Odpojenie adaptéra od záhradného náradia	6	32
Odobnutie batériového opasku		
Prevádzkové typy	7	33
A) Nepoužívajte opasok pri používaní záhradného náradia na vyvýšených miestach.		
B) Nepoužívajte v spojení s bezdrôtovými kosačkami HRG alebo strunovou kosačkou HHT36AXB.		
C) Neodpájajte adaptér od náradia ťahaním za kábel.		
D) Adaptér odistite a vytiahnite.		
E) Nedržte bezdrôtové náradie za kábel adaptéra.		
F) Nenoste batériový opasok spolu s inými zariadeniami, napríklad popruhmi.		

Odstraňovanie porúch

Problém	Možná príčina	Opravná činnosť
Náradie nefunguje	Adaptér nie je správne pripojený	Pripojte adaptér k náradiu tak, aby zacvakla poistka
	Batéria je chybná	Vymeňte batériu
Náradie funguje prerušovane	Batéria je príliš horúca/studená	Nechajte batériu vychladnúť/zohrejte ju
	Výrobok sa používa s iným než odporúčaným náradím	Presvedčte sa, že používate odporúčané náradie
	Poškodený kábel	Vymeňte celý batériový opasok, samotný kábel sa nedá opraviť
	Batéria je príliš horúca/studená	Nechajte batériu vychladnúť/zohrejte ju

Ak sa vám problém nepodarí vyriešiť pomocou tipov v časti Riešenie problémov, obráťte sa prednostne na svojho predajcu.

Popredajný servis

V prípade problému s vašim produktom, hoci je to málo pravdepodobné, prosím, kontaktujte autorizovaný servis Honda.

Preprava

Na túto lítium-iónovú batériu sa vzťahujú požiadavky zákona o nebezpečnom tovare. Batéria je vhodná na cestnú prepravu zo strany používateľa bez ďalších obmedzení.

Pri preprave tretími stranami (napr. leteckou prepravou alebo zasielateľskou spoločnosťou) je potrebné dodržiavať špeciálne požiadavky na balenie a označenie. Pri príprave produktu na prepravu je nevyhnutná konzultácia s odborníkom na nebezpečné materiály.

Batérie odosielajte iba za podmienky, že ich vonkajší obal nie je poškodený. Otvorené kontakty zalepte páskou alebo ich zakryte a batériu zabaľte tak, aby sa v prepravnom obale nemohla pohybovať.

Okrem toho dbajte aj na dodržiavanie prípadných národných regulácií.

Likvidácia



Elektrické a elektronické zariadenia, nabíjačky batérií a batérie nelikvidujte spolu s komunálnym odpadom!

V zmysle európskej smernice 2012/19/EÚ musia byť elektrické a elektronické zariadenia, ktoré už nie sú použiteľné, a v zmysle európskej smernice 2006/66/ES, musia byť chybné alebo použité

batérie separované a zlikvidované spôsobom, ktorý nepoškodzuje životné prostredie.

O možnostiach recyklácie a/alebo likvidácie sa poraďte s miestnymi úradmi.

Batérie:



Lítium-iónové:

Dodržiavajte pokyny v časti Preprava.

Uvedené informácie sa môžu bez oznámenia zmeniť.

MAJOR Honda DISTRIBUTOR ADDRESSES

Honda-VERTRIEBSNIEDERLASSUNGEN

INDIRIZZI DEI PRINCIPALI DISTRIBUTORI Honda

ADRESSES DES PRINCIPAUX DISTRIBUTEURS Honda

ADRESSEN BELANGRIJKE HONDA-DISTRIBUTEURS

ADRESSER TILL STÖRRE HONDA-ÅTERFÖRSÄLJARE

ADRESY HLAVNÝCH OBCHODNÝCH ZASTÚPENÍ Honda

AUSTRIA

Honda Motor Europe Ltd
Hondasträße 1
2351 Wiener Neudorf
Tel.: +43 (0)2236 690 0
Fax: +43 (0)2236 690 480
<http://www.honda.at>
HondaPP@honda.co.at

BALTIC STATES

(Estonia/Latvia/Lithuania)
NGC Import Baltics OU
Meistri 12
13517 Tallinn
Harju County Estonia
Tel.: +372 651 7300
Fax: +372 651 7301
info.baltic@ngcimport.com

BELARUS

JV Scanlink Ltd
Montazhnikov lane 4th, 5-16
Minsk 220019
Republic of Belarus
Tel.: +375172349999
Fax: +375172380404
honda@jpmotors.lt

BELGIUM

Honda Motor Europe Ltd
Doornveld 180-184
1731 Zellik
Tel.: +32 2620 10 00
Fax: +32 2620 10 01
<http://www.honda.be>
bh_pe@honda-eu.com

BULGARIA

Premium Motor Ltd
Andrey Lyapchev Blvd no 34
1797 Sofia
Bulgaria
Tel.: +3592 423 5879
Fax: +3592 423 5879
<http://www.hondamotor.bg>
office@hondamotor.bg

CROATIA

AS Domžale Moto center
d.o.o.
Brezence
SI-8216 Mirna Peč
Tel.: +386 1 562 37 00
<http://www.honda-as.com>
info@honda-as.com

CYPRUS

Powerline Products Ltd
Cyprus - Nicosia
Vasilias 18 2232 Latsia
Tel.: 0035799490421
info@powerlinecy.com
<http://www.powerlinecy.com>

CZECH REPUBLIC

BG Technik cs, a.s.
U Zvodiste 251/8
15900 Prague 5 - Velka
Chuchle
Tel.: +420 2 838 70 850
Fax: +420 2 667 111 45
<http://www.honda-stroje.cz>

DENMARK

TIMA A/S
Ryttermarken 10
DK-3520 Farum
Tel.: +45 36 34 25 50
Fax: +45 36 77 16 30
<http://www.tima.dk>

FINLAND

OY Brandt AB.
Tuupakantie 7B
01740 Vantaa
Tel.: +358 207757200
Fax: +358 9 878 5276
<http://www.brandt.fi>

FRANCE

Honda Motor Europe Ltd -
Succursale France,
RELATIONS CLIENTS
Parc d'activités de Pariest,
Allée du 1er Mai
77183 Croissy-Beaubourg
Tel.: 01 60 37 32 56
<http://www.honda.fr>
relationclient@honda-eu.com

GERMANY

Honda Deutschland
Niederlassung der Honda
Motor
Europe Ltd.
Hanauer Landstraße 222-224
D-60314 Frankfurt
Tel.: 01805 20 20 90
Fax: +49 (0)69 83 20 20
<http://www.honda.de>
info@post.honda.de

GREECE

Technellas S.A.
92 Athinon Ave
10442 Athens, Greece
Tel: +30 210 519 31 10
Fax: +30 210 519 31 14
mail@technellas.gr

HUNGARY

MP Motor Co., Ltd.
Kamaraerdei ut 3.
2040 Budaors
Tel.: +36 23 444 971
Fax: +36 23 444 972
<http://www.hondakisgepek.hu>
info@hondakisgepek.hu

IRELAND

Two Wheels ltd
M50 Business Park,
Ballymount
Dublin 12
Tel.: +353 1 4381900
Fax: +353 1 4607851
<http://www.hondaireland.ie>
sales@hondaireland.ie

ISRAEL

Mayer's Cars and Trucks Co.
Ltd. -
Honda Division
Shevach 5, Tel Aviv, 6777936
Israel
+972-3-6953162
OrenBe@mct.co.il

ITALY

Honda Motore Europe Ltd
Via della Cecchignola, 13
00143 Roma
Tel.: +848 846 632
Fax: +39 065 4928 400
<http://www.hondaitalia.com>
info.power@honda-eu.com

MACEDONIA

AS Domžale Moto center d.o.o.
Brezence
SI-8216 Mirna Peč
Tel.: +386 1 562 37 00
<http://www.honda-as.com>
info@honda-as.com

MALTA

The Associated Motors
Company Ltd.
New Street in San Gwakkim
Road
Mriehel Bypass, Mriehel
QRM17
Tel.: +356 21 498 561
Fax: +356 21 480 150
mgalea@gasanzammit.com

NORWAY

Berema AS
P.O. Box 454 1401 Ski
Tel.: +47 64 86 05 00
Fax: +47 64 86 05 49
<http://www.berema.no>
berema@berema.no

POLAND**Aries Power Equipment**

Puławska 467
02-844 Warszawa
Tel.: +48 (22) 861 43 01
Fax: +48 (22) 861 43 02
<http://www.ariespower.pl>
<http://www.mojahonda.pl>
info@ariespower.pl

PORTUGAL**GROW Produtos de Forca Portugal**

Rua Fontes Pereira de Melo, 16
Abrunheira, 2714-506 Sintra
Tel.: +351 211 303 000
Fax: +351 211 303 003
<http://www.grow.com.pt>
geral@grow.com.pt

ROMANIA**Agrisorg SRL**

Sacadat Str Principala
Nr 444/A Jud. Bihor
Romania
Tel.: (+4) 0259 458 336
info@agrisorg.com

SERBIA & MONTENEGRO**AS Domžale Moto center d.o.o.**

Brezence
SI-8216 Mirna Peč
Tel.: +386 1 562 37 00
<http://www.honda-as.com>
info@honda-as.com

SLOVAK REPUBLIC**Honda Motor Europe Ltd Slovensko, organizačná zložka**

Prievozská 6 821 09 Bratislava
Tel.: +421 2 32131111
Fax: +421 2 32131112
<http://www.honda.sk>

SLOVENIA**AS Domžale Moto center d.o.o.**

Brezence
SI-8216 Mirna Peč
Tel.: +386 1 562 37 00
<http://www.honda-as.com>
info@honda-as.com

SPAIN & all Provinces**Greens Power Products, S.L.**

Poligono Industrial Congost –
Av Ramon Ciuirans n°2
08530 La Garriga - Barcelona
Tel.: +34 93 860 50 25
Fax: +34 93 871 81 80
<http://www.hondaencasa.com>

SWEDEN**Honda Motor Europe Ltd filial**

Sverige
Box 31002 - Långhusgatan 4
215 86 Malmö
Tel.: +46 (0)40 600 23 00
Fax: +46 (0)40 600 23 19
<http://www.honda.se>
hpesinfo@honda-eu.com

SWITZERLAND**Honda Motor Europe Ltd. Succursale de Satigny/Genève**

Rue de la Bergère 5
1242 Satigny
Tel.: +41 (0)22 989 05 00
Fax: +41 (0)22 989 06 60
<http://www.honda.ch>

TURKEY**Anadolu Motor Uretim Ve**

Pazarlama As
Sekerpınar Mah
Albayrak Sok No 4
Cayirova 41420
Kocaeli
Tel.: +90 262 999 23 00
Fax: +90 262 658 94 17
<http://www.anadolumotor.com.tr>
antor@antor.com.tr

UKRAINE**Dnipro Motor LLC**

3, Bondarsky Alley,
Kyiv, 04073, Ukraine
Tel.: +380 44 537 25 76
Fax: +380 44 501 54 27
igor.lobunets@honda.ua

UNITED KINGDOM**Honda Motor Europe Ltd**

Cain Road
Bracknell
Berkshire
RG12 1 HL
Tel.: +44 (0)845 200 8000
<http://www.honda.co.uk>

1

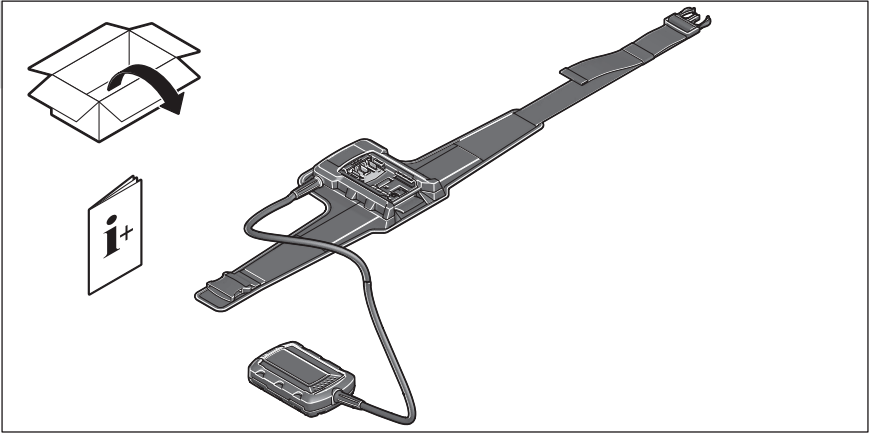

2

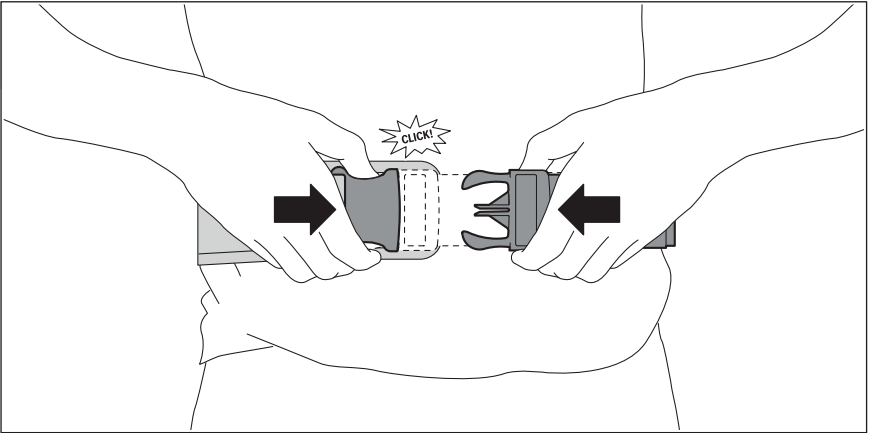

3

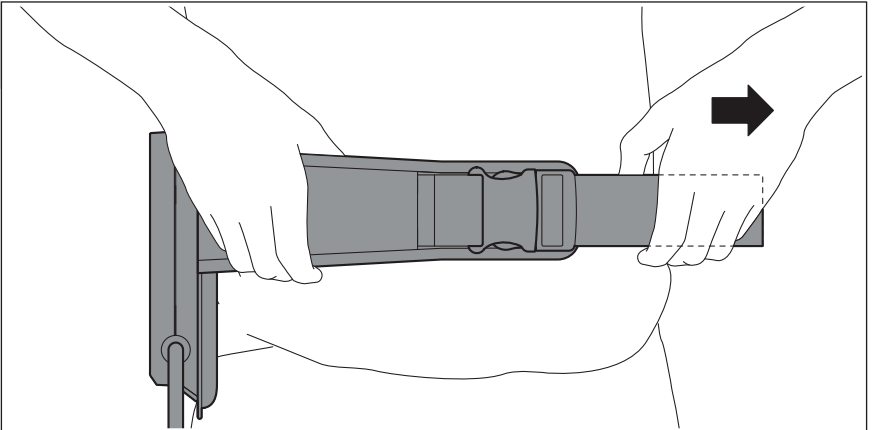

4

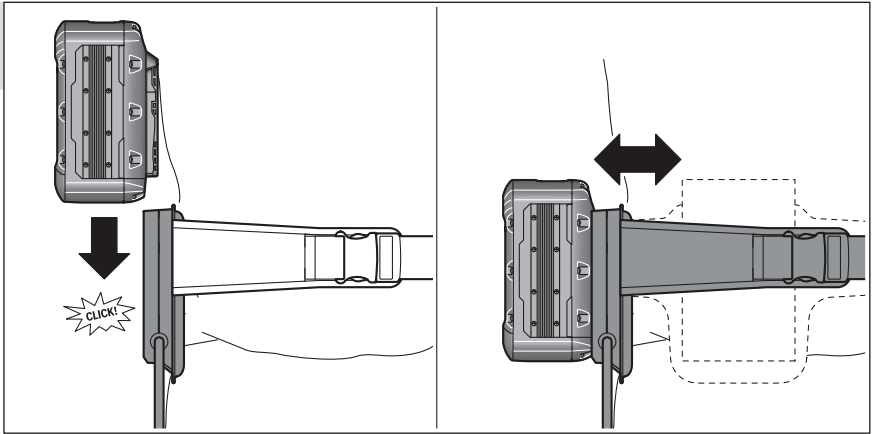

5

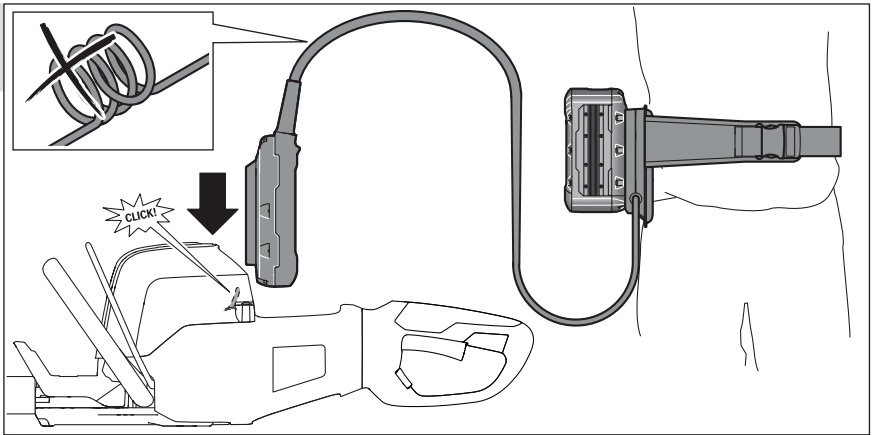

6

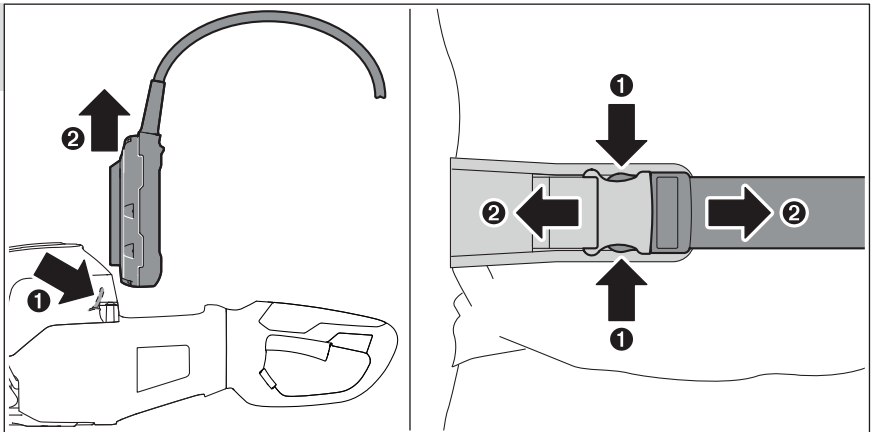

7

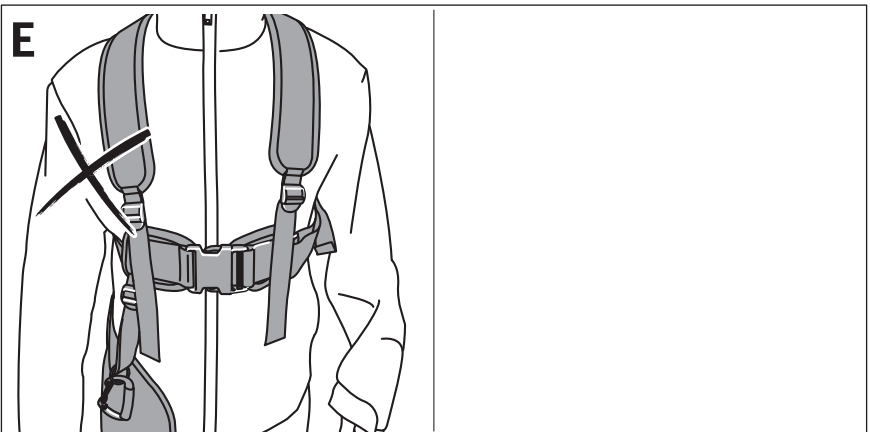
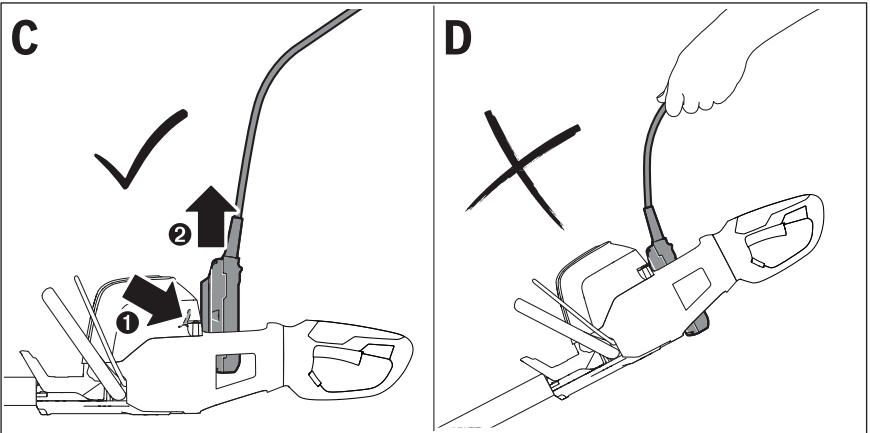
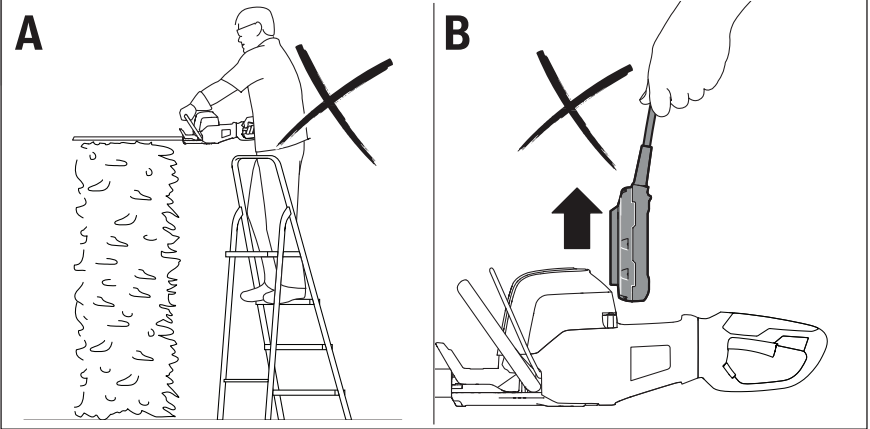

HONDA

3RY0D610
00X3R-Y0D-6100



Printed in Europe

© Honda Motor Europe, Ltd 2020